



# Tarifa 2015

PRECIOS DE VENTA RECOMENDADOS



Calefacción



Doméstico



Sky Air



VRV



Industrial



► ÍNDICE

## Doméstico

### SPLIT

- [ 04 ] Purificador
- [ 04 ] Purificador Ururu
- [ 05 ] Split Inverter Pared "Ururu Sarara" Bomba de Calor
- [ 06 ] Split Inverter Pared DAIKIN EMURA II Bomba de Calor
- [ 07 ] Split Inverter Pared Serie K/G Bomba de Calor
- [ 08 ] Split Inverter Pared Serie JV/GV Bomba de Calor
- [ 09 ] Split Inverter Pared Serie C/GV Bomba de Calor
- [ 10 ] Split Inverter Suelo DAIKIN NEXURA Bomba de Calor
- [ 11 ] Split Inverter Suelo Bomba de Calor
- [ 12 ] Split Inverter Suelo/Techo Bomba de Calor
- [ 13 ] Anexo: controles opcionales Unidades Doméstico

- MC70L
- MCK75J
- TXZ-N
- TXG-LW / TXG-LS
- TX-K / TXS-G **n!**
- TX-JV / TX-GV
- TXB-C / TX-GV **n!**
- VXG-K
- VXS-F
- LXS-B

### MULTI SPLIT

- [ 14 ] Serie K Multi
- [ 16 ] Serie JV Multi
- [ 18 ] Multi Inverter Bomba de Calor
  
- [ 19 ] Unidades Interiores Multi Inverter Combinables
- [ 20 ] Mini VRV Compatible con unidades interiores de Doméstico

- 2MXS-H / FTX-K **n!**
- 2MXS-H / FTX-JV
- 2MXS-H / 3MXS-K / 3MXS-E
- 4MXS-F / 4MXS-E / 5MXS-E

## Sky Air

### SKY AIR INVERTER

- [ 22 ] Sky Air Inverter Conductos Baja Silueta Serie B
- [ 23 ] Sky Air Inverter Cassette
- [ 24 ] Sky Air Inverter Conductos
- [ 25 ] Sky Air Inverter Cassette

- ADEQS-B8 **n!**
- ACQS-D **n!**
- ADEQS-B
- ACQS-C

### SKY AIR ESTACIONAL

- [ 26 ] Conductos Baja Silueta
- [ 27 ] Unidad de cassette integrado

- DXS-F
- FQS-C

### Seasonal Classic

- [ 28 ] Conductos Baja Silueta Serie D
- [ 29 ] Conductos
- [ 30 ] Round Flow Cassette
- [ 31 ] Unidad de Suelo Vertical
- [ 32 ] Horizontal de Techo
- [ 33 ] De Pared
- [ 34 ] Anexo: controles opcionales Sky Air Seasonal Classic

- BQ-D / BQSG-D **n!**
- BQ-C8 / BQSG-C8
- CQSG-F
- VQSG-C
- HQS-C / HQSG-C
- AQSG-C

### Seasonal Smart

- [ 35 ] Conductos Baja Silueta Serie D
- [ 36 ] Conductos
- [ 37 ] Round Flow Cassette
- [ 38 ] Cassette Vista
- [ 39 ] Horizontal de Techo
- [ 40 ] De Pared
- [ 41 ] Anexo: controles opcionales Sky Air Seasonal Smart

- ZBQG-D **n!**
- ZBQG-C8
- ZCQG-F
- ZUQG-C
- ZHQG-C
- ZAQG-C

## Gran Sky Air / Roof Top

### GRAN SKY AIR / ROOF TOP

- [ 42 ] Unidades de conductos de alta presión
- [ 43 ] Roof Top

- DQGS-C / DQG-C / DQ-B
- UATYQ-C / UATYP-AY1

## Daikin Altherma

### CALEFACCIÓN

- [ 44 ] Daikin Altherma Bibloc Diseño Integrado
- [ 45 ] Daikin Altherma Bibloc Diseño Mural
- [ 46 ] Daikin Altherma Monobloc Sistema Compacto
- [ 46 ] Daikin Altherma HT
- [ 47 ] Daikin Altherma Flex
- [ 47 ] Daikin Altherma Híbrida **n!**
- [ 47 ] Daikin Altherma Geotermia
- [ 48 ] Opcionales Daikin Altherma

## Ventilación

### VENTILACIÓN

- [ 50 ] Unidades de Ventilación
- [ 51 ] Tratamiento de Aire exterior
- [ 52 ] Cortinas de aire

- VAM-FA / VKM-GB / VKM-GBM
- FXMQ-MF / DAHU / EKE / ERQ
- CYQ-DK / CYV-DK / CYQM-DK

## VRV

### VRV

- [ 54 ] Unidades Cassette 2 Vías
- [ 54 ] Unidades Round Flow Cassette
- [ 55 ] Unidades Cassette integrado
- [ 55 ] Unidades Cassette Angular y Horizontal Techo
- [ 56 ] Unidades Cassette Vista
- [ 56 ] Unidades de Conductos
- [ 57 ] Unidades de Conductos Baja silueta y Baja Presión

- FXCQ-A
- FXFQ-A
- FXZQ-A
- FXKQ-MA / FXHQ-A
- FXUQ-A
- FXSQ-P

- [ 57 ] Unidades Conductos Alta Presión
- [ 58 ] Unidades Suelo y Pared
- [ 59 ] Introducción VRV IV
- [ 60 ] Unidades Exteriores VRV IV Bomba de Calor
- [ 62 ] Unidades Exteriores VRV IV Classic Bomba de Calor
- [ 64 ] Unidad Interior Para Producción de Agua Caliente VRV IV
- [ 65 ] Unidades Exteriores Mini VRV Bomba de Calor
- [ 66 ] Unidades Exteriores VRV IV Recuperación de Calor
- [ 68 ] Cajas BS VRV IV **n!**
- [ 69 ] Unidades interiores para producción de agua caliente a baja y alta temperatura con recuperación de calor

- FXDQ-A / FXDQ-M9
- FXMQ-P7 / FXMQ-MA
- FXLQ-P / FXNQ-P / FXAQ-P

- [ 70 ] Unidades Exteriores Condensado por Agua / Geotermia
- [ 71 ] VRV IV y VRV IV Classic compatible con unidades de Doméstico

- RYYQ-T
- RXYQ-T
- HXY-A
- RXYSQ-P8
- REYQ-T **n!**

- [ 72 ] Replacement VRV IV Bomba de Calor / Recuperación de Calor

- HXHD125A
- RWEYQ-T
- RYYQ-T / RXYQ-T

## Enfriadoras

### ENFRIADORAS

- [ 74 ] Gama de enfriadoras Aire-Agua
- [ 76 ] Gama de enfriadoras Agua-Agua
- [ 78 ] Minichillers Frío Solo Bomba de Calor (5-13kw)
- [ 80 ] Enfriadoras Frío Solo / Bomba de Calor Aire-Agua Inverter (16-75kw)

- EWA(Y)Q-AC
- EWA(Y)Q-BAW (N/P/H)

## Fan coils

### FAN COILS

- [ 82 ] Fan Coils de conductos
- [ 84 ] Fan Coils suelo, pared y cassette
- [ 86 ] Opcionales Fan Coils
- [ 89 ] Fan Coils con motores EC

- FWM / FWE-C / FWB / FWD
- FWV / FWL / FWT / FWF / FWC
- FWS / FWP / FWR / FWZ / FWG **n!**

## Control

### CONTROL INTELIGENTE

- [ 92 ] Controles individuales y centralizados
- [ 93 ] Control inteligente / Control Wifi / Online controller / RTD
- [ 94 ] Control inteligente / Pasarelas KNX / Sistemas Multizona
- [ 95 ] Control inteligente / Sistemas de gestión: intelligentTouchController / BACnet Gateway
- [ 96 ] Control inteligente / Sistemas de gestión: intelligentTouchManager II
- [ 97 ] Control inteligente / Sistemas de gestión: Control Total de Edificios (BMS)
- [ 98 ] Air Conditioning Network Service System (ACNSS) / Daikin Cloud Service
- [ 99 ] Opcionales de control
- [ 100 ] Control inteligente / Software

## Anexo

- [ 102 ] NUEVO ETIQUETADO EFICIENCIA ENERGÉTICA
- [ 103 ] CONDICIONES GENERALES DE VENTA

**PURIFICADORES DE AIRE** ▶ **PURIFICADOR DE AIRE MC70L**

**PURIFICADOR • MC70L**

PURIFICADOR			MC70L
Alimentación eléctrica			I/220V
Dimensiones	Alto	mm	576
	Ancho	mm	403
	Fondo	mm	241
Peso		Kg	8,5
Consumo (según modo)	Turbo	W	65
	Alto	W	26
	Medio	W	16
	Bajo	W	10
	Silencioso	W	7
Caudal de aire (según modo)	Turbo	m³/h	420
	Alto	m³/h	285
	Medio	m³/h	210
	Bajo	m³/h	130
	Silencioso	m³/h	55
Presión sonora (según modo)	Turbo	dBA	48
	Alto	dBA	39
	Medio	dBA	32
	Bajo	dBA	24
	Silencioso	dBA	16
Modo noche			Sí
Prefiltro			Polipropileno
Vida del filtro plegado KAC017A4E			2 años (5 filtros = 10 años)

**MC70L**
**413,00 €**
**PURIFICADORES DE AIRE** ▶ **PURIFICADOR DE AIRE CON FUNCIÓN HUMECTACIÓN URURU**

**PURIFICADOR + HUMIDIFICADOR • MCK75J**

PURIFICADOR			MCK75J			
Alimentación eléctrica			I/220V			
Dimensiones	Alto	mm	590			
	Ancho	mm	395			
	Fondo	mm	268			
Peso		Kg	11,0			
<b>FUNCIONAMIENTO DE PURIFICACIÓN DE AIRE</b>						
Consumo	kW	Turbo	Alto	Medio	Bajo	Silencioso
Nivel de presión sonora	dBA	0,081	0,035	0,018	0,011	0,008
Caudal de aire	m³ / min	50	43	36	26	17
Área de la habitación aplicable	m³	450	330	240	150	60
<b>FUNCIONAMIENTO DE HUMIDIFICACIÓN</b>						
Consumo	kW	46				
Nivel de presión sonora	dBA	Turbo	Alto	Medio	Bajo	Silencioso
Caudal de aire	m³ / min	0,084	0,037	0,020	0,013	0,012
Humidificación	ml / h	50	43	36	26	23
Capacidad del depósito de agua	l	450	330	240	150	120
		600	470	370	290	240
		4				

**MCK75J**
**590,00 €**

**BOMBA DE CALOR**

► **SPLIT:** Unidades de pared serie Ururu-Sarara Inverter / Doméstico



•FTXZ-N



•RXZ-N

**Refrigerante R-32**

**A+++**



online controller

CONJUNTOS SPLIT DE PARED SERIE URURU-SARARA				TXZ25N	TXZ35N	TXZ50N
Capacidad	Refrigeración	(Mín.-Nom.-Máx.)	W kcal	600 - 2.500 - 3.900 516 - 2.150 - 3.354	600 - 3.500 - 5.300 516 - 3.010 - 4.558	600 - 5.000 - 5.800 516 - 4.300 - 4.988
	Calefacción	(Mín.-Nom.-Máx.)	W kcal	600 - 3.600 - 7.500 516 - 3.096 - 6.450	600 - 5.000 - 9.000 516 - 4.300 - 7.740	600 - 6.300 - 9.400 516 - 5.418 - 8.084
Consumo	Refrigeración	(Mín.-Nom.-Máx.)	W	110 - 410 - 880 100 - 620 - 2.010	110 - 660 - 1.330 100 - 1.000 - 2.530	110 - 1.100 - 1.600 100 - 1.410 - 2.640
	Calefacción					
Humectación*			l/h	0,5	0,7	0,7
Deshumectación*			l/h	1,6	2,3	2,8
Caudal de ventilación*			m <sup>3</sup> /min	0,40	0,44	0,44
Conexiones	Líquido		mm	ø 6,4 (1/4")	ø 6,4 (1/4")	ø 6,4 (1/4")
	Gas		mm	ø 9,5 (3/8")	ø 9,5 (3/8")	ø 9,5 (3/8")
	Aire de renovación (interior/exterior)		mm ø	14 / 18	14 / 18	14 / 18
Alimentación eléctrica			V	1/220V	1/220V	1/220V
Nº hilos de interconexión				3 + T	3 + T	3 + T
EER / COP	Refrig. / Calef.			6,10 / 5,80	5,30 / 5,00	4,55 / 4,47
Etiqu. eficiencia energ.	Refrig. / Calef.			A / A	A / A	A / A
SEER / SCOP	Refrigeración / Calefacción			9,54 / 5,90	9,00 / 5,73	8,60 / 5,50
Etiqu. ef. estac.	Refrigeración / Calefacción			A+++ / A+++	A+++ / A+++	A+++ / A+++
Carga de diseño (Pdesign)	Refrigeración		kW	2,50	3,50	5,00
	Calefacción (-10°C)			3,50	4,50	5,60
Consumo energía anual estacional	Refrigeración		kWh	92	136	203
	Calefacción			831	1.100	1.427

UNIDADES INTERIORES DE PARED SERIE URURU-SARARA				FTXZ25N	FTXZ35N	FTXZ50N
Caudal de aire	Refrigeración	(A/B/SB)	m <sup>3</sup> /min	10,7 / 5,3 / 4,0	12,1 / 5,6 / 4,0	15,0 / 6,6 / 4,6
	Calefacción			11,7 / 6,7 / 4,8	13,3 / 6,9 / 4,8	14,4 / 7,7 / 5,9
Velocidades del ventilador			Nº	5 + A + S	5 + A + S	5 + A + S
Dimensiones	Alto		mm	295	295	295
	Ancho		mm	798	798	798
	Fondo		mm	372	372	372
Peso			Kg	15,0	15,0	15,0
Presión sonora	Refrigeración	(A/B/SB)	dB(A)	38 / 26 / 19	42 / 27 / 19	47 / 30 / 23
	Calefacción			39 / 28 / 19	42 / 29 / 19	44 / 31 / 24
Nivel de potencia acústica			dB(A)	54	57	60

UNIDADES EXTERIORES				RXZ25N	RXZ35N	RXZ50N
Tipo de compresor				SWING	SWING	SWING
Refrigerante				R-32	R-32	R-32
Dimensiones	Alto		mm	693	693	693
	Ancho		mm	795	795	795
	Fondo		mm	300	300	300
Peso			Kg	50,0	50,0	50,0
Presión sonora	Refrigeración	(A/B)	dB(A)	46 / *	48 / *	48 / *
	Calefacción			46 / *	48 / *	50 / *
Nivel de potencia acústica			dB(A)	59	61	63
Carga de refrigerante para carga adicional			gr/m	10	10	10

Precios €	Interior + Exterior	FTXZ25N + RXZ25N	FTXZ35N + RXZ35N	FTXZ50N + RXZ50N
	DESGLOSE	832,00 € + 976,00 €	971,00 € + 1.167,00 €	1.418,00 € + 1.856,00 €
	<b>TOTAL</b>	<b>1.808,00 €</b>	<b>2.138,00 €</b>	<b>3.274,00 €</b>

MODELO	TXZ25N	TXZ35N	TXZ50N
Longitud máxima de tubería (L)	10	10	10
Diferencia de nivel máxima (H)	8	8	8

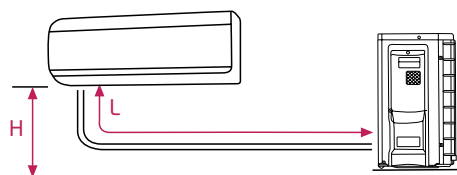
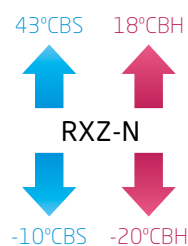

**NOTA**  
Las capacidades se basan en las condiciones siguientes:

1. Refrigeración: temperatura interior 27°CBS, 19° CBH; temperatura exterior 35°CBS
2. Calefacción: temperatura interior 20°CBS; temperatura exterior 7°CBS, 6°CBH
3. Longitud de tubería refrigerante: 7,5 m, alimentación: 220/1/50

La medición del nivel sonoro se realiza en una cámara anecoica a una distancia de 1 m de la unidad.

**NOTA**  
Indicación del rendimiento estacional SEER / SCOP según EN14825.

EER/COP según condiciones EUROVENT 2012.

## BOMBA DE CALOR

► SPLIT: Unidades de pared Daikin Emura II Inverter / Doméstico

Su tecnología te enamorará 



A+++



Control Wifi incluido



•FTXG-LS



•FTXG-LW



•RXG20-35L



•RXG50L

CONJUNTOS SPLIT DE PARED DAIKIN EMURA				TXG20LW	TXG20LS	TXG25LW	TXG25LS	TXG35LW	TXG35LS	TXG50LW	TXG50LS
Capacidad	Refrigeración	(Min.-Nom.-Máx.)	W kcal	1.300-2.300-2.800 1.120-1.978-2.408	1.300-2.300-2.800 1.120-1.978-2.408	1.300-2.400-3.000 1.120-2.064-2.580	1.300-2.400-3.000 1.120-2.064-2.580	1.400-3.500-3.800 1.200-3.010-3.270	1.400-3.500-3.800 1.200-3.010-3.270	1.700-5.000-5.600 1.204-4.300-4.816	1.700-5.000-5.600 1.204-4.300-4.816
	Calefacción	(Min.-Nom.-Máx.)	W kcal	1.300-2.500-4.300 1.120-2.150-3.698	1.300-2.500-4.300 1.120-2.150-3.698	1.300-3.400-4.500 1.120-2.924-3.870	1.300-3.400-4.500 1.120-2.924-3.870	1.400-4.000-5.000 1.200-3.340-4.300	1.400-4.000-5.000 1.200-3.340-4.300	1.700-5.800-6.500 1.204-4.988-5.590	1.700-5.800-6.500 1.204-4.988-5.590
Consumo	Refrigeración	Nominal	W	470	470	527	527	880	880	1.470	1.470
	Calefacción		500	500	770	770	980	980	1.590	1.590	1.590
Conexiones	Líquido		mm	6,35	6,35	6,35	6,35	6,35	6,35	6,35	6,35
	Gas		mm	9,52	9,52	9,52	9,52	9,52	9,52	12,70	12,70
Alimentación eléctrica				1 / 220V	1 / 220V	1 / 220V	1 / 220V	1 / 220V	1 / 220V	1 / 220V	1 / 220V
Nº hilos de interconexión				3 + T	3 + T	3 + T	3 + T	3 + T	3 + T	3 + T	3 + T
EER / COP	Refrigeración / Calefacción			4,88 / 5,00	4,88 / 5,00	4,55 / 4,42	4,55 / 4,42	3,98 / 4,08	3,98 / 4,08	3,40 / 3,65	3,40 / 3,65
Etq. eficiencia energ.	Refrigeración / Calefacción			A / A	A / A	A / A	A / A	A / A	A / A	A / A	A / A
SEER / SCOP	Refrigeración / Calefacción			8,52 / 4,60	8,52 / 4,60	8,50 / 4,60	8,50 / 4,60	7,00 / 4,60	7,00 / 4,60	6,69 / 4,24	6,69 / 4,24
Etq. efic. estac.	Refrigeración / Calefacción			A+++ / A++	A+++ / A++	A+++ / A++	A+++ / A++	A++ / A++	A++ / A++	A++ / A+	A++ / A+
Carga de diseño (Pdesign)	Refrigeración		kW	2,30	2,30	2,40	2,40	3,50	3,50	4,80	4,80
	Calefacción (-10°C)			2,10	2,10	2,70	2,70	3,00	3,00	4,60	4,60
Consumo energía anual estacional	Refrigeración		kWh	94	94	99	99	175	175	251	251
	Calefacción			639	639	821	821	913	913	1.519	1.519

UNIDADES INTERIORES DE PARED DAIKIN EMURA				FTXG20LW	FTXG20LS	FTXG25LW	FTXG25LS	FTXG35LW	FTXG35LS	FTXG50LW	FTXG50LS
Color del panel frontal				BLANCO	PLATA	BLANCO	PLATA	BLANCO	PLATA	BLANCO	PLATA
Caudal de aire	Refrigeración	Alto	m³/min	8,8	8,8	8,8	8,8	11,0	11,0	11,3	11,3
	Calefacción			10,1	10,1	10,4	10,4	11,7	11,7	12,3	12,3
Velocidades del ventilador				Nº 5 + A + S	5 + A + S	5 + A + S	5 + A + S	5 + A + S	5 + A + S	5 + A + S	5 + A + S
Dimensiones	Alto		mm	303	303	303	303	303	303	303	303
	Ancho		mm	998	998	998	998	998	998	998	998
	Fondo		mm	212	212	212	212	212	212	212	212
Peso				Kg 12,0	12,0	12,0	12,0	12,0	12,0	12,0	12,0
Presión sonora	Refrigeración	(A/B/SB)	dBA	38 / 25 / 19	38 / 25 / 19	38 / 25 / 19	38 / 25 / 19	45 / 26 / 20	45 / 26 / 20	46 / 35 / 32	46 / 35 / 32
	Calefacción			40 / 28 / 19	40 / 28 / 19	41 / 28 / 19	41 / 28 / 19	45 / 29 / 20	45 / 29 / 20	47 / 35 / 32	47 / 35 / 32
Nivel de potencia acústica				dBA 54	54	54	54	59	59	60	60

UNIDADES EXTERIORES				RXG20L	RXG25L	RXG35L	RXG50L
Tipo de compresor				SWING	SWING	SWING	SWING
Refrigerante				R-410A	R-410A	R-410A	R-410A
Dimensiones	Alto		mm	550	550	550	735
	Ancho		mm	765	765	765	825
	Fondo		mm	300	300	300	315
Peso				Kg 34,0	34,0	34,0	48,0
Presión sonora	Refrigeración	(A/B)	dBA	46 / 43	46 / 43	48 / 44	48 / 44
	Calefacción			47 / 44	47 / 44	48 / 45	48 / 45
Nivel de potencia acústica				dBA 61	61	63	63
Conexión de tuberías	Líquido		mm	ø 6,4 (1/4")	ø 6,4 (1/4")	ø 6,4 (1/4")	ø 6,4 (1/4")
	Gas		mm	ø 9,5 (3/8")	ø 9,5 (3/8")	ø 9,5 (3/8")	ø 12,7 (1/2")

Precios €	Interior + Exterior + Control Wifi		FTXG20LW + RXG20L + BRP069A41	FTXG20LS + RXG20L + BRP069A41	FTXG25LW + RXG25L + BRP069A41	FTXG25LS + RXG25L + BRP069A41
	DESGLOSE		667,00 € + 712,00 € + 60,00 €	808,00 € + 712,00 € + 60,00 €	692,00 € + 717,00 € + 60,00 €	843,00 € + 717,00 € + 60,00 €
	TOTAL		<b>1.439,00 €</b>	<b>1.580,00 €</b>	<b>1.469,00 €</b>	<b>1.620,00 €</b>

Precios €	Interior + Exterior + Control Wifi		FTXG35LW + RXG35L + BRP069A41	FTXG35LS + RXG35L + BRP069A41	FTXG50LW + RXG50L + BRP069A41	FTXG50LS + RXG50L + BRP069A41
	DESGLOSE		781,00 € + 825,00 € + 60,00 €	943,00 € + 825,00 € + 60,00 €	1.189,00 € + 1.331,00 € + 60,00 €	1.439,00 € + 1.331,00 € + 60,00 €
	TOTAL		<b>1.666,00 €</b>	<b>1.828,00 €</b>	<b>2.580,00 €</b>	<b>2.830,00 €</b>

MODELO		TXG20LW / LS	TXG25LW / LS	TXG35LW / LS	TXG50LW / LS
Longitud máxima de tubería (L)	m	20	20	20	30
Diferencia de nivel máxima (H)	m	15	15	15	20

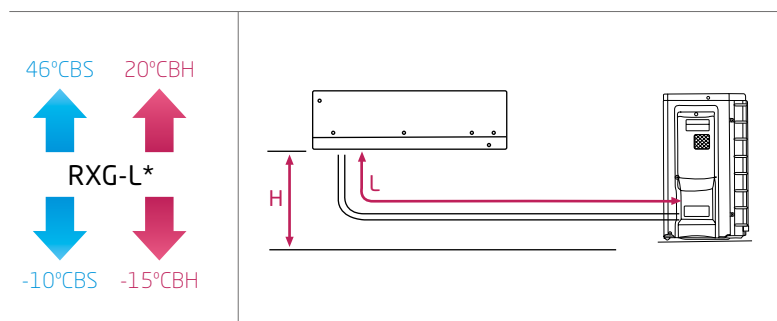

## NOTA

Las capacidades se basan en las condiciones siguientes:

1. Refrigeración: temperatura interior 27°CBS, 19°CBH; temperatura exterior 35°CBS
2. Calefacción: temperatura interior 20°CBS; temperatura exterior 7°CBS, 6°CBH
3. Longitud de tubería refrigerante: 7,5 m, alimentación: 220/1/50

La medición del nivel sonoro se realiza en una cámara anecoica a una distancia de 1 m de la unidad.

## NOTA

Indicación del rendimiento estacional SEER / SCOP según EN14825.

EER/COP según condiciones EUROVENT 2012.

Nota: Para más información sobre control WIFI, ver página 93.

**BOMBA DE CALOR**

► **SPLIT:** Unidades de pared serie K/G Inverter / Doméstico



nuevo!



nuevo!



•FTXS71G



•RXS71F8



online controller

CONJUNTO SPLIT DE PARED SERIE K/G				TX20K*	n!	TX25K*	n!	TX35K*	n!	TXS50K*	n!	TX60K*	n!	TXS71G	
Capacidad	Refrigeración	(Mín.-Nom.-Máx.)	W kcal	1.300-2.000-2.600 1.118-1.720-2.236		1.300-2.500-3.000 1.118-2.150-2.580		1.300-3.500-4.000 1.204-3.010-3.440		1.700-5.000-6.000 1.462-4.300-5.160		1.700-6.000-7.000 1.462-5.160-6.020		2.300-7.100-8.500 1.978-6.106-7.310	
	Calefacción	(Mín.-Nom.-Máx.)	W kcal	1.300-2.500-3.500 1.118-2.150-3.010		1.300-3.000-4.000 1.118-2.580-3.440		1.300-4.000-4.800 1.118-3.440-4.128		1.700-6.000-7.700 1.462-5.160-6.622		1.700-7.000-8.000 1.462-6.020-6.880		2.300-8.200-10.200 1.978-7.052-8.772	
Consumo	Refrigeración	Nominal	W	500		740		1.070		1.400		1.640		2.350	
	Calefacción		W	520		690		1.000		1.580		1.930		2.550	
Conexiones	Líquido		mm	ø 6,4 (1/4")		ø 6,4 (1/4")		ø 6,4 (1/4")		ø 6,4 (1/4")		ø 6,4 (1/4")		ø 6,4 (1/4")	
	Gas		mm	ø 9,5 (3/8")		ø 9,5 (3/8")		ø 9,5 (3/8")		ø 12,7 (1/2")		ø 12,7 (1/2")		ø 15,9 (5/8")	
Alimentación eléctrica				I/220V				I/220V				I/220V			
Nº hilos de interconexión				3 + T				3 + T				3 + T			
EER / COP	Refrig. / Calef.			3,97 / 4,77		3,37 / 4,40		3,30 / 4,00		3,58 / 3,80		3,65 / 3,63		3,02 / 3,22	
Etq. ef. energ.	Refrig. / Calef.			A / A		A / A		A / A		A / A		A / A		B / C	
SEER / SCOP	Refrigeración / Calefacción			6,66 / 5,02		6,33 / 4,70		6,42 / 4,74		6,59 / 4,39		7,76 / 4,34		5,28 / 3,81	
Etq. ef. estac.	Refrigeración / Calefacción			A++ / A++		A++ / A++		A++ / A++		A++ / A+		A++ / A+		A / A	
Carga de diseño (Pdesign)	Refrigeración		kW	2,00		2,50		3,50		5,00		6,00		7,10	
	Calefacción (-10°C)		kW	2,20		2,40		2,80		4,60		4,80		6,20	
Consumo energía anual estacional	Refrigeración		kWh	105		138		191		266		271		471	
	Calefacción		kWh	614		715		827		1.467		1.728		2.276	

UNIDADES INTERIORES DE PARED SERIE K / G				FTX20K*	n!	FTX25K*	n!	FTX35K*	n!	FTX50K*	n!	FTX60K*	n!	FTXS71G	
Caudal de aire	Refrigeración	(A/B/SB)	m³/min	9,1 / 4,7 / 3,9		9,2 / 5,0 / 3,9		9,3 / 5,8 / 4,4		14,7 / 7,0 / 4,4		16,2 / 7,4 / 4,5		17,4 / 11,9 / 11,2	
	Calefacción		m³/min	9,5 / 6,0 / 4,3		10,0 / 6,0 / 4,3		12,1 / 6,5 / 6,5		12,4 / 7,8 / 7,8		13,3 / 8,4 / 5,5		19,7 / 14,4 / 13,3	
Velocidades del ventilador				Nº				5 + A + S				5 + A + S			
Dimensiones	Alto		mm	283		283		283		295		295		290	
	Ancho		mm	770		770		770		990		990		1.050	
	Fondo		mm	225		225		225		263		263		250	
Peso			Kg	7,0		7,0		7,0		12,0		12,0		12,0	
Nivel de potencia acústica				dBA				55				55			

UNIDADES EXTERIORES				RX20K*	n!	RX25K*	n!	RX35K*	n!	RX50K*	n!	RX60K*	n!	RXS71F8	
Tipo de compresor				SWING				SWING				SWING			
Refrigerante				R-410A				R-410A				R-410A			
Dimensiones	Alto		mm	550		550		550		735		735		770	
	Ancho		mm	658		658		658		870		870		900	
	Fondo		mm	275		275		275		320		320		320	
Peso			Kg	26,0		26,0		28,0		42,0		42,0		71,0	
Nivel de potencia acústica				dBA				60				60			
Carga de refrigerante para				m				10				10			
Carga adicional				gr/m				20				20			

Precios €	Interior + Exterior	FTX20K + RX20K	FTX25K + RXS25K	FTX35K + RX35K	FTX50K + RX50K	FTX60K + RX60K	FTXS71G + RXS71F8
	DESGLOSE	296,00 € + 363,00 €	320,00 € + 379,00 €	346,00 € + 449,00 €	863,00 € + 1.132,00 €	1.165,00 € + 1.184,00 €	1.511,00 € + 1.688,00 €
	<b>TOTAL</b>	<b>659,00 €</b>	<b>699,00 €</b>	<b>795,00 €</b>	<b>1.995,00 €</b>	<b>2.349,00 €</b>	<b>3.199,00 €</b>

MODELO		TX20K*	n!	TX25K*	n!	TX35K*	n!	TXS50K*	n!	TX60K*	n!	TXS71G
Longitud máxima de tubería (L)	m	20		20		20		30		30		30
Diferencia de nivel máxima (H)	m	15		15		15		20		20		20

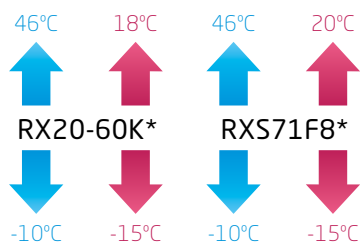

\* Nota: Posibilidad de instalación para salas técnicas.

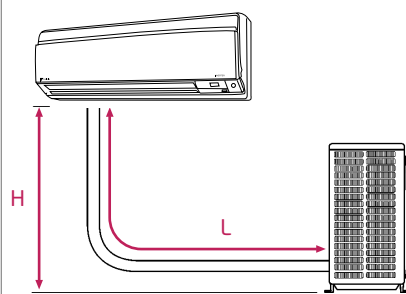

**NOTA**  
Las capacidades se basan en las condiciones siguientes:

1. Refrigeración: temperatura interior 27°CBS, 19° CBH; temperatura exterior 35°CBS
2. Calefacción: temperatura interior 20°CBS; temperatura exterior 7°CBS, 6°CBH
3. Longitud de tubería refrigerante: 7,5 m, alimentación: 220/1/50

La medición del nivel sonoro se realiza en una cámara anecoica a una distancia de 1 m de la unidad.

**NOTA**  
Indicación del rendimiento estacional SEER / SCOP según EN14825.

EER/COP según condiciones EUROVENT 2012.

## BOMBA DE CALOR

► SPLIT: Unidades de pared serie JV / GV Inverter / Doméstico



•FTX-JV



•FTX-GV



•RX-JV



•RX71GV

CONJUNTO SPLIT				TX20JV	TX25JV	TX35JV	TX50GV	TX60GV	TX71GV
Capacidad	Refrigeración	(Mín.-Nom.-Máx.)	W kcal	1.300-2.000-2.600 1.120-1.720-2.240	1.300-2.500-3.000 1.120-2.150-2.580	1.300-3.300-3.800 1.120-2.840-3.270	1.700-5.000-6.000 1.462-4.300-4.558	1.700-6.000-6.700 1.462-5.160-5.762	2.300-7.100-8.500 1.978-6.106-7.310
	Calefacción	(Mín.-Nom.-Máx.)	W kcal	1.300-2.500-3.500 1.120-2.150-3.010	1.300-2.800-4.000 1.120-2.410-3.440	1.300-3.500-4.800 1.120-3.010-4.130	1.700-5.800-7.700 1.462-4.988-5.590	1.700-7.000-8.000 1.462-6.020-6.880	2.300-8.200-10.200 1.978-7.052-8.772
Consumo	Refrigeración	(Mín.-Nom.-Máx.)	W	550 (Nom.)	730 (Nom.)	980 (Nom.)	440 - 1.550 - 2.080	440 - 1.990 - 2.400	570 - 2.350 - 3.200
Conexiones	Líquido		mm	ø 6,4 (1/4")	ø 6,4 (1/4")	ø 6,4 (1/4")	ø 6,4 (1/4")	ø 6,4 (1/4")	ø 6,4 (1/4")
	Gas		mm	ø 9,5 (3/8")	ø 9,5 (3/8")	ø 9,5 (3/8")	ø 12,7 (1/2")	ø 12,7 (1/2")	ø 15,9 (5/8")
Alimentación eléctrica				I/220V	I/220V	I/220V	I/220V	I/220V	I/220V
Nº hilos de interconexión				3 + T	3 + T	3 + T	3 + T	3 + T	3 + T
EER / COP	Refrig. / Calef.			3,64 / 4,24	3,42 / 4,06	3,37 / 3,76	3,29 / 3,63	3,02 / 3,43	3,02 / 3,22
Etq. efic. energ.	Refrig. / Calef.			A / A	A / A	A / A	A / A	B / B	B / C
SEER / SCOP	Refrigeración / Calefacción			5,23 / 4,42	5,40 / 4,27	5,77 / 4,57	5,63 / 4,08	5,10 / 3,74	4,93 / 3,45
Etq. efic. estac.	Refrigeración / Calefacción			A+ / A+	A+ / A+	A+ / A+	A+ / A+	A / A	B / A
Carga de diseño (Pdésign)	Refrigeración		kW	2,00	2,50	3,30	5,00	6,00	7,10
	Calefacción (-10°C)			2,20	2,40	2,80	4,60	4,80	6,50
Consumo energía anual estacional	Refrigeración		kWh	124	155	204	311	412	504
	Calefacción			659	746	945	1.577	1.795	2.634

UNIDADES INTERIORES				FTX20JV	FTX25JV	FTX35JV	FTX50GV	FTX60GV	FTX71GV
Caudal de aire	Refrigeración		m <sup>3</sup> /min	9,1	9,2	9,3	11,4	16,2	17,4
	Calefacción			9,4	9,7	10,1	10,9	17,4	21,5
Velocidades del ventilador				Nº	5 + A + S	5 + A + S	5 + A + S	5 + A + S	5 + A + S
Dimensiones	Alto		mm	283	283	283	290	290	290
	Ancho		mm	770	770	770	1.050	1.050	1.050
	Fondo		mm	198	198	198	238	238	238
Peso				Kg	7,0	7,0	7,0	12,0	12,0
Presión sonora	Refrigeración	(A/B/SB)	dBA	39 / 25 / 22	40 / 26 / 22	41 / 27 / 23	43 / 34 / 31	45 / 36 / 33	46 / 37 / 34
	Calefacción			39 / 28 / 25	40 / 28 / 25	41 / 29 / 26	42 / 33 / 30	44 / 35 / 32	46 / 37 / 34
Nivel de potencia acústica				dBA	55	56	57	58	60

UNIDADES EXTERIORES				RX20JV	RX25JV	RX35JV	RX50GV	RX60GV	RX71GV
Tipo de compresor				SWING	SWING	SWING	SWING	SWING	SWING
Refrigerante				R-410A	R-410A	R-410A	R-410A	R-410A	R-410A
Dimensiones	Alto		mm	550	550	550	735	735	770
	Ancho		mm	658	658	658	825	825	900
	Fondo		mm	275	275	275	300	300	320
Peso				Kg	28,0	28,0	30,0	48,0	71,0
Presión sonora	Refrigeración	(A/B)	dBA	46 / -	46 / -	48 / -	47 / 44	49 / 46	52 / 49
	Calefacción			47 / -	47 / -	48 / -	48 / 45	49 / 46	52 / 49
Nivel de potencia acústica				dBA	60	60	62	63	65
Carga de refrigerante para				m	10	10	10	10	10
Carga adicional				gr/m	20	20	20	20	20

Precios €	Interior + Exterior		FTX20JV + RX20JV	FTX25JV + RX25JV	FTX35JV + RX35JV	FTX50GV + RX50GV	FTX60GV + RX60GV	FTX71GV + RX71GV
	DESGLOSE		309,00 € + 379,00 €	329,00 € + 389,00 €	337,00 € + 438,00 €	785,00 € + 1.014,00 €	1.067,00 € + 1.158,00 €	1.319,00 € + 1.480,00 €
	<b>TOTAL</b>		<b>688,00 €</b>	<b>718,00 €</b>	<b>775,00 €</b>	<b>1.799,00 €</b>	<b>2.225,00 €</b>	<b>2.799,00 €</b>

MODELO		TX20JV	TX25JV	TX35JV	TX50GV	TX60GV	TX71GV
Longitud máxima de tubería (L)	m	15	15	15	30	30	30
Diferencia de nivel máxima (H)	m	12	12	12	20	20	20

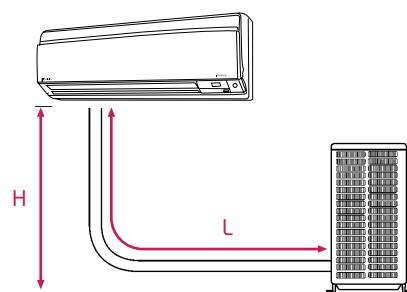
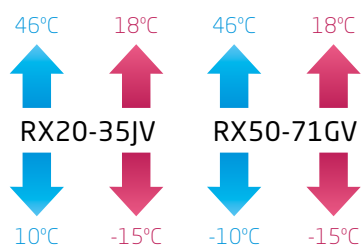

## NOTA

Las capacidades se basan en las condiciones siguientes:

1. Refrigeración: temperatura interior 27°CBS, 19° CBH; temperatura exterior 35°CBS
2. Calefacción: temperatura interior 20°CBS; temperatura exterior 7°CBS, 6°CBH
3. Longitud de tubería refrigerante: 7,5 m, alimentación: 220/1/50

La medición del nivel sonoro se realiza en una cámara anecoica a una distancia de 1 m de la unidad.

## NOTA

Indicación del rendimiento estacional SEER / SCOP según EN14825.

EER/COP según condiciones EUROVENT 2012.



**BOMBA DE CALOR**

► **SPLIT:** Unidades de pared serie C Inverter / Doméstico



nuevo!



nuevo!

• FTXB-C

• RXB-C

CONJUNTO SPLIT				TXB25C*	n! TXB35C*	n! TXB50C*	n! TXB60C*
Capacidad	Refrigeración	(Mín.-Nom.-Máx.)	W kcal	1.300-2.500-3.000 1.120-2.150-2.580	1.300-3.300-3.800 1.120-2.840-3.270	1.650-5.480-6.100 1.419-4.712-5.246	1.870-6.230-7.060 1.610-5.357-6.070
	Calefacción	(Mín.-Nom.-Máx.)	W kcal	1.300-2.800-4.000 1.120-2.410-3.440	1.300-3.500-4.800 1.120-3.010-4.130	1.700-5.600-7.500 1.462-4.816-6.450	1.920-6.400-7.950 1.651-5.504-6.837
Consumo	Refrigeración	Nominal	W	770	990	1.710	1.930
	Calefacción		W	690	930	1.490	1.770
Conexiones	Líquido		mm	ø 6,4 (1/4")	ø 6,4 (1/4")	ø 6,4 (1/4")	ø 6,4 (1/4")
	Gas		mm	ø 9,5 (3/8")	ø 9,5 (3/8")	ø 12,7 (1/2")	ø 12,7 (1/2")
Alimentación eléctrica				I/220V	I/220V	I/220V	I/220V
Nº hilos de interconexión				3 + T	3 + T	3 + T	3 + T
EER / COP	Refrig. / Calef.			3,25 / 4,06	3,32 / 3,76	3,21 / 3,75	3,23 / 3,61
Etq. efic. energ.	Refrig. / Calef.			A / A	A / A	A / A	A / A
SEER / SCOP	Refrigeración / Calefacción			6,00 / 4,01	6,05 / 4,06	5,93 / 4,27	6,09 / 4,06
Etq. efic. estac.	Refrigeración / Calefacción			A+ / A+	A+ / A+	A+ / A+	A+ / A+
Carga de diseño (Pdésign)	Refrigeración	(-10°C)	kW	2,50	3,30	5,48	6,23
	Calefacción		kW	2,40	2,80	3,64	3,80
Consumo energía anual estacional	Refrigeración		kWh	146	191	323	358
	Calefacción		kWh	838	966	1.193	1.310

UNIDADES INTERIORES				FTXB25C*	n! FTXB35C*	n! FTXB50C*	n! FTXB60C*
Caudal de aire	Refrigeración		m³/min	9,2	9,3	14,7	16,2
	Calefacción		m³/min	9,7	10,1	10,9	17,4
Velocidades del ventilador				Nº	3 + A + S	3 + A + S	3 + A + S
Dimensiones	Alto		mm	283	283	310	310
	Ancho		mm	770	770	1.065	1.065
	Fondo		mm	216	216	224	224
Peso				Kg	8,0	8,0	14,0
Nivel de potencia acústica				dBA	55	58	55

UNIDADES EXTERIORES				RXB25C*	n! RXB35C*	n! RXB50C*	n! RXB60C*
Tipo de compresor				SWING	SWING	SWING	SWING
Refrigerante				R-410A	R-410A	R-410A	R-410A
Dimensiones	Alto		mm	550	550	753	753
	Ancho		mm	658	658	855	855
	Fondo		mm	275	275	328	328
Peso				Kg	27,0	29,0	49,0
Nivel de potencia acústica				dBA	60	62	64
Carga de refrigerante para				m	10	10	10
Carga adicional				gr/m	20	20	20

Precios €	Interior + Exterior		FTXB25C + RXB25C	FTXB35C + RXB35C	FTXB50C + RXB50C	FTXB60C + RXB60C
	DESGLOSE		288,00 € + 337,00 €	311,00 € + 364,00 €	575,00 € + 674,00 €	741,00 € + 858,00 €
	<b>TOTAL</b>		<b>625,00 €</b>	<b>675,00 €</b>	<b>1.249,00 €</b>	<b>1.599,00 €</b>

MODELO		TXB25C*	n! TXB35C*	n! TXB50C*	n! TXB60C*
Longitud máxima de tubería (L)	m	15	15	30	30
Diferencia de nivel máxima (H)	m	12	12	20	20

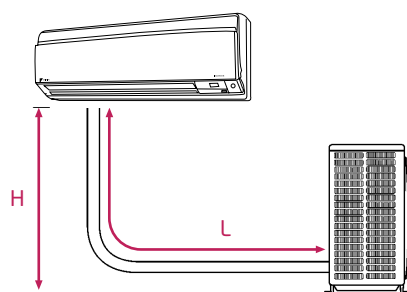
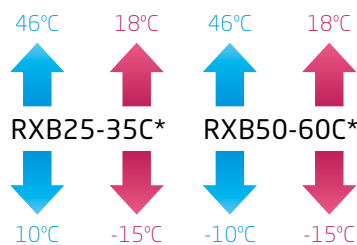

**NOTA**  
Las capacidades se basan en las condiciones siguientes:

1. Refrigeración: temperatura interior 27°CBS, 19° CBH; temperatura exterior 35°CBS
2. Calefacción: temperatura interior 20°CBS; temperatura exterior 7°CBS, 6°CBH
3. Longitud de tubería refrigerante: 7,5 m, alimentación: 220/1/50

La medición del nivel sonoro se realiza en una cámara anecoica a una distancia de 1 m de la unidad.

**NOTA**  
Indicación del rendimiento estacional SEER / SCOP según EN14825.

EER/COP según condiciones EUROVENT 2012.

\*Información preliminar.

Nota: Para más información sobre el nuevo online controller ver página 93.

\* Unidades disponibles a partir de febrero de 2015

## BOMBA DE CALOR

► SPLIT: Unidades de suelo con panel radiante Nexura Inverter / Doméstico



online controller



• FVXG-K



• RXG-L

CONJUNTO SPLIT DE SUELO				VXG25K	VXG35K	VXG50K
Capacidad	Refrigeración	(Mín.-Nom.-Máx.)	W kcal	1.300-2.500-3.000 1.118-2.150-2.580	1.400-3.500-3.800 1.204-3.010-3.268	1.700-5.000-5.600 1.204-4.300-4.816
	Calefacción	(Mín.-Nom.-Máx.)	W kcal	1.300-3.400-4.500 1.118-2.924-3.870	1.400-4.500-5.000 1.204-3.870-4.300	1.700-5.800-8.100 1.204-4.988-6.966
Consumo	Refrigeración	(Mín.-Nom.-Máx.)	W	300 - 550 - 790	310 - 950 - 1.150	450 - 1.520 - 2.000
Conexiones	Líquido		mm	ø 6,4 (1/4")	ø 6,4 (1/4")	ø 6,4 (1/4")
	Gas		mm	ø 9,5 (3/8")	ø 9,5 (3/8")	ø 12,7 (1/2")
Alimentación eléctrica				I/220V	I/220V	I/220V
Nº hilos de interconexión				3 + T	3 + T	3 + T
EER / COP	Refrig. / Calef.			4,55 / 4,36	3,68 / 3,72	3,29 / 3,67
Etq. ef. energ.	Refrig. / Calef.			A / A	A / A	A / A
SEER / SCOP	Refrigeración / Calefacción			6,53 / 4,65	6,48 / 4,00	5,41 / 4,18
Etq. ef. estac.	Refrigeración / Calefacción			A++ / A++	A++ / A+	A / A+
Carga de diseño (Pdesign)	Refrigeración		kW	2,50	3,50	5,00
	Calefacción (-10°C)			2,80	3,10	4,60
Consumo energía anual estacional	Refrigeración		kWh	134	189	324
	Calefacción			842	1.087	1.543

UNIDADES INTERIORES DE SUELO				FVXG25K	FVXG35K	FVXG50K
Dimensiones	Alto		mm	600	600	600
	Ancho		mm	950	950	950
	Fondo		mm	215	215	215
Peso			Kg	22,0	22,0	22,0
Presión sonora	Refrigeración	(A/B/SB)	dBA	38 / 26 / 23	39 / 27 / 24	44 / 36 / 32
	Calefacción		dBA	39 / 26 / 22	40 / 27 / 23	46 / 34 / 30
Nivel de potencia acústica			dBA	52	52	58

UNIDADES EXTERIORES				RXG25L	RXG35L	RXG50L
Tipo de compresor				SWING	SWING	SWING
Refrigerante				R-410A	R-410A	R-410A
Dimensiones	Alto		mm	550	550	735
	Ancho		mm	765	765	825
	Fondo		mm	300	300	315
Peso			Kg	34,0	34,0	48,0
Presión sonora	Refrigeración	(A/B)	dBA	46 / 43	48 / 44	48 / 44
	Calefacción		dBA	47 / 44	48 / 45	48 / 45
Nivel de potencia acústica			dBA	61	63	63
Conexión de tuberías	Líquido		mm	ø 6,4 (1/4")	ø 6,4 (1/4")	ø 6,4 (1/4")
	Gas		mm	ø 9,5 (3/8")	ø 9,5 (3/8")	ø 12,7 (1/2")

Precios €	Interior + Exterior		FVXG25K + RXG25L	FVXG35K + RXG35L	FVXG50K + RXG50L
	DESGLOSE		1.483,00 € + 717,00 €	1.649,00 € + 825,00 €	1.803,00 € + 1.331,00 €
	<b>TOTAL</b>		<b>2.200,00 €</b>	<b>2.474,00 €</b>	<b>3.134,00 €</b>
	Peana de instalación BKS028 (opcional)		495,00 €	495,00 €	495,00 €

MODELO		VXG25K*	VXG35K*	VXG50K*
Longitud máxima de tubería (L)	m	20	20	30
Diferencia de nivel máxima (H)	m	15	15	20

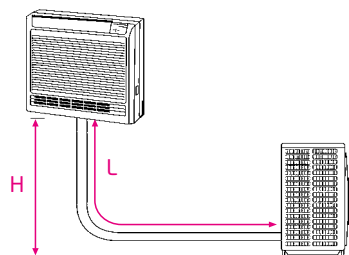

## NOTA

Las capacidades se basan en las condiciones siguientes:

1. Refrigeración: temperatura interior 27°CBS, 19° CBH; temperatura exterior 35°CBS
2. Calefacción: temperatura interior 20 °CBS; temperatura exterior 7°CBS, 6°CBH
3. Longitud de tubería refrigerante: 7,5 m, alimentación: 220/1/50

La medición del nivel sonoro se realiza en una cámara anecoica a una distancia de 1 m de la unidad.

## NOTA

Indicación del rendimiento estacional SEER / SCOP según EN14825.

EER/COP según condiciones EUROVENT 2012.

**BOMBA DE CALOR**

**SPLIT:** Unidades de suelo Inverter / Doméstico



• FVXS-F



• RXS-L

CONJUNTOS SPLIT DE SUELO				VXS25F	VXS35F	VXS50F
Capacidad	Refrigeración	(Mín.-Nom.-Máx.)	W kcal	1.300 - 2.500 - 3.000 1.118 - 2.150 - 2.580	1.400 - 3.500 - 3.800 1.204 - 3.010 - 3.268	1.400 - 5.000 - 5.600 1.204 - 4.300 - 4.816
	Calefacción	(Mín.-Nom.-Máx.)	W kcal	1.300 - 3.400 - 4.500 1.118 - 2.924 - 4.300	1.400 - 4.500 - 5.000 1.204 - 3.870 - 4.300	1.400 - 5.800 - 8.100 1.204 - 4.988 - 6.966
Consumo	Refrigeración	(Mín.-Nom.-Máx.)	W	300 / 570 / 920 290 / 770 / 1.390	300 / 1.020 / 1.250 310 / 1.190 / 1.880	500 / 1.550 / 2.000 500 / 1.600 / 2.600
Conexiones	Líquido		mm	ø 6,4 (1/4")	ø 6,4 (1/4")	ø 6,4 (1/4")
	Gas		mm	ø 9,5 (3/8")	ø 9,5 (3/8")	ø 12,7 (1/2")
Alimentación eléctrica				I/220V	I/220V	I/220V
Nº hilos de interconexión				3 + T	3 + T	3 + T
EER / COP	Refrig. / Calef.			4,39 / 4,42	3,43 / 3,78	3,23 / 3,63
Etiqu. eficiencia energ.	Refrig. / Calef.			A / A	A / A	A / A
SEER / SCOP	Refrigeración / Calefacción			5,74 / 4,58	5,60 / 3,93	5,89 / 3,80
Etiqu. efic. estac.	Refrigeración / Calefacción			A+ / A+	A+ / A	A+ / A
Carga de diseño (Pdesign)	Refrigeración		kW	2,50	3,50	5,00
	Calefacción (-10°C)			2,60	2,90	4,20
Consumo energía anual estacional	Refrigeración		kWh	152	219	297
	Calefacción			795	1.033	1.546

UNIDADES INTERIORES DE SUELO				FVXS25F	FVXS35F	FVXS50F
Caudal de aire	Refrigeración	(A/B/SB)	m³/min	8,2 / 4,8 / 4,1 8,8 / 5,0 / 4,4	8,5 / 4,9 / 4,5 9,4 / 5,2 / 4,7	10,7 / 7,8 / 6,6 11,8 / 8,5 / 7,1
	Calefacción					
Velocidades del ventilador			Nº	5 + A + S	5 + A + S	5 + A + S
Dimensiones	Alto		mm	600	600	600
	Ancho		mm	700	700	700
	Fondo		mm	210	210	210
Peso			Kg	14,0	14,0	14,0
Presión sonora	Refrigeración	(A/B/SB)	dBA	38 / 26 / 23	39 / 27 / 24	44 / 36 / 32
	Calefacción			38 / 26 / 23	39 / 27 / 24	45 / 36 / 32
Nivel de potencia acústica			dBA	52	52	60

UNIDADES EXTERIORES				RXS25L	RXS35L	RXS50L
Tipo de compresor				SWING	SWING	SWING
Refrigerante				R-410A	R-410A	R-410A
Dimensiones	Alto		mm	550	550	735
	Ancho		mm	765	765	903
	Fondo		mm	285	285	300
Peso			Kg	34,0	34,0	48,0
Presión sonora	Refrigeración	(A/B)	dBA	46 / 43	48 / 44	48 / 44
	Calefacción			47 / 44	48 / 45	48 / 45
Nivel de potencia acústica			dBA	59	60	62
Carga de refrigerante para			m	10	10	10
Carga adicional			gr/m	20	20	20

Precios €	Interior + Exterior		FVXS25F + RXS25L	FVXS35F + RXS35L	FVXS50F + RXS50L
	DESGLOSE		1.198,00 € + 508,00 €	1.333,00 € + 569,00 €	1.457,00 € + 1.208,00 €
	<b>TOTAL</b>		<b>1.706,00 €</b>	<b>1.902,00 €</b>	<b>2.665,00 €</b>

MODELO		VXS25F	VXS35F	VXS50F
Longitud máxima de tubería (L)	m	20	20	30
Diferencia de nivel máxima (H)	m	15	15	20

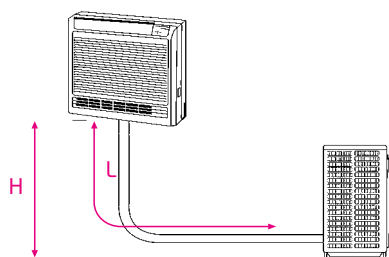

**NOTA**  
Las capacidades se basan en las condiciones siguientes:

1. Refrigeración: temperatura interior 27°CBS, 19°CBS; temperatura exterior 35°CBS
2. Calefacción: temperatura interior 20°CBS; temperatura exterior 7°CBS, 6°CBS
3. Longitud de tubería refrigerante: 7,5 m, alimentación: 220/1/50

La medición del nivel sonoro se realiza en una cámara anecoica a una distancia de 1 m de la unidad.

**NOTA**  
Indicación del rendimiento estacional SEER / SCOP según EN14825.

EER/COP según condiciones EUROVENT 2012.

\* Nota: Posibilidad de instalación para salas técnicas.

## BOMBA DE CALOR

► SPLIT: Unidades de suelo-techo Inverter / Doméstico



online controller



• FLXS-B



• FLXS-B



• RXS-L

CONJUNTOS SPLIT DE SUELO-TECHO				LXS25B	LXS35B	LXS50B
Capacidad	Refrigeración	(Mín.-Nom.-Máx.)	W kcal	1.200 - 2.500 - 3.000 1.032 - 2.150 - 2.580	1.200 - 3.500 - 3.800 1.032 - 3.010 - 3.268	900 - 4.900 - 5.300 774 - 4.214 - 4.558
	Calefacción	(Mín.-Nom.-Máx.)	W kcal	1.200 - 3.400 - 4.500 1.032 - 2.924 - 3.870	1.400 - 4.000 - 5.000 1.032 - 3.440 - 4.300	900 - 6.100 - 7.500 774 - 5.246 - 6.450
Consumo	Refrigeración	(Mín.-Nom.-Máx.)	W	300 - 650 - 860 290 - 960 - 1.490	300 - 1.130 - 1.260 290 - 1.120 - 1.850	450 - 1.720 - 1.950 310 - 1.820 - 3.540
Conexiones	Líquido		mm	ø 6,4 (1/4")	ø 6,4 (1/4")	ø 6,4 (1/4")
	Gas		mm	ø 9,5 (3/8")	ø 9,5 (3/8")	ø 12,7 (1/2")
Alimentación eléctrica				I/220V	I/220V	I/220V
Nº hilos de interconexión				3 + T	3 + T	3 + T
EER / COP	Refrigeración / Calefacción			3,85 / 3,54	3,10 / 3,57	2,85 / 3,35
Etq. eficiencia energ.	Refrigeración / Calefacción			A / B	B / B	C / C
SEER / SCOP	Refrigeración / Calefacción			5,19 / 3,80	4,87 / 3,80	5,25 / 3,80
Etq. efic. estacional	Refrigeración / Calefacción			A / A	B / A	A / A
Carga de diseño (Pdesign)	Refrigeración		kW	2,50	3,50	4,90
	Calefacción (-10°C)		kW	2,50	2,90	4,20
Consumo energía anual estacional	Refrigeración		kWh	169	252	326
	Calefacción		kWh	921	1.068	1.546

UNIDADES INTERIORES DE SUELO-TECHO				FLXS25B	FLXS35B	FLXS50B
Caudal de aire	Refrigeración	(A/B/SB)	m³/min	7,6 / 6,0 / 5,2	8,6 / 6,6 / 5,6	11,4 / 8,5 / 7,6
	Calefacción		m³/min	9,2 / 7,4 / 6,6	9,8 / 8,0 / 7,2	12,1 / 7,5 / 6,8
Velocidades del ventilador			Nº	5 + A + S	5 + A + S	5 + A + S
Dimensiones	Alto		mm	490	490	490
	Ancho		mm	1.050	1.050	1.050
	Fondo		mm	200	200	200
Peso			Kg	16,0	16,0	17,0
Presión sonora	Refrigeración	(A/B/SB)	dBA	37 / 31 / 28	38 / 32 / 29	47 / 39 / 36
	Calefacción		dBA	37 / 31 / 29	39 / 33 / 30	46 / 35 / 33
Nivel de potencia acústica			dBA	51	53	60

UNIDADES EXTERIORES				RXS25L	RXS35L	RXS50L
Tipo de compresor				SWING	SWING	SWING
Refrigerante				R-410A	R-410A	R-410A
Dimensiones	Alto		mm	550	550	735
	Ancho		mm	765	765	903
	Fondo		mm	285	285	300
Peso			Kg	34,0	34,0	48,0
Presión sonora	Refrigeración	(A/B)	dBA	46 / 43	48 / 44	48 / 44
	Calefacción		dBA	47 / 44	48 / 45	48 / 45
Nivel de potencia acústica			dBA	59	60	62
Carga de refrigerante para			m	10	10	10
Carga adicional			gr/m	20	20	20

Precios €	Interior + Exterior		FLXS25B + RXS25L	FLXS35B + RXS35L	FLXS50B + RXS50L
	DESGLOSE		966,00 € + 508,00 €	1.075,00 € + 569,00 €	1.814,00 € + 1.208,00 €
	<b>TOTAL</b>		<b>1.474,00 €</b>	<b>1.644,00 €</b>	<b>3.022,00 €</b>

MODELO		LXS25B	LXS35B	LXS50B
Longitud máxima de tubería (L)	m	20	20	30
Diferencia de nivel máxima (H)	m	15	15	20

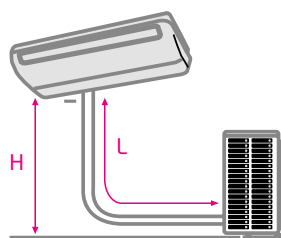

## NOTA

Las capacidades se basan en las condiciones siguientes:

1. Refrigeración: temperatura interior 27°CBS, 19°CBS; temperatura exterior 35°CBS
2. Calefacción: temperatura interior 20°CBS; temperatura exterior 7°CBS, 6°CBS
3. Longitud de tubería refrigerante: 7,5 m, alimentación: 220/1/50

La medición del nivel sonoro se realiza en una cámara anecoica a una distancia de 1 m de la unidad.

## NOTA

Indicación del rendimiento estacional SEER / SCOP según EN14825.

EER/COP según condiciones EUROVENT 2012.

## OPCIONALES

Precios opcionales unidades de doméstico  
Doméstico

### OPCIONALES DE UNIDADES DE DOMÉSTICO

BRP069A41	Online Controller unidades Emura II	<b>60,00 €</b>
BRP069A42	Online Controller unidades residencial	<b>60,00 €</b>
BRC944	Control remoto (por cable) Opcional	<b>131,00 €</b>
BRCW901A08	Cable de conexión (control por cable de 8 m.)	<b>42,00 €</b>
BRCW901A03	Cable de conexión (control por cable de 3 m.)	<b>23,00 €</b>
KRP980A1	Tarjeta para conexión de opcionales	<b>110,00 €</b>

#### ONLINE CONTROLLER



La unidad interior se puede controlar desde cualquier localización vía smartphone, ordenador, portátil o tablet.

NOTA: La instalación de las tarjetas KRP980A1 es necesaria para las unidades interiores de la serie FTX-JV.

Nota: Para más información sobre opcionales de control ver página 99.



**BOMBA DE CALOR**▶ **MULTI SPLIT:** Unidades serie K Multi Inverter / Doméstico**R-410A**

UNIDADES EXTERIORES MÚLTIPLES			2MXS40H	2MXS50H
Capacidad	Refrigeración (Mín.-Nom.-Máx.)	W	1.550 - 3.950 - 4.300	1.900 - 5.100 - 6.500
	Calefacción (Mín.-Nom.-Máx.)	W	1.550 - 4.500 - 4.800	1.900 - 6.600 - 7.600
Consumo	Refrigeración (Mín.-Nom.-Máx.)	W	400 - 1.200 - 1.470	400 - 1.250 - 2.000
	Calefacción (Mín.-Nom.-Máx.)	W	350 - 1.170 - 1.400	350 - 1.500 - 2.200
Tipo de compresor			SWING	SWING
Refrigerante			R-410A	R-410A
Conexiones de tuberías	Líquido	mm	ø 6,4 x 2	ø 6,4 x 2
	Gas	mm	ø 9,5 x 2	ø 9,5 x 1 / 12,7 x 1
Dimensiones	Alto	mm	550	550
	Ancho	mm	765	765
	Fondo	mm	285	285
Peso		kg	38,0	42,0
Presión sonora	Refrigeración (A/B)	dB(A)	47 / 43	48 / 44
	Calefacción (A/B)	dB(A)	48 / 44	50 / 46
Alimentación eléctrica			1/220V	1/220V
Nº hilos interconexión			3+T	3+T
Carga de refrigerante para		m	20	20
Carga adicional		gr/m	20	20
Nivel de potencia acústica		dB(A)	62	63
EER / COP	Refrigeración / Calefacción		3,29 / 3,84	4,08 / 4,40
Etiqueta energética	Refrigeración / Calefacción		A / A	A / A
SEER / SCOP	Refrigeración / Calefacción		6,61 / 4,12	6,43 / 3,94
Etiqu. efíc. estacional	Refrigeración / Calefacción		A++ / A+	A++ / A
Carga de diseño (Pdesign)	Refrigeración	kW	4,00	4,50
	Calefacción (-10°C)	kW	3,03	3,85
Consumo energía anual estacional	Refrigeración	kWh	212	245
	Calefacción	kWh	1.029	1.368
Ejemplo combinaciones			20 + 20	20 + 25
			FTX20K (x2)	FTX20K
			-	FTX25K

\* Los datos de eficiencia dependen de la combinación de unidades interiores.

MODELO	2MXS40H	2MXS50H
Precio	€ 1.178,00 €	1.314,00 €

**COMBINACIONES**

UNIDADES INTERIORES	2MXS40H	2MXS50H
Unid. pared FTX-JV	20-25-35	20-25-35

2MXS40H / 2MXS50H

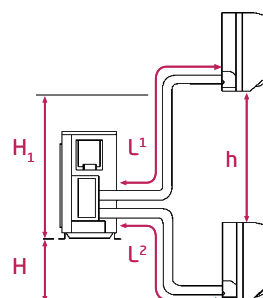
**Distancias máximas:**

H1: 15 m  
H: 15 m  
L1: 20 m  
L2: 20 m  
L1+L2 = 30 m  
h: 7,5 m

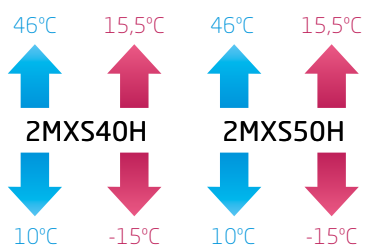
**NOTA**

Las capacidades se basan en las condiciones siguientes:

1. Refrigeración: temperatura interior 27°CBS, 19°CBS; temperatura exterior 35°CBS
2. Calefacción: temperatura interior 20°CBS; temperatura exterior 7°CBS, 6°CBS
3. Longitud de tubería refrigerante: 7,5 m, alimentación: 220/1/50

La medición del nivel sonoro se realiza en una cámara anecoica a una distancia de 1 m de la unidad.

**NOTA**

Indicación del rendimiento estacional SEER / SCOP según EN14825.

EER/COP según condiciones EUROVENT 2012.



nuevo!



• FTX-K

• 2MXS40H / 2MXS50H

UNIDADES INTERIORES SERIE K MULTI

UNIDADES INTERIORES DE PARED SERIE K				FTX20K*	n! FTX25K*	n! FTX35K*
Caudal de aire	Refrigeración	(A/B/SB)	m <sup>3</sup> /min	9,1 / 4,7 / 3,9	9,2 / 5,0 / 3,9	9,3 / 5,8 / 4,4
	Calefacción			9,5 / 6,0 / 4,3	10,0 / 6,0 / 4,3	12,1 / 6,5 / 6,5
Velocidades del ventilador			Nº	5 + A + S	5 + A + S	5 + A + S
Dimensiones	Alto		mm	283	283	283
	Ancho		mm	770	770	770
	Fondo		mm	225	225	225
Peso			Kg	7,0	7,0	7,0
Nivel de potencia acústica			dBA	55	55	58
Precio			€	296,00 €	320,00 €	346,00 €

\* Unidades disponibles a partir de marzo de 2015

ÍNDICES DE CAPACIDAD REFRIGERACIÓN\*

MODELO 2MXS40H

Ud. interiores	Capacidad nominal por unidad interior (kW)	Capacidad total (kW)			Consumo (kW) Nom.	EER	Etiqueta	Eficiencia estacional			
		Mín.	Nom.	Máx.				SEER	Etiqueta	Pdesign	CEA*
20+20	2,0+2,0	1,75	4,0	4,20	1,04	3,85	A	6,61	A++	4,00	212
20+25	1,9+2,2	1,75	4,0	4,30	1,03	3,88	A	6,63	A++	4,00	212
20+35	1,8+2,3	1,75	4,0	4,50	1,00	4,00	A	6,52	A++	4,00	215
25+25	2,0+2,0	1,75	4,0	4,40	1,02	3,92	A	6,64	A++	4,00	211
25+35	1,8+2,2	1,75	4,0	4,60	0,99	4,04	A	6,53	A++	4,00	215

ÍNDICES DE CAPACIDAD CALEFACCIÓN\*

MODELO 2MXS40H

Ud. interiores	Capacidad nominal por unidad interior (kW)	Capacidad total (kW)			Consumo (kW) Nom.	COP	Etiqueta	Eficiencia estacional			
		Mín.	Nom.	Máx.				SCOP	Etiqueta	Pdesign	CEA*
20+20	2,1+2,1	1,40	4,2	4,60	1,01	4,16	A	4,12	A+	3,03	1029
20+25	2,1+2,3	1,40	4,4	4,70	1,08	4,07	A	4,13	A+	3,03	1028
20+35	2,0+2,4	1,40	4,4	4,70	1,06	4,15	A	4,14	A+	2,97	1004
25+25	2,2+2,2	1,40	4,4	4,70	1,07	4,11	A	4,18	A+	3,03	1016
25+35	2,1+2,4	1,40	4,4	4,70	1,05	4,19	A	4,13	A+	2,96	1003

MODELO 2MXS50H

Ud. interiores	Capacidad nominal por unidad interior (kW)	Capacidad total (kW)			Consumo (kW) Nom.	EER	Etiqueta	Eficiencia estacional			
		Mín.	Nom.	Máx.				SEER	Etiqueta	Pdesign	CEA*
20+20	2,00+2,00	1,95	4,00	5,00	0,87	4,60	A	6,73	A++	4,00	208
20+25	2,00+2,50	1,95	4,50	5,10	1,07	4,21	A	6,70	A++	4,50	235
20+35	1,82+3,18	1,95	5,00	5,40	1,35	3,70	A	6,50	A++	5,00	270
25+25	2,50+2,50	1,95	5,00	5,30	1,38	3,62	A	6,61	A++	5,00	265
25+35	2,08+2,92	1,95	5,00	5,40	1,34	3,73	A	6,52	A++	5,00	269
35+35	2,50+2,50	1,98	5,00	5,40	1,29	3,88	A	6,44	A++	5,00	272

MODELO 2MXS50H

Ud. interiores	Capacidad nominal por unidad interior (kW)	Capacidad total (kW)			Consumo (kW) Nom.	COP	Etiqueta	Eficiencia estacional			
		Mín.	Nom.	Máx.				SCOP	Etiqueta	Pdesign	CEA*
20+20	2,65+2,65	1,18	5,3	5,7	6,4	3,96	A	3,99	A	3,89	1367
20+25	2,44+3,06	1,18	5,5	5,8	6,5	4,01	A	4	A+	3,9	1365
20+35	2,04+3,56	1,24	5,6	5,9	6,6	4,03	A	4,12	A+	4,27	1453
25+25	2,8+2,8	1,18	5,6	5,8	6,8	3,94	A	4	A+	4,19	1466
25+35	2,38+3,32	1,24	5,7	6	6,7	4,04	A	4,1	A+	4,41	1507
35+35	2,85+2,85	1,3	5,7	6,1	7	3,90	A	4,3	A+	4,5	1467

\* CEA= Consumo energía anual estacional

\*Información preliminar.

**BOMBA DE CALOR**

► **MULTI SPLIT:** Unidades serie JV Multi Inverter / Doméstico

**R-410A**

UNIDADES EXTERIORES MÚLTIPLES			2MXS40H	2MXS50H
Capacidad	Refrigeración / Calefacción	(Mín.-Nom.-Máx.)	W 1.550 - 3.950 - 4.300 1.550 - 4.500 - 4.800	1.900 - 5.100 - 6.500 1.900 - 6.600 - 7.600
Consumo	Refrigeración / Calefacción	(Mín.-Nom.-Máx.)	W 400 - 1.200 - 1.470 350 - 1.170 - 1.400	400 - 1.250 - 2.000 350 - 1.500 - 2.200
Tipo de compresor	SWING			
Refrigerante	R-410A			
Conexiones de tuberías	Líquido	mm	∅ 6,4 x 2	∅ 6,4 x 2
	Gas	mm	∅ 9,5 x 2	∅ 9,5 x 1 / 12,7 x 1
Dimensiones	Alto	mm	550	550
	Ancho	mm	765	765
	Fondo	mm	285	285
Peso			kg 38,0	42,0
Presión sonora	Refrigeración / Calefacción	(A/B)	dB(A) 47 / 43 48 / 44	48 / 44 50 / 46
Alimentación eléctrica	1/220V			
Nº hilos interconexión	3+T			
Carga de refrigerante para			m 20	20
Carga adicional			gr/m 20	20
Nivel de potencia acústica			dB(A) 62	63
EER / COP	Refrigeración / Calefacción	3,29 / 3,84		4,08 / 4,40
Etiqueta energética	Refrigeración / Calefacción	A / A		A / A
SEER / SCOP	Refrigeración / Calefacción	6,61 / 4,12		6,43 / 3,94
Etiqu. efíc. estacional	Refrigeración / Calefacción	A++ / A+		A++ / A
Carga de diseño (Pdesign)	Refrigeración	kW	4,00	4,50
	Calefacción (-10°C)		3,03	3,85
Consumo energía anual estacional	Refrigeración	kWh	212	245
	Calefacción		1.029	1.368
Ejemplo combinaciones			20 + 20	20 + 25
			FTX20JV (x2)	FTX20JV FTX25JV

\* Los datos de eficiencia dependen de la combinación de unidades interiores.

MODELO	2MXS40H	2MXS50H
Precio	€ 1.178,00 €	1.314,00 €

**COMBINACIONES**

UNIDADES INTERIORES	2MXS40H	2MXS50H
Unid. pared FTX-JV	20-25-35	20-25-35

2MXS40H / 2MXS50H

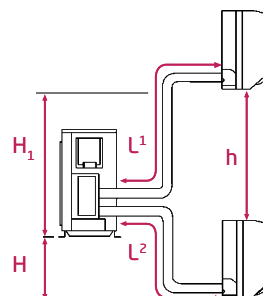

**Distancias máximas:**

- H1: 15 m
- H: 15 m
- L1: 20 m
- L2: 20 m
- L1+L2 = 30 m
- h: 7,5 m

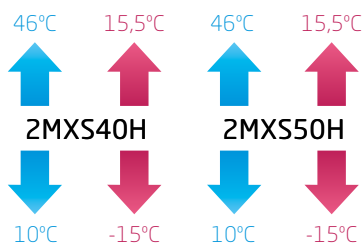

**NOTA**

Las capacidades se basan en las condiciones siguientes:

1. Refrigeración: temperatura interior 27°CBS, 19°CBS; temperatura exterior 35°CBS
2. Calefacción: temperatura interior 20°CBS; temperatura exterior 7°CBS, 6°CBS
3. Longitud de tubería refrigerante: 7,5 m, alimentación: 220/1/50

La medición del nivel sonoro se realiza en una cámara anecoica a una distancia de 1 m de la unidad.

**NOTA**

Indicación del rendimiento estacional SEER / SCOP según EN14825.

EER/COP según condiciones EUROVENT 2012.





• FTX-JV



• 2MXS40H / 2MXS50H

UNIDADES INTERIORES SERIE JV MULTI

UNIDADES INTERIORES			FTX20JV	FTX25JV	FTX35JV
Caudal de aire	Refrigeración	m <sup>3</sup> /min	9,1	9,2	9,3
	Calefacción		9,4	9,7	10,1
Velocidades del ventilador		Nº	5 + A + S	5 + A + S	5 + A + S
Dimensiones	Alto	mm	283	283	283
	Ancho	mm	770	770	770
	Fondo	mm	198	198	198
Peso		Kg	7,0	7,0	7,0
Presión sonora	Refrigeración	(A/B/SB)	33 / 25 / 22	33 / 26 / 22	34 / 27 / 23
	Calefacción		34 / 28 / 25	34 / 28 / 25	35 / 29 / 26
Nivel de potencia acústica		dBA	55	56	57
Precio		€	309,00 €	329,00 €	337,00 €

ÍNDICES DE CAPACIDAD REFRIGERACIÓN

MODELO 2MXS40H

Ud. interiores	Capacidad nominal por unidad interior (kW)	Capacidad total (kW)			Consumo (kW) Nom.	EER	Etiqueta	Eficiencia estacional			
		Mín.	Nom.	Máx.				SEER	Etiqueta	Pdesign	CEA*
20+20	2,0+2,0	1,75	4,0	4,20	1,04	3,85	A	6,61	A++	4,00	212
20+25	1,9+2,2	1,75	4,0	4,30	1,03	3,88	A	6,63	A++	4,00	212
20+35	1,8+2,3	1,75	4,0	4,50	1,00	4,00	A	6,52	A++	4,00	215
25+25	2,0+2,0	1,75	4,0	4,40	1,02	3,92	A	6,64	A++	4,00	211
25+35	1,8+2,2	1,75	4,0	4,60	0,99	4,04	A	6,53	A++	4,00	215

ÍNDICES DE CAPACIDAD CALEFACCIÓN

MODELO 2MXS40H

Ud. interiores	Capacidad nominal por unidad interior (kW)	Capacidad total (kW)			Consumo (kW) Nom.	COP	Etiqueta	Eficiencia estacional			
		Mín.	Nom.	Máx.				SCOP	Etiqueta	Pdesign	CEA*
20+20	2,1+2,1	1,40	4,2	4,60	1,01	4,16	A	4,12	A+	3,03	1029
20+25	2,1+2,3	1,40	4,4	4,70	1,08	4,07	A	4,13	A+	3,03	1028
20+35	2,0+2,4	1,40	4,4	4,70	1,06	4,15	A	4,14	A+	2,97	1004
25+25	2,2+2,2	1,40	4,4	4,70	1,07	4,11	A	4,18	A+	3,03	1016
25+35	2,1+2,4	1,40	4,4	4,70	1,05	4,19	A	4,13	A+	2,96	1003

MODELO 2MXS50H

Ud. interiores	Capacidad nominal por unidad interior (kW)	Capacidad total (kW)			Consumo (kW) Nom.	EER	Etiqueta	Eficiencia estacional			
		Mín.	Nom.	Máx.				SEER	Etiqueta	Pdesign	CEA*
20+20	2,00+2,00	1,95	4,00	5,00	0,87	4,60	A	6,73	A++	4,00	208
20+25	2,00+2,50	1,95	4,50	5,10	1,07	4,21	A	6,70	A++	4,50	235
20+35	1,82+3,18	1,95	5,00	5,40	1,35	3,70	A	6,50	A++	5,00	270
25+25	2,50+2,50	1,95	5,00	5,30	1,38	3,62	A	6,61	A++	5,00	265
25+35	2,08+2,92	1,95	5,00	5,40	1,34	3,73	A	6,52	A++	5,00	269
35+35	2,50+2,50	1,98	5,00	5,40	1,29	3,88	A	6,44	A++	5,00	272

MODELO 2MXS50H

Ud. interiores	Capacidad nominal por unidad interior (kW)	Capacidad total (kW)			Consumo (kW) Nom.	COP	Etiqueta	Eficiencia estacional			
		Mín.	Nom.	Máx.				SCOP	Etiqueta	Pdesign	CEA*
20+20	2,65+2,65	1,18	5,3	5,7	6,4	3,96	A	3,99	A	3,89	1367
20+25	2,44+3,06	1,18	5,5	5,8	6,5	4,01	A	4	A+	3,9	1365
20+35	2,04+3,56	1,24	5,6	5,9	6,6	4,03	A	4,12	A+	4,27	1453
25+25	2,8+2,8	1,18	5,6	5,8	6,8	3,94	A	4	A+	4,19	1466
25+35	2,38+3,32	1,24	5,7	6	6,7	4,04	A	4,1	A+	4,41	1507
35+35	2,85+2,85	1,3	5,7	6,1	7	3,90	A	4,3	A+	4,5	1467

\* CEA= Consumo energía anual estacional



Unidades Interiores Multi Inverter

UNIDADES DAIKIN EMURA II			FTXG20LW	FTXG20LS	FTXG25LW	FTXG25LS	FTXG35LW	FTXG35LS	FTXG50LW	FTXG50LS
Dimensiones	Al.xAn.xF.	mm	303 x 998 x 212	303 x 998 x 212	303 x 998 x 212	303 x 998 x 212	303 x 998 x 212	303 x 998 x 212	303 x 998 x 212	303 x 998 x 212
Peso		Kg	12,0	12,0	12,0	12,0	12,0	12,0	12,0	12,0
Presión sonora (B)	Refrig./Calef.	dBa	25 / 28	25 / 28	25 / 28	25 / 28	26 / 29	26 / 29	35 / 35	35 / 35
<b>Precio</b>	<b>Unidad</b>	€	<b>667,00 €</b>	<b>808,00 €</b>	<b>692,00 €</b>	<b>843,00 €</b>	<b>781,00 €</b>	<b>943,00 €</b>	<b>1.189,00 €</b>	<b>1.439,00 €</b>
<b>Control Wifi</b>	<b>BRP069A41</b>	€	<b>60,00 €</b>	<b>60,00 €</b>	<b>60,00 €</b>	<b>60,00 €</b>	<b>60,00 €</b>	<b>60,00 €</b>	<b>60,00 €</b>	<b>60,00 €</b>

Nota: Con las interiores Daikin Emura II se incluye el control WiFi BRP069A41 para conexión doméstica / remota.

UNIDAD DE PARED SERIE K/G			CTXS15K	FTXS20K	FTXS25K	CTXS35K	FTXS35K	FTXS42K	FTXS50K	FTXS60G
Dimensiones	Al.xAn.xF.	mm	289 x 780 x 215	289 x 780 x 215	289 x 780 x 215	289 x 780 x 215	298 x 900 x 215	298 x 900 x 215	298 x 900 x 215	290 x 1.050 x 250
Peso		Kg	7,0	7,0	7,0	7,0	16,0	16,0	16,0	12,0
Presión sonora (B)	Refrig./Calef.	dBa	25 / 28	25 / 28	26 / 28	27 / 29	29 / 29	33 / 33	34 / 34	36 / 35
<b>Precio</b>	<b>TOTAL</b>	€	<b>420,00 €</b>	<b>425,00 €</b>	<b>428,00 €</b>	<b>430,00 €</b>	<b>430,00 €</b>	<b>585,00 €</b>	<b>921,00 €</b>	<b>1.215,00 €</b>

Nota: Existen dos modelos 35 con diferentes características



UNIDADES DE SUELO FVXG-K			FVXG25K	FVXG35K	FVXG50K
Dimensiones	Al.xAn.xF.	mm	600 x 950 x 215	600 x 950 x 215	600 x 950 x 215
Peso		Kg	14,0	14,0	14,0
Presión sonora (B)	Refrig./Calef.	dBa	27 / 27	26 / 26	36 / 36
<b>Precio</b>	<b>Unidad</b>	€	<b>1.483,00 €</b>	<b>1.649,00 €</b>	<b>1.803,00 €</b>



UNIDADES DE SUELO FVXS-F			FVXS25F	FVXS35F	FVXS50F
Dimensiones	Al.xAn.xF.	mm	600 x 700 x 210	600 x 700 x 210	600 x 700 x 210
Peso		Kg	14,0	14,0	14,0
Presión sonora (B)	Refrig./Calef.	dBa	26 / 26	27 / 26	36 / 36
<b>Precio</b>	<b>Unidad</b>	€	<b>1.198,00 €</b>	<b>1.333,00 €</b>	<b>1.457,00 €</b>



UNIDADES DE CONDUCTOS FDXS-F			FDXS25F	FDXS35F	FDXS50F9*	FDXS60F
Dimensiones	Al.xAn.xF.	mm	200 x 750 x 620	200 x 750 x 620	200 x 1.150 x 620	200 x 1.150 x 620
Peso		Kg	21,0	21,0	30,0	30,0
Presión sonora (B)	Refrig./Calef.	dBa	22 / 22	23 / 23	30 / 30	30 / 30
<b>Precio</b>	<b>Unidad</b>	€	<b>860,00 €</b>	<b>1.036,00 €</b>	<b>1.241,00 €</b>	<b>1.374,00 €</b>
Control MULTIFUNCIÓN (por cable)*	BRC1E52A	€	<b>142,00 €</b>	<b>142,00 €</b>	<b>142,00 €</b>	<b>142,00 €</b>



UNIDADES DE CONDUCTOS FDBQ-B / FBQ-C8			FDBQ25B	FBQ35C8	FBQ50C8	FBQ60C8
Dimensiones	Al.xAn.xF.	mm	230 x 652 x 502	300 x 700 x 700	300 x 700 x 700	300 x 1.000 x 700
	Panel	mm	-	55 x 800 x 500	55 x 800 x 500	55 x 1.100 x 500
Peso	Unidad / Panel	Kg	17 / -	28 / 3,5	28 / 3,5	38 / 4,5
Presión sonora (B)	Refrig./Calef.	dBa	28 / 29	29 / 29	29 / 29	30 / 30
<b>Precio</b>	<b>Unidad</b>	€	<b>599,00 €</b>	<b>666,00 €</b>	<b>681,00 €</b>	<b>745,00 €</b>
	<b>Panel</b>	Mod.	-	BYBS45D	BYBS45D	BYBS71D
	<b>Panel</b>	€	-	<b>267,00 €</b>	<b>267,00 €</b>	<b>310,00 €</b>
Control por cable*		€	<b>142,00 € (BRC1E52A)</b>	<b>142,00 € (BRC1E52A)</b>	<b>142,00 € (BRC1E52A)</b>	<b>142,00 € (BRC1E52A)</b>



UNIDADES DE CONDUCTOS BAJA SILUETA FBQ-D			FBQ35D*	FBQ50D*	FBQ60D*
Dimensiones	Al.xAn.xF.	mm	245 x 700 x 800	245 x 700 x 800	245 x 1.000 x 800
Peso		Kg	27,7	27,7	36,3
Presión sonora (B)	Refrig./Calef.	dBa	37 / 37	37 / 37	37 / 37
<b>Precio</b>	<b>Unidad</b>	€	<b>719,00 €</b>	<b>735,00 €</b>	<b>805,00 €</b>
Control MULTIFUNCIÓN (por cable)*	BRC1E52A	€	<b>142,00 €</b>	<b>142,00 €</b>	<b>142,00 €</b>



UNIDADES SUELO-TECHO FLXS-B			FLXS25B	FLXS35B	FLXS50B	FLXS60B
Dimensiones	Al.xAn.xF.	mm	490 x 1.050 x 200	490 x 1.050 x 200	490 x 1.050 x 200	490 x 1.050 x 200
Peso		Kg	16,0	16,0	17,0	17,0
Presión sonora (B)	Refrig./Calef.	dBa	31 / 31	32 / 33	39 / 35	41 / 37
<b>Precio</b>	<b>Unidad</b>	€	<b>966,00 €</b>	<b>1.075,00 €</b>	<b>1.814,00 €</b>	<b>2.069,00 €</b>

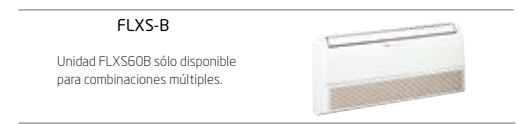

UNIDADES DE CASSETTE INTEGRADO FFQ-C			FFQ25C	FFQ35C	FFQ50C	FFQ60C
Dimensiones	Al.xAn.xF.	mm	260 x 575 x 575	260 x 575 x 575	260 x 575 x 575	260 x 575 x 575
	Panel	mm	46 x 620 x 620	46 x 620 x 620	46 x 620 x 620	46 x 620 x 620
Peso	Unidad / Panel	Kg	17,5 / 2,7	17,5 / 2,7	17,5 / 2,7	17,5 / 2,7
Presión sonora (B)	Refrigeración	dBa	31 / 25	34 / 25	39 / 27	43 / 32
<b>Precio</b>	<b>Unidad</b>	€	<b>418,00 €</b>	<b>476,00 €</b>	<b>427,00 €</b>	<b>658,00 €</b>
	<b>Panel: BYFQ60CW</b>	€	<b>338,00 €</b>	<b>338,00 €</b>	<b>338,00 €</b>	<b>338,00 €</b>
Control sin cable*	BRC7F530W	€	<b>173,00 €</b>	<b>173,00 €</b>	<b>173,00 €</b>	<b>173,00 €</b>



UNIDADES DE ROUND FLOW CASSETTE FCQG-F			FCQG35F	FCQG50F	FCQG60F
Dimensiones	Al.xAn.xF.	mm	204 x 840 x 840	204 x 840 x 840	204 x 840 x 840
	Panel	mm	50 x 950 x 950	50 x 950 x 950	50 x 950 x 950
Peso	Unidad / Panel	Kg	17,5 / 5,5	17,5 / 5,5	17,5 / 5,5
Presión sonora (B)	Refrig./Calef.	dBa	27 / 27	27 / 27	28 / 28
<b>Precio</b>	<b>Unidad</b>	€	<b>499,00 €</b>	<b>449,00 €</b>	<b>691,00 €</b>
	<b>Panel: BYCQ140D</b>	€	<b>392,00 €</b>	<b>392,00 €</b>	<b>392,00 €</b>
Control sin cable	BRC7F532F	€	<b>164,00 €</b>	<b>164,00 €</b>	<b>164,00 €</b>
Control MULTIFUNCIÓN (por cable)* opcional BRC1E52A		€	<b>142,00 €</b>	<b>142,00 €</b>	<b>142,00 €</b>
SELF CLEANING CASSETTE (panel autolimpiable) opcional BYCQ140DG		€	<b>788,00 €</b>	<b>788,00 €</b>	<b>788,00 €</b>



Nota (1): El Control Multifunción es necesario cuando se instala el Self Cleaning Cassette.

Nota: En los montajes múltiples es imprescindible instalar al menos 2 unidades interiores.

Nota: Para más información sobre opcionales de control ver página 99.

Nota: Ver información de la serie FTX-K en página 9 y sus combinaciones múltiples en la página 14.

\* Información preliminar.

\* Con las interiores de conductos FDBQ-B, FBQ-C8, FDXS-F y FBQ-D es obligatorio incluir un mando.  
\* Con las interiores de cassette FFQ-C y FCQG-F es obligatorio incluir el panel y mando.

## BOMBA DE CALOR



Unidades Exteriores con unidades interiores de Doméstico



## R-410A

UNIDADES EXTERIORES MINI-VRV III				RXYSQ4P8	RXYSQ5P8	RXYSQ6P8
Capacidad nominal	Refrigeración	Nominal	W	11.200	14.000	15.500
	Calefacción			12.500	16.000	18.000
Consumo	Refrigeración	Nominal	W	2.810	3.510	4.530
	Calefacción			2.740	3.860	4.570
EER / COP				3,99 / 4,56	3,99 / 4,15	3,42 / 3,94
Etiqueta de eficiencia energética				A / A	A / A	A / A
Nº máx. de unid. interiores conectables		nº		8	9	9
Índice de capacidad de unid. interiores conectables mín./ nom./ máx.				50 / 100 / 130	62,5 / 125 / 162,5	70 / 140 / 182
Alimentación eléctrica		V		1 / 220V	1 / 220V	1 / 220V
Conexiones	Líquido	mm		ø 9,5 (3/8")	ø 9,5 (3/8")	ø 9,5 (3/8")
	Gas	mm		ø 15,9 (5/8")	ø 15,9 (5/8")	ø 19,1 (3/4")
Refrigerante				R-410A	R-410A	R-410A
Caudal de aire	Refrigeración	Nominal	m³/min	106	106	106
	Calefacción			102	105	105
Compresor	Tipo			SCROLL	SCROLL	SCROLL
	Cantidad			1	1	1
	Etapas de capacidad			31	31	31
Dimensiones	Alto	mm		1.345	1.345	1.345
	Ancho	mm		900	900	900
	Fondo	mm		320	320	320
Peso		kg		120,0	120,0	120,0
Presión sonora	Refrigeración	(A)	dB(A)	50	51	53
	Calefacción			52	53	55



• RXYSQ-P8

MODELOS	RXYSQ4P8	RXYSQ5P8	RXYSQ6P8
Precio	€ 5.800,00 €	€ 6.086,00 €	€ 7.063,00 €

Nota 1: Aplicables condiciones de descuento gama Industrial.

Nota 2: Disponible versión trifásica (III / 380v) serie P8Y1 sin incremento de precio. Consultar disponibilidad.

CAJAS DE DISTRIBUCIÓN	BPMKS967A2	BPMKS967A3
Nº unidades interiores	2	3
Precio	€ 254,00 €	€ 320,00 €



CONTROLES CENTRALIZADOS	DCS601C51	DCM601A51
Modelos	€ 1.986,00 €	€ 4.400,00 €

Nota: Dependiendo del modelo de la unidad interior, puede que sea necesaria una tarjeta opcional de comunicación con el centralizado. Ver siguiente tabla. Para más información sobre el control Intelligent Touch Manager ver página 96.

TARJETAS CONEXIÓN CONTROLES CENTRALIZADOS	PARA UNIDADES DE DOMÉSTICO
KRP928A2S Precio	€ 404,00 €

(1): las unidades interiores CTXS15K, CTXS35K, FTXS20K y FTXS25K necesitan también la tarjeta KRP980A1.

PARA COMBINAR CON JUNTA REFNET	KHRQ22M20T
Precio	€ 144,00 €



Nota: Si la unidad exterior se encuentra en una posición inferior a las unidades interiores la diferencia de nivel máxima es de 40m.

## UNIDADES INTERIORES COMPATIBLES

## • Unidades interiores de Doméstico:

Las siguientes unidades interiores de doméstico se conectan a través de la caja BPMK

CUADRO UNIDADES INTERIORES COMPATIBLES	15	20	25	35	42	50	60	71
Daikin Emura II (pared)	--	FTXG20LW/S	FTXG25LW/S	FTXG35LW/S	--	FTXG50LW/S	--	--
Unidades de pared serie K / G	CTXS15K	FTXS20K	FTXS25K	CTXS35K / FTXS35K	FTXS42K	FTXS50K	FTXS60G	FTXS71G
Nexura (suelo)	--	--	FVXG25K	FVXG35K	--	FVXG50K	--	--
Unidades de suelo	--	--	FVXS25F	FVXS35F	--	FVXS50F	--	--
Unidades suelo-techo	--	--	FLXS25B	FLXS35B	--	FLXS50B	FLXS60B	--
Unidades de conductos baja silueta	--	--	FDXS25F	FDXS35F	--	FDXS50F	FDXS60F	--
Unidades de conductos FBQ-C8	--	--	--	FBQ35C8	--	FBQ50C8	FBQ60C8	--
Unidades de conductos FDBQ-B	--	--	FDBQ25B	--	--	--	--	--
Unidades de cassette integrado	--	--	FFQ25C	FFQ35C	--	FFQ50C	FFQ60C	--
Unidades Round-flow cassette	--	--	--	FCQG35F	--	FCQG50F	FCQG60F	--
Unidades horizontal de techo	--	--	--	FHQ35C	--	FHQ50C	FHQ60C	--

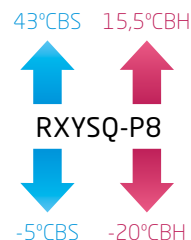

## NOTA

Las capacidades de refrigeración nominales se basan en: temperatura interior: 27°CBS, 19°CBH temperatura exterior: 35°CBS; tubería refrigerante equivalente: 7,5m; diferencia de nivel: 0m.

Las capacidades de calefacción nominales se basan en: temperatura interior: 20°CBS; temperatura exterior: 7°CB S, 6°CBH; tubería refrigerante equivalente: 7,5m; diferencia de nivel: 0m.

La medición del nivel sonoro se realiza en una cámara semi-anechoica.

Nota: Si la unidad exterior se encuentra en una posición inferior a las unidades interiores la diferencia de nivel máxima es de 40m.



**R-410A**

1. Longitud máxima de tubería hasta 145 metros y hasta 30 metros de desnivel, permite gran comodidad en la instalación.
2. Sólo dos tubos (líquido y gas) conectan la unidad exterior con las cajas de distribución.
3. Alimentación eléctrica monofásica (Disponible alimentación trifásica bajo petición).

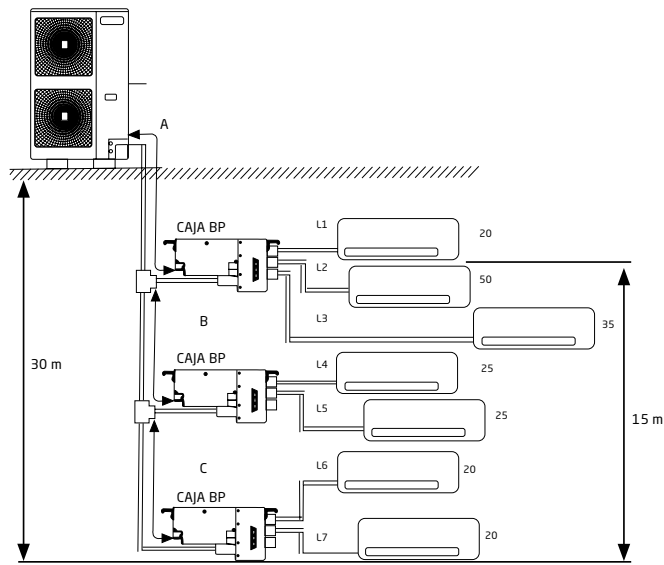

UNIDADES EXTERIORES MÚLTIPLES		RXYSQ4P8	RXYSQ5P8	RXYSQ6P8
Máxima longitud de tubería				
Total del sistema (1)	m	115	135	145
Caja - Unidad Interior (2)	m	60	80	90
Caja - Unidad Exterior	m	55	55	55
Máxima diferencia de altura				
Caja - Unidad Interior (1 habitación)	m	15	15	15
Unidad Exterior - caja / Unidad Interior	m	30	30	30
Caja-caja, Unidad Interior - Interior	m	15	15	15

(1): Longitud total de tubería del sistema (m). Por ejemplo, en un montaje 7 x 1, como se ve en el esquema 1, sería= A+B+C+L1+L2+L3+L4+L5+L6+L7  
 (2): Longitud de tubería entre caja - unid. interior (m). Por ejemplo, en un montaje 7 x 1, como se ve en el esquema 1, sería= L1+L2+L3+L4+L5+L6+L7



ÍNDICE MÍNIMO / MÁXIMO DE CONEXIÓN DE UNIDADES INTERIORES			
RXYSQ4P8	RXYSQ5P8	RXYSQ6P8	
50 / 130	62,5 / 160	70 / 180	

ÍNDICE DE CAPACIDAD DE UNIDADES INTERIORES							
Unidad interior modelo	20	25	35	42	50	60	71
Índice	20	25	35	42	50	60	71

Nota: Consulte unidades interiores compatibles en la página 19.

**BOMBA DE CALOR**

► **SKY AIR INVERTER:** Unidades de conductos Baja Silueta Serie B Inverter / Sky Air

¡Sólo **245 mm** de alto!

245 mm



**INVERTER**

• ADEQ-B

nuevo!



• AZQS71B



• AZQS100-125B

CONJUNTOS DE CONDUCTOS				ADEQS71B8*	n! ADEQS100B8*	n! ADEQS125B8*
Capacidad	Refrigeración	Nominal	W	6.800	9.500	12.100
	Calefacción	Nominal	W	7.500	10.800	13.500
Consumo	Refrigeración	Nominal	W	2.118	2.959	3.890
	Calefacción			2.077	2.992	3.735
Conexiones	Líquido		mm	ø 9,5 (3/8)"	ø 9,5 (3/8)"	ø 9,5 (3/8)"
	Gas			ø 15,9 (5/8)"	ø 15,9 (5/8)"	ø 15,9 (5/8)"
Alimentación eléctrica				1 / 220V	1 / 220V	1 / 220V
Nº hilos de interconexión				3 + T	3 + T	3 + T
EER / COP				3,21 / 3,61	3,21 / 3,61	3,11 / 3,45
Etiqu. efec. energ.				A / A	A / A	B / B
SEER / SCOP				5,40 / 3,81	5,10 / 3,81	-
Etiqu. efec. estac.				A / A	A / A	-
Carga de diseño (Pdesign)	Refrigeración		kW	6,8	9,5	-
	Calefacción (-10°C)			6,0	7,6	-
Consumo energía anual estacional	Refrigeración		kWh	433	616	-
	Calefacción			2.205	2.793	-

UNIDADES INTERIORES DE CONDUCTOS				ADEQ71B*	n! ADEQ100B*	n! ADEQ125B*
Caudal de aire	Refrigeración	(A/B)	m³/min	18 / 12,5	29 / 23	34 / 25
	Calefacción			18 / 12,5	29 / 23	34 / 25
Presión disponible	Nominal / Alta		Pa	30 / 150	40 / 150	50 / 150
Velocidades del ventilador			Nº	3	3	3
Dimensiones	Alto			mm	245	245
	Ancho			mm	1.000	1.400
	Fondo			mm	800	800
Peso			Kg	36,3	45,0	45,0
Presión sonora	Refrigeración	(A/SB)	dBA	37 / 29	38 / 32	40 / 33
	Calefacción			37 / 29	38 / 32	40 / 33
Nivel de potencia acústica			dBA	57	61	66

UNIDADES EXTERIORES				AZQS71B	AZQS100B	AZQS125B
Caudal de aire	Refrigeración	Nom.	m³/min	52	76	77
	Calefacción			48	83	83
Tipo de compresor				SWING	SWING	SWING
Refrigerante				R-410A	R-410A	R-410A
Dimensiones	Alto			mm	770	990
	Ancho			mm	900	940
	Fondo			mm	320	320
Peso			Kg	67,0	81,0	81,0
Presión sonora	Refrigeración	(A/SB)	dBA	37 / 33	39 / 34	41 / 35
	Calefacción			50	57	58
Nivel de potencia acústica			dBA	64	70	71
Carga de refrigerante para			m	30	30	30

Precios €	Interior + Exterior + Mando	ADEQ71B + AZQS71B + BRC1D52	ADEQ100B + AZQS100B + BRC1D52	ADEQ125B + AZQS125B + BRC1D52
	DESGLOSE	743,00 € + 1.331,00 € + 80,00 €	1.201,00 € + 1.765,00 € + 80,00 €	1.640,00 € + 1.876,00 € + 80,00 €
	<b>TOTAL</b>	<b>2.154,00 €</b>	<b>3.046,00 €</b>	<b>3.596,00 €</b>

MODELO	ADEQS71B8*	n! ADEQS100B8*	n! ADEQS125B8*
Longitud máxima de tubería (L)	m	50 (70 equiv.)	50 (70 equiv.)
Diferencia de nivel máxima (H)	m	30	30

CARGA ADICIONAL DE REFRIGERANTE (MONTAJE PAR) R-410A		
La longitud de la tubería conectada se encuentra entre		
	30 - 40 m	40 - 50 m
AZQS71-100-125B	+ 0,5 Kg	+ 1,0 Kg

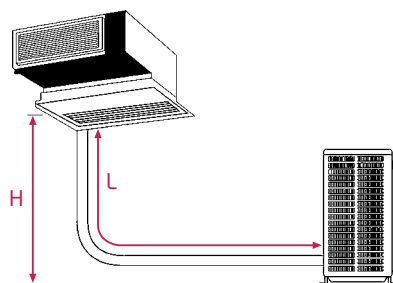
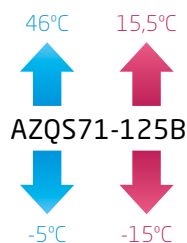

**NOTA**  
Las capacidades se basan en las condiciones siguientes:

1. Refrigeración: temperatura interior 27°CBS, 19°CBS; temperatura exterior 35°CBS
2. Calefacción: temperatura interior 20°CBS; temperatura exterior 7°CBS, 6°CBS
3. Longitud de tubería refrigerante: 7,5 m, alimentación: 220/1/50

La medición del nivel sonoro se realiza en una cámara anecoica a una distancia de 1 m de la unidad.

**NOTA**  
Indicación del rendimiento estacional SEER / SCOP según EN14825.

EER/COP según condiciones EUROVENT 2012.

**BOMBA DE CALOR**

► **SKY AIR:** Sky Air Cassette Inverter / Sky Air



nuevo!



AZQS71B



AZQS100-125B

SKY AIR INVERTER

CONJUNTOS DE CASSETTE				ACQS71D*	n! ACQS100D*	n! ACQS125D*
Capacidad	Refrigeración	Nominal	W	6.800	9.500	12.100
	Calefacción	Nominal	W	7.500	10.800	13.500
Consumo	Refrigeración	Nominal	W	2.054	2.959	3.903
	Calefacción		W	2.077	2.992	3.740
Conexiones	Líquido		mm	ø 9,5 (3/8)"	ø 9,5 (3/8)"	ø 9,5 (3/8)"
	Gas		mm	ø 15,9 (5/8)"	ø 15,9 (5/8)"	ø 15,9 (5/8)"
Alimentación eléctrica				I / 220V	I / 220V	I / 220V
Nº hilos de interconexión				3 + T	3 + T	3 + T
EER / COP				3,31 / 3,61	3,21 / 3,61	3,10 / 3,61
Etiqu. eficiencia energ.				A / A	A / A	B / A
SEER / SCOP				5,70 / 4,00	5,50 / 3,85	-
Etiqu. efic. estac.				A+ / A+	A / A	-
Carga de diseño (Pdesign)	Refrigeración		kW	6,80	9,50	-
	Calefacción (-10°C)		kW	6,33	7,60	-
Consumo energía anual estacional	Refrigeración		kWh	362	610	-
	Calefacción		kWh	2.010	3.970	-

UNIDADES INTERIORES DE CASSETTE				ACQ71D*	n! ACQ100D*	n! ACQ125D*
Caudal de aire	(A/N/B/SB)	m³/min		24,4 / 20,5 / 17,6 / 15,0	29,2 / 24,4 / 21,0 / 17,6	34,0 / 29,2 / 26,3 / 22,1
Velocidades del ventilador		Nº		3 + A + S	3 + A + S	3 + A + S
Dimensiones	Alto	mm		265	300	300
	Ancho	mm		820	820	820
	Fondo	mm		820	820	820
Peso		Kg		31,0	39,0	39,0
Presión sonora	(A/N/B/SB)	dBa		41 / 38 / 35 / 32	44 / 41 / 38 / 36	47 / 44 / 43 / 41
Nivel de potencia acústica		dBa		54	56	60
Set de panel decorativo y mando a distancia				ADP125	ADP125	ADP125

UNIDADES EXTERIORES				AZQS71B	AZQS100B	AZQS125B
Caudal de aire	Refrigeración	Nominal	m³/min	52	76	77
	Calefacción			48	83	83
Tipo de compresor				SWING	SWING	SWING
Refrigerante				R-410A	R-410A	R-410A
Dimensiones	Alto		mm	770	990	990
	Ancho		mm	900	940	940
	Fondo		mm	320	320	320
Peso		Kg		67,0	81,0	81,0
Presión sonora	Refrigeración	(A/B)	dBa	37 / 33	39 / 34	41 / 35
	Calefacción	Nominal	dBa	50	57	58
Nivel de potencia acústica			dBa	64	70	71
Carga de refrigerante para				m	30	30

Precios €	Interior + Exterior + Set de panel decorativo y Mando a distancia	ACQ71D + AZQS71B + ADP125	ACQ100D + AZQS100B + ADP125	ACQ125D + AZQS125B + ADP125
	DESGLOSE	521,00 € + 1.331,00 € + 391,00 €	543,00 € + 1.765,00 € + 391,00 €	893,00 € + 1.876,00 € + 391,00 €
	<b>TOTAL</b>	<b>2.243,00 €</b>	<b>2.699,00 €</b>	<b>3.160,00 €</b>

MODELO		ACQS71D*	n! ACQS100D*	n! ACQS125D*
Longitud máxima de tubería (L)	m	50 (70 equiv.)	50 (70 equiv.)	50 (70 equiv.)
Diferencia de nivel máxima (H)	m	30	30	30

CARGA ADICIONAL DE REFRIGERANTE (MONTAJE PAR) R-410A		
	La longitud de la tubería conectada se encuentra entre	
	30 - 40 m	40 - 50 m
AZQS71-100-125B	+ 0,5 Kg	+ 1,0 Kg

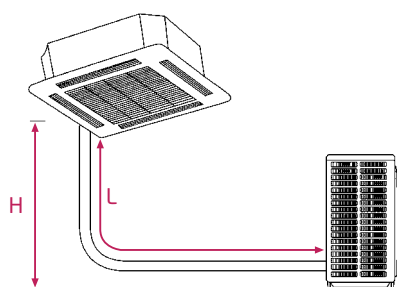

**NOTA**  
Las capacidades se basan en las condiciones siguientes:

1. Refrigeración: temperatura interior 27°CBS, 19°CBS; temperatura exterior 35°CBS
2. Calefacción: temperatura interior 20°CBS; temperatura exterior 7°CBS, 6°CBS
3. Longitud de tubería refrigerante: 5 m, alimentación: 220/1/50

La medición del nivel sonoro se realiza en una cámara anecoica a una distancia de 1 m de la unidad.

**NOTA**  
Indicación del rendimiento estacional SEER / SCOP según EN14825.

EER/COP según condiciones EUROVENT 2012.

\* Información preliminar.

**BOMBA DE CALOR**

► **SKY AIR INVERTER:** Unidades de conductos Inverter / Sky Air



• ADEQ-A



• AZQS71B



• AZQS100-125B

CONJUNTOS DE CONDUCTOS				ADEQ71B	ADEQ100B	ADEQ125B
Capacidad	Refrigeración	Nominal	W	6.800	9.500	12.100
	Calefacción	Nominal	W	7.500	10.800	13.500
Consumo	Refrigeración	Nominal	W	2.054	2.959	4.020
	Calefacción			2.077	2.992	3.959
Conexiones	Líquido		mm	ø 9,5 (3/8)"	ø 9,5 (3/8)"	ø 9,5 (3/8)"
	Gas			ø 15,9 (5/8)"	ø 15,9 (5/8)"	ø 15,9 (5/8)"
Alimentación eléctrica				1 / 220V	1 / 220V	1 / 220V
Nº hilos de interconexión				3 + T	3 + T	3 + T
EER / COP				3,31 / 3,61	3,21 / 3,61	3,01 / 3,41
Etq. efíc. energ.				A / A	A / A	B / B
SEER / SCOP				4,81 / 3,81	4,81 / 3,81	-
Etq. efíc. estac.				B / A	B / A	-
Carga de diseño (Pdesign)	Refrigeración		kW	6,8	9,5	-
	Calefacción (-10°C)			6,0	7,6	-
Consumo energía anual estacional	Refrigeración			495	691	-
	Calefacción			2.205	2.792	-

UNIDADES INTERIORES DE CONDUCTOS				ADEQ71A	ADEQ100A	ADEQ125A		
Caudal de aire	Refrigeración	(A/B)	m³/min	18 / 15	32 / 23	39 / 28		
	Calefacción			18 / 15	32 / 23	39 / 28		
Presión disponible				Nominal / Alta	Pa	30 / 150	40 / 150	50 / 150
Velocidades del ventilador				Nº	3	3	3	
Dimensiones	Alto			mm	300	300	300	
	Ancho			mm	1.000	1.400	1.400	
	Fondo			mm	700	700	700	
Peso				Kg	34,0	45,0	45,0	
Presión sonora	Refrigeración	(A/SB)	dBA	37 / 29	38 / 32	40 / 33		
	Calefacción			37 / 29	38 / 32	40 / 33		
Nivel de potencia acústica				dBA	57	62	67	

UNIDADES EXTERIORES				AZQS71B	AZQS100B	AZQS125B	
Caudal de aire	Refrigeración	Nom.	m³/min	52	76	77	
	Calefacción			48	83	83	
Tipo de compresor				SWING	SWING	SWING	
Refrigerante				R-410A	R-410A	R-410A	
Dimensiones	Alto			mm	770	990	990
	Ancho			mm	900	940	940
	Fondo			mm	320	320	320
Peso				Kg	67,0	81,0	81,0
Presión sonora	Refrigeración	(A/SB)	dBA	37 / 33	39 / 34	41 / 35	
	Calefacción			(A/SB)	50	57	58
Nivel de potencia acústica				dBA	64	70	71
Carga de refrigerante para				m	30	30	30

Precios €	Interior + Exterior + Mando			ADEQ71A + AZQS71B + BRC1D52	ADEQ100A + AZQS100B + BRC1D52	ADEQ125A + AZQS125B + BRC1D52
	DESGLOSE			688,00 € + 1.331,00 € + 80,00 €	1.112,00 € + 1.765,00 € + 80,00 €	1.519,00 € + 1.876,00 € + 80,00 €
	<b>TOTAL</b>			<b>2.099,00 €</b>	<b>2.957,00 €</b>	<b>3.475,00 €</b>

MODELO			ADEQ71B	ADEQ100B	ADEQ125B
Longitud máxima de tubería (L)		m	50 (70 equiv.)	50 (70 equiv.)	50 (70 equiv.)
Diferencia de nivel máxima (H)		m	30	30	30

**CARGA ADICIONAL DE REFRIGERANTE (MONTAJE PAR) R-410A**

La longitud de la tubería conectada se encuentra entre		
	30 - 40 m	40 - 50 m
AZQS71-100-125B	+ 0,5 Kg	+ 1,0 Kg

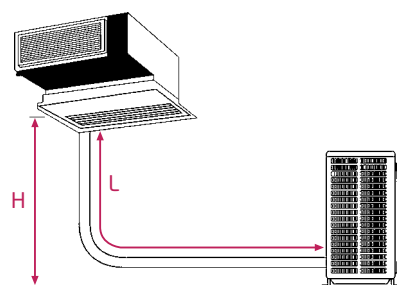
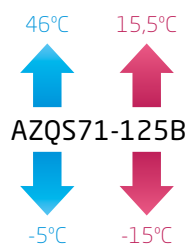

**NOTA**

Las capacidades se basan en las condiciones siguientes:

1. Refrigeración: temperatura interior 27°CBS, 19°CBS; temperatura exterior 35°CBS
2. Calefacción: temperatura interior 20°CBS; temperatura exterior 7°CBS, 6°CBS
3. Longitud de tubería refrigerante: 7,5 m, alimentación: 220/1/50

La medición del nivel sonoro se realiza en una cámara anecoica a una distancia de 1 m de la unidad.

**NOTA**

Indicación del rendimiento estacional SEER / SCOP según EN14825.

EER/COP según condiciones EUROVENT 2012.



**BOMBA DE CALOR**

► **SKY AIR:** Sky Air Cassette Inverter / Sky Air



• ACQ-C



AZQS71B



• AZQS100-125B

CONJUNTOS DE CASSETTE				ACQS71C	ACQS100C	ACQS125C
Capacidad	Refrigeración	Nominal	W	6.800	9.500	12.100
	Calefacción	Nominal	W	7.500	10.800	13.500
Consumo	Refrigeración	Nominal	W	2.054	2.959	4.020
	Calefacción			2.077	2.992	3.959
Conexiones	Líquido		mm	ø 9,5 (3/8)"	ø 9,5 (3/8)"	ø 9,5 (3/8)"
	Gas			ø 15,9 (5/8)"	ø 15,9 (5/8)"	ø 15,9 (5/8)"
Alimentación eléctrica				I / 220V	I / 220V	I / 220V
Nº hilos de interconexión				3 + T	3 + T	3 + T
EER / COP				3,31 / 3,61	3,21 / 3,61	3,01 / 3,41
Etiqu. eficiencia energ.				A / A	A / A	B / B
SEER / SCOP				4,65 / 3,80	4,65 / 3,80	-
Etiqu. ef. estac.				B / A	B / A	-
Carga de diseño (Pdesign)	Refrigeración		kW	6,80	9,50	-
	Calefacción (-10°C)			6,33	7,60	-
Consumo energía anual estacional	Refrigeración		kWh	512	715	-
	Calefacción			2.599	3.066	-

UNIDADES INTERIORES DE CASSETTE				ACQ71C	ACQ100C	ACQ125C
Caudal de aire	(A/N/B/SB)	m³/min		24,4 / 20,5 / 17,6 / 15,0	29,2 / 24,4 / 21,0 / 17,6	34,0 / 29,2 / 26,3 / 22,1
Velocidades del ventilador		Nº		3 + A + S	3 + A + S	3 + A + S
Dimensiones	Alto	mm		265	300	300
	Ancho	mm		820	820	820
	Fondo	mm		820	820	820
Peso		Kg		31,0	39,0	39,0
Presión sonora	(A/N/B/SB)	dB(A)		41 / 38 / 35 / 32	44 / 41 / 38 / 36	47 / 44 / 43 / 41
Nivel de potencia acústica		dB(A)		54	56	60
Set de panel decorativo y mando a distancia				ADP125	ADP125	ADP125

UNIDADES EXTERIORES				AZQS71B	AZQS100B	AZQS125B
Caudal de aire	Refrigeración	Nominal	m³/min	52	76	77
	Calefacción			48	83	83
Tipo de compresor				SWING	SWING	SWING
Refrigerante				R-410A	R-410A	R-410A
Dimensiones	Alto		mm	770	990	990
	Ancho		mm	900	940	940
	Fondo		mm	320	320	320
Peso		Kg		67,0	81,0	81,0
Presión sonora	Refrigeración	(A/B)	dB(A)	37 / 33	39 / 34	41 / 35
	Calefacción	Nominal	dB(A)	50	57	58
Nivel de potencia acústica			dB(A)	64	70	71
Carga de refrigerante para			m	30	30	30

Precios €	Interior + Exterior + Set de panel decorativo y Mando a distancia	ACQ71C + AZQS71B + ADP125	ACQ100C + AZQS100B + ADP125	ACQ125C + AZQS125B + ADP125
	DESGLOSE	521,00 € + 1.331,00 € + 391,00 €	543,00 € + 1.765,00 € + 391,00 €	893,00 € + 1.876,00 € + 391,00 €
	<b>TOTAL</b>	<b>2.243,00 €</b>	<b>2.699,00 €</b>	<b>3.160,00 €</b>

MODELO	ACQS71C	ACQS100C	ACQS125C
Longitud máxima de tubería (L)	m 50 (70 equiv.)	m 50 (70 equiv.)	m 50 (70 equiv.)
Diferencia de nivel máxima (H)	m 30	m 30	m 30

**CARGA ADICIONAL DE REFRIGERANTE (MONTAJE PAR) R-410A**

	La longitud de la tubería conectada se encuentra entre	
	30 - 40 m	40 - 50 m
AZQS71-100-125B	+ 0,5 Kg	+ 1,0 Kg

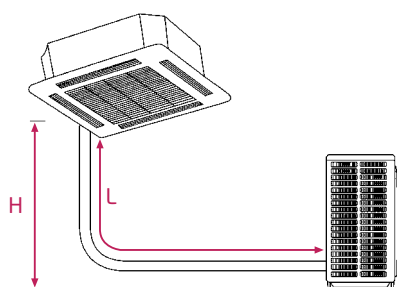

**NOTA**  
Las capacidades se basan en las condiciones siguientes:

1. Refrigeración: temperatura interior 27°CBS, 19°CBS; temperatura exterior 35°CBS
2. Calefacción: temperatura interior 20°CBS; temperatura exterior 7°CBS, 6°CBS
3. Longitud de tubería refrigerante: 5 m, alimentación: 220/1/50

La medición del nivel sonoro se realiza en una cámara anecoica a una distancia de 1 m de la unidad.

**NOTA**  
Indicación del rendimiento estacional SEER / SCOP según EN14825.

EER/COP según condiciones EUROVENT 2012.

**BOMBA DE CALOR**

► **SKY AIR:** Conductos Baja Silueta Inverter / Sky Air



• FDXS-F



• RXS-L

CONJUNTOS DE CONDUCTOS				DXS25F	DXS35F	DXS50F	DXS60F
Capacidad	Refrigeración	Nominal	W kcal	2.400 2.064	3.400 2.924	5.000 4.300	6.000 5.160
	Calefacción	Nominal	W kcal	3.200 2.752	4.000 3.440	5.800 4.988	7.000 6.020
Consumo	Refrigeración	Nominal	W	650 800	1.060 1.150	1.650 1.870	2.060 2.180
Conexiones	Líquido		mm	ø 6,4 (1/4")	ø 6,4 (1/4")	ø 6,4 (1/4")	ø 6,4 (1/4")
	Gas		mm	ø 9,5 (3/8")	ø 9,5 (3/8")	ø 12,7 (1/2")	ø 12,7 (1/2")
Alimentación eléctrica				1/220V	1/220V	1/220V	1/220V
Nº hilos de interconexión				3 + T	3 + T	3 + T	3 + T
EER / COP	Refrigeración / Calefacción			3,69 / 4,00	3,21 / 3,48	3,03 / 3,10	2,91 / 3,21
Etiqu. eficiencia energ.	Refrigeración / Calefacción			A / A	A / B	B / D	C / C
SEER / SCOP	Refrigeración / Calefacción			5,63 / 4,24	5,21 / 3,88	5,72 / 3,93	5,51 / 3,80
Etiqu. efec. estac.	Refrigeración / Calefacción			A+ / A+	A / A	A / A	A / A
Carga de diseño (Pdesign)	Refrigeración		kW	2,40	3,40	5,00	6,00
	Calefacción (-10°C)			2,60	2,90	4,00	4,60
Consumo energía anual estacional	Refrigeración		kWh	149	228	306	381
	Calefacción			858	1.047	1.425	1.693

UNIDADES INTERIORES DE CONDUCTOS				FDXS25F	FDXS35F	FDXS50F9*	FDXS60F
Caudal de aire	Refrigeración	(A/B/SB)	m³/min	8,7 / 7,3 / 6,2	8,7 / 7,3 / 6,2	12 / 10 / 8,4	16 / 13,5 / 11,2
	Calefacción			8,7 / 7,3 / 6,2	8,7 / 7,3 / 6,2	12 / 10 / 8,4	16 / 13,5 / 11,2
Presión disponible	Estándar		Pa	30	30	40	40
Velocidades del ventilador			Nº	3	3	3	3
Dimensiones	Alto		mm	200	200	200	200
	Ancho		mm	750	750	1.150	1.150
	Fondo		mm	620	620	620	620
Peso			Kg	21,0	21,0	27,0	30,0
Presión sonora	Refrigeración	(A/B)	dBA	35 / 27	35 / 27	37 / 29	38 / 30
	Calefacción			35 / 27	35 / 27	37 / 29	38 / 30
Nivel de potencia acústica			dBA	53	53	55	56

UNIDADES EXTERIORES				RXS25L	RXS35L	RXS50L	RXS60L
Tipo de compresor				SWING	SWING	SWING	SWING
Refrigerante				R-410A	R-410A	R-410A	R-410A
Dimensiones	Alto		mm	550	550	735	735
	Ancho		mm	765	765	825	825
	Fondo		mm	285	285	300	300
Peso			Kg	34,0	34,0	48,0	48,0
Presión sonora	Refrigeración	(A/B)	dBA	46 / 43	48 / 44	48 / 44	49 / 46
	Calefacción			47 / 44	48 / 45	48 / 45	49 / 46
Nivel de potencia acústica			dBA	59	60	62	62
Carga de refrigerante para			m	10	10	10	10
Carga adicional			gr/m	20	20	20	20

Precios €	Interior + Exterior + Mando	FDXS25F + RXS25L + BRC1E52A	FDXS35F + RXS35L + BRC1E52A	FDXS50F + RXS50L + BRC1E52A	FDXS60F + RXS60L + BRC1E52A
	DESGLOSE	860,00 € + 508,00 € + 142,00 €	1.036,00 € + 569,00 € + 142,00 €	1.241,00 € + 1.208,00 € + 142,00 €	1.374,00 € + 1.284,00 € + 142,00 €
	<b>TOTAL</b>	<b>1.510,00 €</b>	<b>1.747,00 €</b>	<b>2.591,00 €</b>	<b>2.800,00 €</b>

MODELO	DXS25F	DXS35F	DXS50F	DXS60F
Longitud máxima de tubería (L)	m 20	20	30	30
Diferencia de nivel máxima (H)	m 15	15	20	20

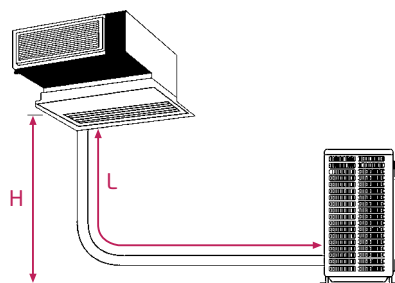

**NOTA**  
Las capacidades se basan en las condiciones siguientes:

1. Refrigeración: temperatura interior 27°CBS, 19°CBS; temperatura exterior 35°CBS
2. Calefacción: temperatura interior 20°CBS; temperatura exterior 7°CBS, 6°CBS
3. Longitud de tubería refrigerante: 7,5 m, alimentación: 220/1/50

La medición del nivel sonoro se realiza en una cámara anecoica a una distancia de 1 m de la unidad.

**NOTA**  
Indicación del rendimiento estacional SEER / SCOP según EN14825.

EER/COP según condiciones EUROVENT 2012.

**BOMBA DE CALOR**

► **SKY AIR:** Cassete integrado FFQ-C Inverter / Sky Air



• FFQ-C



• RXS-L

CONJUNTOS DE CASSETTE INTEGRADO				FQS25C	FQS35C	FQS50C	FQS60C
Capacidad	Refrigeración	Nominal	W kcal	2.500 2.150	3.500 3.010	5.000 4.300	5.700 4.988
	Calefacción	(Mín.-Nom.-Máx.)	W kcal	1.300 - 3.200 - 4.500 1.118 - 2.752 - 3.870	- 4.500 - - 3.870 -	- 5.800 - - 4.998 -	- 7.000 - - 6.020 -
Consumo	Refrigeración Calefacción	Nominal	W	560 820	1.020 1.190	- 1.560 - - 1.660 -	- 1.890 - - 2.050 -
Conexiones	Líquido Gas		mm	ø 6,4 (1/4")	ø 6,4 (1/4")	ø 6,4 (1/4")	ø 6,4 (1/4")
			mm	ø 9,5 (3/8")	ø 9,5 (3/8")	ø 12,7 (1/2")	ø 12,7 (1/2")
Alimentación eléctrica				I/220V	I/220V	I/220V	I/220V
Nº hilos de interconexión				3 + T	3 + T	3 + T	3 + T
EER / COP	Refrigeración / Calefacción			4,46 / 3,90	3,43 / 3,78	3,21 / 3,49	3,02 / 3,41
Etiqu. eficiencia energ.	Refrigeración / Calefacción			A / A	A / A	A / B	B / B
SEER / SCOP	Refrigeración / Calefacción			6,13 / 4,25	5,60 / 3,93	5,93 / 4,13	5,79 / 4,20
Etiqu. ef. estac.	Refrigeración / Calefacción			A++ / A+	A+ / A	A+ / A+	A+ / A+
Carga de diseño (Pdesign)	Refrigeración		kW	2,50	3,40	5,00	5,70
	Calefacción (-10°C)			2,31	3,45	3,84	4,08
Consumo energía anual estacional	Refrigeración		kWh	143	219	295	344
	Calefacción			761	1.033	1.301	1.320

UNIDADES INTERIORES DE CASSETTE INTEGRADO				FFQ25C	FFQ35C	FFQ50C	FFQ60C
Caudal de aire	Refrigeración	(A/N/B)	m³/min	9 / 8 / 6,5	10 / 8,5 / 6,5	12 / 10 / 7,5	14,5 / 12,5 / 9,5
Velocidades del ventilador			Nº	3	3	3	3
Dimensiones	Alto		mm	260	260	260	260
	Ancho		mm	575	575	575	575
	Fondo		mm	575	575	575	575
Peso			Kg	17,5	17,5	17,5	17,5
Presión sonora	Refrigeración	(A/N/B)	dBa	31 / 28 / 25	34 / 30 / 25	39 / 34 / 27	43 / 40 / 32
Panel decorativo			Modelo	BYFQ60CW	BYFQ60CW	BYFQ60CW	BYFQ60CW
Dimensiones	Alto		mm	46	46	46	46
	Ancho		mm	620	620	620	620
	Fondo		mm	620	620	620	620
Peso panel			kg	2,7	2,7	2,7	2,7
Nivel de potencia acústica			dBa	48	51	56	60

UNIDADES EXTERIORES				RXS25L	RXS35L	RXS50L	RXS60L
Caudal de aire	Refrigeración Calefacción	(A/B)	m³/min	33,5 / 31,4 30,2 / 22,6	36,0 / 31,4 30,2 / 22,6	50,9 / 48,9 45,0 / 43,1	50,9 / 42,4 46,3 / 42,4
Tipo de compresor				SWING	SWING	SWING	SWING
Refrigerante				R-410A	R-410A	R-410A	R-410A
Dimensiones	Alto		mm	550	550	735	735
	Ancho		mm	765	765	825	825
	Fondo		mm	285	285	300	300
Peso			Kg	34,0	34,0	48,0	48,0
Presión sonora	Refrigeración Calefacción	(A/B)	dBa	46 / 43 47 / 44	48 / 44 48 / 45	48 / 44 48 / 45	49 / 46 49 / 46
Nivel de potencia acústica			dBa	59	60	62	62
Carga de refrigerante para			m	10	10	10	10
Carga adicional			gr/m	20	20	20	20

Precios €	Interior + Exterior + Mando + Panel	FFQ25C + RXS25L + BRC7F530W + BYFQ60CW	FFQ35C + RXS35L + BRC7F530W + BYFQ60CW	FFQ50C + RXS50L + BRC7F530W + BYFQ60CW	FFQ60C + RXS60L + BRC7F530W + BYFQ60CW
	DESGLOSE	418,00 € + 508,00 € + 173,00 € + 338,00 €	476,00 € + 569,00 € + 173,00 € + 338,00 €	427,00 € + 1.208,00 € + 173,00 € + 338,00 €	658,00 € + 1.284,00 € + 173,00 € + 338,00 €
	<b>TOTAL</b>	<b>1.437,00 €</b>	<b>1.556,00 €</b>	<b>2.146,00 €</b>	<b>2.453,00 €</b>

MODELO	FQS25C	FQS35C	FQS50C	FQS60C
Longitud máxima de tubería (L)	m 20	20	30	30
Diferencia de nivel máxima (H)	m 15	15	20	20

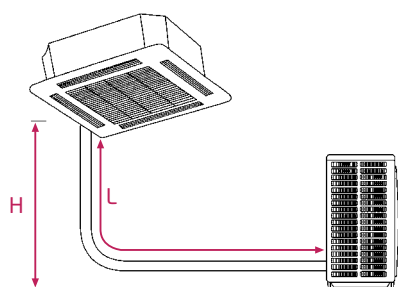

**NOTA**  
Las capacidades se basan en las condiciones siguientes:

1. Refrigeración: temperatura interior 27°CBS, 19° CBH; temperatura exterior 35°CBS
2. Calefacción: temperatura interior 20°CBS; temperatura exterior 7°CBS, 6°CBH
3. Longitud de tubería refrigerante: 7,5 m, alimentación: 220/1/50

La medición del nivel sonoro se realiza en una cámara anecoica a una distancia de 1 m de la unidad.

**NOTA**  
Indicación del rendimiento estacional SEER / SCOP según EN14825.

EER/COP según condiciones EUROVENT 2012.

**BOMBA DE CALOR**

▶ **SKY AIR SEASONAL CLASSIC:** Conductos Baja Silueta Serie D Inverter / Sky Air Seasonal Classic



¡Sólo **245 mm** de alto!



•FBQ-D

nuevo!



•RXS-L3

nuevo!



•RZQSG71L3V1



•RZQSG100-125L9V1

CONJUNTOS DE CONDUCTOS				BQ35D*	n!	BQ50D*	n!	BQ60D*	n!	BQSG71D*	n!	BQSG100D*	n!	BQSG125D*	n!
Capacidad	Refrigeración	Nominal	W kcal	3.400 2.924		5.000 4.300		5.700 4.902		6.800 5.850		9.500 8.170		12.000 10.325	
	Calefacción	Nominal	W kcal	4.000 3.440		5.500 4.730		7.000 6.020		7.500 6.450		10.800 9.290		13.500 11.615	
Consumo	Refrigeración	Nominal	W	1.060 1.110		1.408 1.500		1.750 1.977		2.060 1.970		2.840 2.940		3.720 3.850	
Conexiones	Líquido		mm	ø 6,4 (1/4")		ø 6,4 (1/4")		ø 6,4 (1/4")		ø 9,5 (3/8")		ø 9,5 (3/8")		ø 9,5 (3/8")	
	Gas		mm	ø 9,5 (3/8")		ø 12,7 (1/2")		ø 12,7 (1/2")		ø 15,9 (5/8")		ø 15,9 (5/8")		ø 15,9 (5/8")	
Alimentación eléctrica				I/220V		I/220V		I/220V		I/220V		I/220V		I/220V	
Nº hilos de interconexión				3 + T		3 + T		3 + T		3 + T		3 + T		3 + T	
EER / COP	Refrigeración / Calefacción			3,67 / 3,96		3,55 / 3,66		3,26 / 3,54		3,30 / 3,81		3,35 / 3,67		3,23 / 3,51	
Etiqu. efic. energ.	Refrigeración / Calefacción			A / A		A / A		A / B		A / A		A / A		A / B	
SEER / SCOP	Refrigeración / Calefacción			6,17 / 4,05		6,05 / 3,88		5,86 / 3,81		5,84 / 4,10		5,57 / 4,15		5,22 / 4,05	
Etiqu. efic. estac.	Refrigeración / Calefacción			A++ / A+		A+ / A		A+ / A		A+ / A+		A / A+		A / A	
Carga de diseño (Pdesign)	Refrigeración		kW	3,50		4,90		5,70		6,80		9,50		12,00	
	Calefacción (-10°C)			2,90		4,40		4,60		6,00		11,30		12,70	
Consumo energía anual estacional	Refrigeración		kWh	199		283		340		408		597		805	
	Calefacción			1.002		1.596		1.690		2.049		3.812		4.390	

UNIDADES INTERIORES DE CONDUCTOS				FBQ35D*	n!	FBQ50D*	n!	FBQ60D*	n!	FBQ71D*	n!	FBQ100D*	n!	FBQ125D*	n!
Caudal de aire	Refrigeración	(A/B)	m³/min	15 / 11		15 / 11		18 / 12,5		18 / 12,5		29 / 23		34 / 25	
	Calefacción			15 / 11		15 / 11		18 / 12,5		18 / 12,5		29 / 23		34 / 25	
Presión disponible	Nominal / Alta		Pa	30 / 150		30 / 150		30 / 150		30 / 150		40 / 150		50 / 150	
Velocidades del ventilador	Nº			3		3		3		3		3		3	
	Alto		mm	245		245		245		245		245		245	
Dimensiones	Ancho		mm	700		700		1.000		1.000		1.400		1.400	
	Fondo		mm	800		800		800		800		800		800	
	Peso		Kg	27,7		30,2		36,3		39,0		47,0		47,0	
Presión sonora	Refrigeración	(A/B)	dBA	37 / 29		37 / 29		37 / 29		37 / 29		38 / 32		40 / 33	
	Calefacción			37 / 29		37 / 29		37 / 29		37 / 29		38 / 32		40 / 33	
Nivel de potencia acústica			dBA	59		59		56		56		60		65	

UNIDADES EXTERIORES				RXS35L3*	n!	RXS50L	RXS60L	RZQSG71L3V1	RZQSG100L9V1	RZQSG125L9V1
Caudal de aire	Refrigeración	(A/B)	m³/min	36,0 / 31,4		50,9 / 48,9		52 (Nom.)		77 (Nom.)
	Calefacción			30,2 / 22,6		45,0 / 43,1		48 (Nom.)		83 (Nom.)
Tipo de compresor				SWING		SWING		SWING		SWING
Refrigerante				R-410A		R-410A		R-410A		R-410A
Dimensiones	Alto		mm	550		735		770		990
	Ancho		mm	765		825		900		940
	Fondo		mm	285		300		320		320
Peso			Kg	31,5		48,0		67,0		81,0
Presión sonora	Refrigeración	(A/B)	dBA	48 / 44		48 / 44		49 / 47		54 / 49
	Calefacción			48 / 45		48 / 45		51 / 47		58 / 49
Nivel de potencia acústica			dBA	60		62		65		70
Carga de refrigerante para			m	10		10				Consultar tabla adjunta
Carga adicional			gr/m	20		20				Consultar tabla adjunta

Precios €	Interior + Exterior		FBQ35D + RXS35L3	FBQ50D + RXS50L	FBQ60D + RXS60L	FBQ71D + RZQSG71L3V1	FBQ100D + RZQSG100L9V1	FBQ125D + RZQSG125L9V1
	DESGLOSE		719,00 € + 569,00 €	735,00 € + 1.208,00 €	805,00 € + 1.284,00 €	1.041,00 € + 1.369,00 €	1.398,00 € + 2.014,00 €	1.646,00 € + 2.369,00 €
	+ Mando BRC1E52A		142,00 €	142,00 €	142,00 €	142,00 €	142,00 €	142,00 €
<b>TOTAL</b>		<b>1.430,00 €</b>	<b>2.085,00 €</b>	<b>2.231,00 €</b>	<b>2.552,00 €</b>	<b>3.554,00 €</b>	<b>4.157,00 €</b>	

MODELO	BQ35D*	n!	BQ50D*	n!	BQ60D*	n!	BQSG71D*	n!	BQSG100D*	n!	BQSG125D*	n!
Longitud máxima de tubería (L)*	20		30		30		50 (70 equiv.)		50 (70 equiv.)		50 (70 equiv.)	
Diferencia de nivel máxima (H)*	15		20		20		30		30		30	

**CARGA ADICIONAL DE REFRIGERANTE (MONTAJE PAR)**

La longitud de la tubería conectada se encuentra entre						
	0-10m	10-20m	20-30m	30-40m	40-50m	50-60m
RXS35L	-	20gr/m	-	-	-	-
RXS50-60L	-	20gr/m	20gr/m	-	-	-
RZQSG71-125	-	-	-	+ 0,5kg	+ 1,0kg	-

Para información en montajes twin, consulte el manual de instalación.

Nota: disponible versión trifásica III/380 V, modelos RZQSG100L8V1 y RZQSG125L8V1 con un incremento de precio del 10%. Consultar disponibilidad.

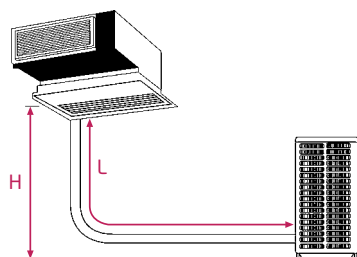
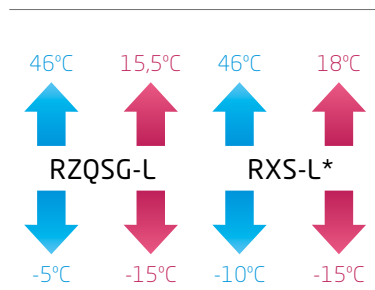

**NOTA**  
Las capacidades se basan en las condiciones siguientes:

1. Refrigeración: temperatura interior 27°CBS, 19°CBS; temperatura exterior 35°CBS
2. Calefacción: temperatura interior 20°CBS; temperatura exterior 7°CBS, 6°CBS
3. Longitud de tubería refrigerante: 7,5 m, alimentación: 220/1/50

La medición del nivel sonoro se realiza en una cámara anecoica a una distancia de 1 m de la unidad.

**NOTA**  
Indicación del rendimiento estacional SEER / SCOP según EN14825.

EER/COP según condiciones EUROVENT 2012.

\* Información preliminar.

Nota: Consultar información sobre opcionales en página 34.

\* Unidades disponibles a partir de marzo de 2015

**BOMBA DE CALOR**

► **SKY AIR SEASONAL CLASSIC:** Conductos FBQ-C8 Inverter / Sky Air Seasonal Classic



INVERTER

• FBQ-C8



• RXS-L



• RZQSG71L3V1



• RZQSG100-125L9V1

CONJUNTOS DE CONDUCTOS				BQ35C8	BQ50C8	BQ60C8	BQSG71C8	BQSG100C8	BQSG125C8	BQSG140C8
Capacidad	Refrigeración	Nominal	W kcal	3.400 2.924	5.500 4.730	5.700 4.902	6.800 5.850	9.500 8.170	12.000 10.325	13.400 11.530
	Calefacción	Nominal	W kcal	4.000 3.440	5.800 4.988	7.000 6.020	7.500 6.450	10.800 9.290	13.500 11.615	15.500 13.335
Consumo	Refrigeración	Nominal	W	1.060 1.110	1.650 1.610	1.750 2.050	2.070 2.080	2.870 2.960	3.740 3.850	4.440 4.540
Conexiones	Líquido		mm	ø 6,4 (1/4")	ø 6,4 (1/4")	ø 6,4 (1/4")	ø 9,5 (3/8")	ø 9,5 (3/8")	ø 9,5 (3/8")	ø 9,5 (3/8")
	Gas		mm	ø 9,5 (3/8")	ø 12,7 (1/2")	ø 12,7 (1/2")	ø 15,9 (5/8")	ø 15,9 (5/8")	ø 15,9 (5/8")	ø 15,9 (5/8")
Alimentación eléctrica				1/220V	1/220V	1/220V	1/220V	1/220V	1/220V	1/220V
Nº hilos de interconexión				3 + T	3 + T	3 + T	3 + T	3 + T	3 + T	3 + T
EER / COP	Refrigeración / Calefacción			3,21 / 3,60	3,03 / 3,42	3,26 / 3,41	3,28 / 3,61	3,31 / 3,65	3,21 / 3,51	3,02 / 3,41
Etiq. efíc. energ.	Refrigeración / Calefacción			A / A	B / B	A / B	A / A	A / A	A / B	B / B
SEER / SCOP	Refrigeración / Calefacción			5,97 / 3,93	5,85 / 3,85	5,72 / 3,80	5,81 / 3,88	5,50 / 4,01	5,20 / 3,90	-
Etiq. efíc. estac.	Refrigeración / Calefacción			A+ / A+	A+ / A	A+ / A	A+ / A	A / A+	A / A	-
Carga de diseño (Pdesign)	Refrigeración		kW	3,50	4,90	5,70	6,80	9,50	12,00	-
	Calefacción (-10°C)			2,90	4,35	4,60	6,00	7,60	7,60	-
Consumo energía anual estacional	Refrigeración		kWh	205	293	349	410	604	807	-
	Calefacción			1.033	1.584	1.693	2.166	2.653	2.727	-

UNIDADES INTERIORES DE CONDUCTOS				FBQ35C8	FBQ50C8	FBQ60C8	FBQ71C8	FBQ100C8	FBQ125C8	FBQ140C8
Caudal de aire	Refrigeración	(A/B)	m³/min	16 / 11	16 / 11	18 / 15	18 / 15	32 / 23	39 / 28	39 / 28
	Calefacción			16 / 11	16 / 11	18 / 15	18 / 15	32 / 23	39 / 28	41 / 29
Presión disponible	Nominal / Alta		Pa	30 / 100	30 / 100	30 / 100	30 / 100	40 / 120	50 / 120	50 / 120
Velocidades del ventilador			Nº	3	3	3	3	3	3	3
Dimensiones	Alto		mm	300	300	300	300	300	300	300
	Ancho		mm	700	700	1.000	1.000	1.400	1.400	1.400
	Fondo		mm	700	700	700	700	700	700	700
Peso			Kg	25,0	25,0	34,0	34,0	45,0	45,0	45,0
Presión sonora	Refrigeración	(A/B)	dB(A)	37 / 29	37 / 29	37 / 29	37 / 29	38 / 32	40 / 33	40 / 33
	Calefacción			37 / 29	37 / 29	37 / 29	37 / 29	38 / 32	40 / 33	41 / 34
Nivel de potencia acústica			dB(A)	60	60	57	57	61	66	-
Panel decorativo			Modelo	BYBS45D	BYBS45D	BYBS71D	BYBS71D	BYBS125D	BYBS125D	BYBS125D

UNIDADES EXTERIORES				RXS35L	RXS50L	RXS60L	RZQSG71L3V1	RZQSG100L9V1	RZQSG125L9V1	RZQSG140L9V1
Caudal de aire	Refrigeración	(A/B)	m³/min	36,0 / 31,4	50,9 / 48,9	50,9 / 42,4	52 (Nom.)	76 (Nom.)	77 (Nom.)	83 (Nom.)
	Calefacción			30,2 / 22,6	45,0 / 43,1	46,3 / 42,4	48 (Nom.)	83 (Nom.)	83 (Nom.)	62 (Nom.)
Tipo de compresor				SWING	SWING	SWING	SWING	SWING	SWING	SWING
Refrigerante				R-410A	R-410A	R-410A	R-410A	R-410A	R-410A	R-410A
Dimensiones	Alto		mm	550	735	770	770	990	990	1.430
	Ancho		mm	765	825	825	900	940	940	940
	Fondo		mm	285	300	300	320	320	320	320
Peso			Kg	34,0	48,0	48,0	67,0	77,0	77,0	101,0
Presión sonora	Refrigeración	(A/B)	dB(A)	48 / 44	48 / 44	49 / 46	49 / 47	53 / 49	54 / 49	53 / 49
	Calefacción			48 / 45	48 / 45	49 / 46	51 / 47	57 / 49	58 / 49	54 / 49
Nivel de potencia acústica			dB(A)	60	62	62	65	70	70	-
Carga de refrigerante para carga adicional			gr/m	10	10	10	10	Consultar tabla adjunta		142,00 €

Precios €	Interior + Exterior	FBQ35C8 + RXS35L	FBQ50C8 + RXS50L	FBQ60C8 + RXS60L	FBQ71C8 + RZQSG71L3V1	FBQ100C8 + RZQSG100L9V1	FBQ125C8 + RZQSG125L9V1	FBQ140C8 + RZQSG140L9V1
	DESGLOSE	666,00 € + 569,00 €	681,00 € + 1.208,00 €	745,00 € + 1.284,00 €	964,00 € + 1.369,00 €	1.294,00 € + 2.014,00 €	1.525,00 € + 2.369,00 €	1.944,00 € + 2.889,00 €
	+ Mando BRC1E52A	142,00 €	142,00 €	142,00 €	142,00 €	142,00 €	142,00 €	142,00 €
<b>TOTAL</b>		<b>1.377,00 €</b>	<b>2.031,00 €</b>	<b>2.171,00 €</b>	<b>2.475,00 €</b>	<b>3.450,00 €</b>	<b>4.036,00 €</b>	<b>4.975,00 €</b>

MODELO	BQ35C8	BQ50C8	BQ60C8	BQSG71C8	BQSG100C8	BQSG125C8	BQSG140C8
Longitud máxima de tubería (L)*	m 20	30	30	50 (70 equiv.)	50 (70 equiv.)	50 (70 equiv.)	50 (70 equiv.)
Diferencia de nivel máxima (H)*	m 15	20	20	30	30	30	30

**CARGA ADICIONAL DE REFRIGERANTE (MONTAJE PAR)**

	La longitud de la tubería conectada se encuentra entre						
	0-10m	10-20m	20-30m	30-40m	40-50m	50-60m	60-75m
RXS35L	-	20gr/m	-	-	-	-	-
RXS50-60L	-	20gr/m	20gr/m	-	-	-	-
RZQSG71-140	-	-	-	+ 0,5kg	+ 1,0kg	-	-

Para información en montajes twin, consulte el manual de instalación.

Nota: disponible versión trifásica III/380 V, modelos RZQSG100L8V1, RZQSG125L8V1 y RZQSG140L1 con un incremento de precio del 10%. Consultar disponibilidad.

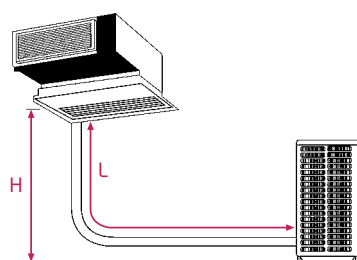
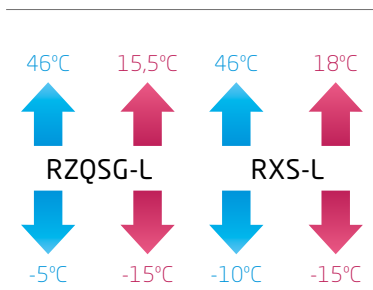

**NOTA**  
Las capacidades se basan en las condiciones siguientes:

1. Refrigeración: temperatura interior 27°CBS, 19°CBS; temperatura exterior 35°CBS
2. Calefacción: temperatura interior 20°CBS; temperatura exterior 7°CBS, 6°CBS
3. Longitud de tubería refrigerante: 7,5 m, alimentación: 220/1/50

La medición del nivel sonoro se realiza en una cámara anecoica a una distancia de 1 m de la unidad.

**NOTA**  
Indicación del rendimiento estacional SEER / SCOP según EN14825.

EER/COP según condiciones EUROVENT 2012.

**BOMBA DE CALOR**

▶ **SKY AIR SEASONAL CLASSIC:** Round Flow Cassette FCQG-F Inverter / Sky Air Seasonal Classic



• FCQG-F



• RXS-L



• RZQSG100-125L9V1



• RZQSG140L9V1

CONJUNTOS ROUND FLOW CASSETTE			CQSG35F	CQSG50F	CQSG60F	CQSG71F	CQSG100F	CQSG125F	CQSG140F
Capacidad	Refrig. (Nominal)	W	3.400	5.000	5.700	6.800	9.500	12.000	13.400
		kcal	2.924	4.300	4.902	5.848	8.170	10.320	11.524
	Calef. (Nominal)	W	4.200	6.000	7.000	7.500	10.800	13.500	15.500
		kcal	3.612	5.160	6.020	6.450	9.288	11.610	13.330
Consumo	Refrig. (Nominal)	W	950	1.410	1.640	2.120	2.880	3.740	3.450
	Calef. (Nominal)	W	1.200	1.620	1.990	2.080	2.991	3.960	4.540
Conexiones	Líquido	mm	ø 6,4 (1/4")	ø 6,4 (1/4")	ø 6,4 (1/4")	ø 9,5 (3/8")	ø 9,5 (3/8")	ø 9,5 (3/8")	ø 9,5 (3/8")
	Gas	mm	ø 9,5 (3/8")	ø 12,7 (1/2")	ø 12,7 (1/2")	ø 15,9 (5/8")	ø 15,9 (5/8")	ø 15,9 (5/8")	ø 15,9 (5/8")
Alimentación eléctrica			I/220V	I/220V	I/220V	I/220V	I/220V	I/220V	I/220V
Nº hilos de interconexión			3 + T	3 + T	3 + T	3 + T	3 + T	3 + T	3 + T
EER / COP		Refrigeración / Calefacción	3,58 / 3,50	3,55 / 3,70	3,48 / 3,52	3,21 / 3,61	2,88 / 3,05	3,21 / 3,41	3,01 / 3,41
Etiqu. eficiencia energ.		Refrigeración / Calefacción	A / B	A / A	A / B	A / A	A / A	A / B	B / B
SEER / SCOP		Refrigeración / Calefacción	6,35 / 4,90	6,48 / 4,29	6,22 / 4,00	6,10 / 4,10	6,50 / 4,10	5,30 / 4,01	-
Etiqu. efec. estac.		Refrigeración / Calefacción	A++ / A++	A++ / A++	A++ / A+	A+ / A+	A++ / A+	A / A+	-
Carga de diseño (Pdesign)	Refrigeración	kW	3,50	5,00	5,70	6,80	9,50	12,00	-
	Calefacción (-10°C)	kW	3,32	4,36	4,71	6,33	7,60	8,03	-
Consumo energía anual estacional	Refrigeración	kWh	193	270	321	391	512	793	-
	Calefacción	kWh	849	1.426	1.646	2.162	2.594	2.803	-

UNIDADES INTERIORES ROUND FLOW CASSETTE			FCQG35F	FCQG50F	FCQG60F	FCQG71F	FCQG100F	FCQG125F	FCQG140F
Caudal de aire	Refrigeración (A/M/B)	m³/min	12,5 / 10,6 / 8,7	12,6 / 10,7 / 8,7	13,6 / 11,2 / 8,7	15,0 / 12,1 / 9,1	22,8 / 17,6 / 12,4	26,0 / 19,2 / 12,4	26,0 / 19,2 / 12,4
	Calefacción (A/M/B)	m³/min	12,5 / 10,6 / 8,7	12,6 / 10,7 / 8,7	13,6 / 11,2 / 8,7	15,0 / 12,1 / 9,1	22,8 / 17,6 / 12,4	26,0 / 19,2 / 12,4	26,0 / 19,2 / 12,4
Velocidades del ventilador		Nº	3	3	3	3	3	3	3
Dimensiones Alto x Ancho x Fondo		mm	204x840x840	204x840x840	204x840x840	204x840x840	246x840x840	246x840x840	246x840x840
Peso		Kg	18,0	19,0	19,0	21,0	24,0	24,0	24,0
Presión sonora	Refrigeración (A/N/B)	dBA	31 / 29 / 27	31 / 29 / 27	33 / 31 / 28	33 / 31 / 28	37 / 33 / 29	41 / 35 / 29	41 / 35 / 29
	Calefacción (A/N/B)	dBA	31 / 29 / 27	31 / 29 / 27	33 / 31 / 28	33 / 31 / 28	37 / 33 / 29	41 / 35 / 29	41 / 35 / 29
Nivel de potencia acústica		dBA	49	49	51	51	54	58	-
Panel decorativo estándar		Mod.	BYCQ140D	BYCQ140D	BYCQ140D	BYCQ140D	BYCQ140D	BYCQ140D	BYCQ140D
Dimensiones Alto x Ancho x Fondo		mm	60x950x950	60x950x950	60x950x950	60x950x950	60x950x950	60x950x950	60x950x950
Peso panel		kg	5,5	5,5	5,5	5,5	5,5	5,5	5,5

UNIDADES EXTERIORES			RXS35L	RXS50L	RXS60L	RZQSG71L3V1	RZQSG100L9V1	RZQSG125L9V1	RZQSG140L9V1
Caudal de aire	Refrigeración	(A/B)	36,0 / 31,4	50,9 / 48,9	50,9 / -	52 (Nom.)	76 (Nom.)	77 (Nom.)	83 (Nom.)
	Calefacción	(A/B)	30,2 / 22,6	45,0 / 43,1	46,3 / -	48 (Nom.)	83 (Nom.)	83 (Nom.)	82 (Nom.)
Tipo de compresor			SWING	SWING	SWING	SWING	SWING	SWING	SWING
Refrigerante			R-410A	R-410A	R-410A	R-410A	R-410A	R-410A	R-410A
Dimensiones	Alto	mm	550	735	735	770	990	990	1.430
	Ancho	mm	765	825	825	900	940	940	940
	Fondo	mm	285	300	300	320	320	320	320
Peso		Kg	34,0	48,0	48,0	67,0	77,0	77,0	99,0
Presión sonora	Refrigeración	(A/B)	48 / 44	48 / 44	49 / 46	49 (Nom.)	53 (Nom.)	54 (Nom.)	53 (Nom.)
	Calefacción	(A/B)	48 / 45	48 / 45	49 / 46	51 (Nom.)	57 (Nom.)	58 (Nom.)	54 (Nom.)
Nivel de potencia acústica		dBA	63	63	63	65	70	70	-
Carga de refrigerante para		m	10	10	10		Consultar tabla adjunta		
Carga adicional		gr/m	20	20	20		Consultar tabla adjunta		

	Interior + Exterior	FCQG35F + RXS35L	FCQG50F + RXS50L	FCQG60F + RXS60L	FCQG71F + RZQSG71L3V1	FCQG100F + RZQSG100L9V1	FCQG125F + RZQSG125L9V1	FCQG140F + RZQSG140L9V1
<b>Precios €</b>	DESGLÓSE	499,00 € + 569,00 €	449,00 € + 1.208,00 €	691,00 € + 1.284,00 €	662,00 € + 1.369,00 €	689,00 € + 2.014,00 €	1.131,00 € + 2.369,00 €	1.396,00 € + 2.889,00 €
	+Mando BRC7FA532F	164,00 €	164,00 €	164,00 €	164,00 €	164,00 €	164,00 €	164,00 €
	+ Panel BYCQ140D	392,00 €	392,00 €	392,00 €	392,00 €	392,00 €	392,00 €	392,00 €
	<b>TOTAL</b>	<b>1.624,00 €</b>	<b>2.213,00 €</b>	<b>2.531,00 €</b>	<b>2.587,00 €</b>	<b>3.259,00 €</b>	<b>4.056,00 €</b>	<b>4.841,00 €</b>

MODELO		CQSG35F	CQSG50F	CQSG60F	CQSG71F	CQSG100F	CQSG125F	CQSG140F
Longitud máxima de tubería (L)	m	20	30	30	50 (70 equiv.)	50 (70 equiv.)	50 (70 equiv.)	50 (70 equiv.)
Diferencia de nivel máxima (H)	m	15	20	20	30	30	30	30

**CARGA ADICIONAL DE REFRIGERANTE (MONTAJE PAR)**

La longitud de la tubería conectada se encuentra entre							
	0-10m	10-20m	20-30m	30-40m	40-50m	50-60m	60-75m
RXS35L	-	20gr/m	-	-	-	-	-
RXS50-60L	-	20gr/m	-	-	-	-	-
RZQSG71-140	-	20gr/m	-	+ 0,5kg	+1,0kg	-	-

Nota: disponible versión trifásica III/380 V, modelos RZQSG100L8V1, RZQSG125L8V1 y RZQSG140L8V1 con un incremento de precio del 10%. Consultar disponibilidad.

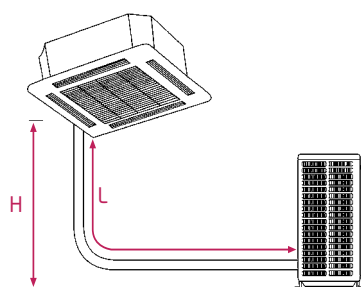
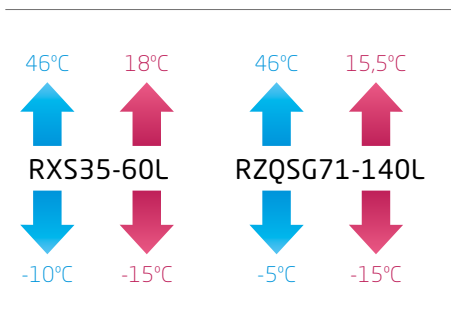

**NOTA**  
Las capacidades se basan en las condiciones siguientes:

1. Refrigeración: temperatura interior 27°CBS, 19°CBS; temperatura exterior 35°CBS
2. Calefacción: temperatura interior 20°CBS; temperatura exterior 7°CBS, 6°CBS
3. Longitud de tubería refrigerante: 7,5 m, alimentación: 220/1/50

La medición del nivel sonoro se realiza en una cámara anecoica a una distancia de 1 m de la unidad.

**NOTA**  
Indicación del rendimiento estacional SEER / SCOP según EN14825.

EER/COP según condiciones EUROVENT 2012.

**BOMBA DE CALOR**

► **SKY AIR SEASONAL CLASSIC:** Unidad de Suelo Vertical Inverter / Sky Air Seasonal Classic



• FVQ-C



• RZQSG71L3V1



• RZQSG100-125L9V1



• RZQSG140L9V1

CONJUNTOS SUELO VERTICAL				VQSG71C	VQSG100C	VQSG125C	VQSG140C
Capacidad	Refrigeración	Nominal	W kcal	6.800 5.848	9.500 8.170	12.000 10.320	13.400 11.524
	Calefacción	Nominal	W kcal	7.500 6.450	10.800 9.288	13.500 11.610	15.500 13.330
Consumo	Refrigeración	Nominal	W	2.120 2.080	2.960 2.990	4.270 3.960	4.450 4.540
Conexiones	Líquido		mm	ø 9,5 (3/8)"	ø 9,5 (3/8)"	ø 9,5 (3/8)"	ø 9,5 (3/8)"
	Gas		mm	ø 15,9 (5/8)"	ø 15,9 (5/8)"	ø 15,9 (5/8)"	ø 15,9 (5/8)"
Alimentación eléctrica				I/220V	I/220V	I/220V	I/220V
Nº hilos de interconexión				3 + T	3 + T	3 + T	3 + T
EER / COP	Refrigeración / Calefacción			3,21 / 3,61	3,21 / 3,61	2,81 / 3,41	3,01 / 3,41
Etiqu. eficiencia energ.	Refrigeración / Calefacción			A / A	A / A	A / B	B / B
SEER / SCOP	Refrigeración / Calefacción			5,50 / 3,86	5,50 / 4,01	5,50 / 3,85	-
Etiqu. efec. estac.	Refrigeración / Calefacción			A / A	A / A+	A / A	-
Carga de diseño (Pdesign)	Refrigeración		kW	6,80	9,50	12,00	-
	Calefacción (-10°C)		kW	6,33	7,60	7,60	-
Consumo energía anual estacional	Refrigeración		kWh	433	605	763	-
	Calefacción		kWh	2.297	2.653	2.763	-

UNIDADES INTERIORES SUELO VERTICAL				FVQ71C	FVQ100C	FVQ125C	FVQ140C
Caudal de aire	Refrig. / Calif.	(A/B/SB)	m³/min	18 / 16 / 14	28 / 25 / 22	28 / 26 / 24	30 / 28 / 26
Velocidades del ventilador			Nº	3	3	3	3
Dimensiones	Alto		mm	1.850	1.850	1.850	1.850
	Ancho		mm	600	600	600	600
	Fondo		mm	270	350	350	350
Peso			Kg	39,0	47,0	47,0	47,0
Presión sonora	Refrigeración	(A/N/B)	dBA	43 / 41 / 38	50 / 47 / 44	51 / 48 / 46	53 / 51 / 48
	Calefacción		dBA	43 / 41 / 38	50 / 47 / 44	51 / 48 / 46	53 / 51 / 48
Nivel de potencia acústica			dBA	53	59	60	-

UNIDADES EXTERIORES				RZQSG71L3V1	RZQSG100L9V1	RZQSG125L9V1	RZQSG140L9V1
Caudal de aire	Refrigeración	Nominal	m³/min	52	76	77	83
	Calefacción		m³/min	48	83	83	62
Tipo de compresor				SWING	SWING	SWING	SWING
Refrigerante				R-410A	R-410A	R-410A	R-410A
Dimensiones	Alto		mm	770	990	990	1.430
	Ancho		mm	900	940	940	940
	Fondo		mm	320	320	320	320
Peso			Kg	67,0	77,0	77,0	99,0
Presión sonora	Refrigeración	Nominal	dBA	49	53	54	53
	Calefacción		dBA	51	57	58	54
Nivel de potencia acústica			dBA	65	70	70	-

Precios €	Interior + Exterior + Mando	FVQ71C + RZQSG71L3V1 + BRC1E52A	FVQ100C + RZQSG100L9V1 + BRC1E52A	FVQ125C + RZQSG125L9V1 + BRC1E52A	FVQ140C + RZQSG140L9V1 + BRC1E52A
	DESGLOSE	1.854,00 € + 1.369,00 € + 142,00 €	2.260,00 € + 2.014,00 € + 142,00 €	2.966,00 € + 2.369,00 € + 142,00 €	3.262,00 € + 2.889,00 € + 142,00 €
	<b>TOTAL</b>	<b>3.365,00 €</b>	<b>4.416,00 €</b>	<b>5.477,00 €</b>	<b>6.293,00 €</b>

MODELO	VQSG71C	VQSG100C	VQSG125C	VQSG140C
Longitud máxima de tubería (L)	m	50 (70 equiv.)	50 (70 equiv.)	50 (70 equiv.)
Diferencia de nivel máxima (H)	m	30	30	30

**CARGA ADICIONAL DE REFRIGERANTE (MONTAJE PAR)**

La longitud de la tubería conectada se encuentra entre		
	30-40 m	40-50 m
RZQSG71-100-125-140	+ 0,5 kg	+ 1,0 kg

Nota: disponible versión trifásica III/380 V, modelos RZQSG100L8Y1, RZQSG125L8Y1 y RZQSG140L1Y1 con un incremento de precio del 10%. Consultar disponibilidad.

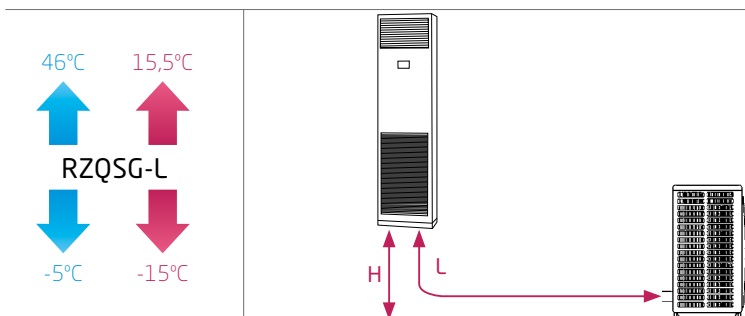

**NOTA**  
Las capacidades se basan en las condiciones siguientes:

1. Refrigeración: temperatura interior 27°CBS, 19°CBS; temperatura exterior 35°CBS
2. Calefacción: temperatura interior 20°CBS; temperatura exterior 7°CBS, 6°CBS
3. Longitud de tubería refrigerante: 7,5 m, alimentación: 220/1/50

La medición del nivel sonoro se realiza en una cámara anecoica a una distancia de 1 m de la unidad.

**NOTA**  
Indicación del rendimiento estacional SEER / SCOP según EN14825.

EER/COP según condiciones EUROVENT 2012.

**BOMBA DE CALOR**

▶ **SKY AIR SEASONAL CLASSIC:** Horizontal de techo Inverter / Sky Air Seasonal Classic



• FHQ-C



• RXS-L



• RZQSG100-125L9V1



• RZQSG140L9V1

CONJUNTOS HORIZONTALES DE TECHO				HQS35C	HQS50C	HQS60C	HQSG71C	HQSG100C	HQSG125C	HQSG140C
Capacidad	Refrigeración	(Mín.-Nom.-Máx.)	W kcal	1.400-3.400-3.700 1.204-2.924-3.182	1.700-5.000-5.600 1.462-4.300-4.816	1.700-5.700-6.000 1.462-4.902-4.816	- 6.800 - - 5.848 -	- 9.500 - - 8.170 -	- 12.000 - - 10.320 -	- 13.400 - - 11.524 -
	Calefacción	(Mín.-Nom.-Máx.)	W kcal	1.200-4.000-5.000 1.032-3.440-4.300	1.700-6.000-7.000 1.462-5.160-6.020	1.700-7.200-8.000 1.462-6.192-6.880	- 7.500 - - 6.450 -	- 10.800 - - 9.288 -	- 13.500 - - 11.610 -	- 15.500 - - 13.330 -
Consumo	Refrigeración	Nominal	W	950 980	1.570 1.790	1.750 2.170	1.970 1.880	2.990 3.210	4.150 3.730	4.540 4.540
Conexiones	Líquido		mm	ø 6,4 (1/4")	ø 6,4 (1/4")	ø 6,4 (1/4")	ø 9,5 (3/8")	ø 9,5 (3/8")	ø 9,5 (3/8")	ø 9,5 (3/8")
	Gas		mm	ø 9,5 (3/8")	ø 12,7 (1/2")	ø 12,7 (1/2")	ø 15,9 (5/8")	ø 15,9 (5/8")	ø 15,9 (5/8")	ø 15,9 (5/8")
Alimentación eléctrica				I/220V	I/220V	I/220V	I/220V	I/220V	I/220V	I/220V
Nº hilos de interconexión				3 + T	3 + T	3 + T	3 + T	3 + T	3 + T	3 + T
EER / COP	Refrigeración / Calefacción			3,58 / 4,08	3,18 / 3,35	3,26 / 3,32	3,46 / 4,00	3,21 / 3,61	2,89 / 3,62	3,01 / 3,41
Etq. eficiencia energ.	Refrigeración / Calefacción			A / A	B / C	A / C	A / A	A / A	C / A	B / B
SEER / SCOP	Refrigeración / Calefacción			6,18 / 4,43	5,87 / 3,86	6,02 / 3,87	5,61 / 3,90	5,61 / 3,91	5,61 / 4,01	-
Etq. efíc. estac.	Refrigeración / Calefacción			A+ / A+	A+ / A	A+ / A	A+ / A	A+ / A	A+ / A+	-
Carga de diseño (Pdesign)	Refrigeración		kW	3,40	5,00	7,20	6,80	9,50	12,00	-
Consumo energía anual estacional	Calefacción (-10°C)			3,10	4,35	5,07	7,60	7,60	7,60	-
	Refrigeración			193	298	332	425	593	749	-
	Calefacción			981	1.578	1.705	2.727	2.720	2.653	-

UNIDADES INTERIORES HORIZONTAL DE TECHO				FHQ35C	FHQ50C	FHQ60C	FHQ71C	FHQ100C	FHQ125C	FHQ140C
Caudal de aire	Refrigeración	(A/B/SB)	m³/min	13 / 10	13 / 10	17 / 13	20,5 / 17 / 14	28 / 24 / 20	31 / 27 / 23	34 / 29 / 24
	Calefacción			13 / 10	13 / 10	16 / 13	20,5 / 17 / 14	28 / 24 / 20	31 / 27 / 23	34 / 29 / 24
Velocidades del ventilador			Nº	2	2	2	3	3	3	3
	Alto		mm	235	235	235	235	235	235	235
Dimensiones	Ancho		mm	960	960	1.270	1.270	1.590	1.590	1.590
	Fondo		mm	690	690	690	690	690	690	690
Peso			Kg	24,0	25,0	27,0	32	38	38	38
Presión sonora	Refrigeración	(A/N/B)	dBA	37 / - / 32	38 / - / 33	39 / - / 33	38 / 36 / 34	42 / 38 / 34	44 / 41 / 37	46 / 42 / 38
	Calefacción			37 / - / 32	38 / - / 33	39 / - / 33	38 / 36 / 34	42 / 38 / 34	44 / 41 / 37	46 / 42 / 38
Nivel de potencia acústica			dBA	51	52	52	53	56	59	60

UNIDADES EXTERIORES				RXS35L	RXS50L	RXS60L	RZQSG71L3V1	RZQSG100L9V1	RZQSG125L9V1	RZQSG140L9V1
Caudal de aire	Refrigeración	Nominal	m³/min	36	50	50	52	76	77	83
	Calefacción			28	45	46	48	83	83	62
Tipo de compresor				SWING	SWING	SWING	SWING	SWING	SWING	SWING
Refrigerante				R-410A	R-410A	R-410A	R-410A	R-410A	R-410A	R-410A
Dimensiones	Alto		mm	550	735	735	770	990	990	1.430
	Ancho		mm	765	825	825	900	940	940	940
	Fondo		mm	285	300	300	320	320	320	320
Peso			Kg	34,0	48,0	48,0	67,0	77,0	77,0	99,0
Presión sonora	Refrigeración	(A/B/SB)	dBA	48 / 45	48 / 44	49 / 46	49 / 47	53 (Nom.)	54 (Nom.)	53 (Nom.)
	Calefacción			48 / 45	48 / 45	49 / 46	51 / 47	57 (Nom.)	58 (Nom.)	54 (Nom.)
Nivel de potencia acústica			dBA	63	63	63	65	70	70	69
Carga de refrigerante para			m	10	10	10		Consultar tabla adjunta		
Carga adicional			gr/m	20	20	20		Consultar tabla adjunta		

Precios €	Interior + Exterior	FHQ35C + RXS35L	FHQ50C + RXS50L	FHQ60C + RXS60L	FHQ71C + RZQSG71L3V1	FHQ100C + RZQSG100L9V1	FHQ125C + RZQSG125L9V1	FHQ140C + RZQSG140L9V1
	DESGLÓSE	786,00 € + 569,00 €	872,00 € + 1.208,00 €	963,00 € + 1.284,00 €	1.206,00 € + 1.369,00 €	1.444,00 € + 2.014,00 €	1.560,00 € + 2.369,00 €	1.933,00 € + 2.889,00 €
	+ Mando BRC1D52	80,00 €	80,00 €	80,00 €	80,00 €	80,00 €	80,00 €	80,00 €
<b>TOTAL</b>	<b>1.435,00 €</b>	<b>2.160,00 €</b>	<b>2.327,00 €</b>	<b>2.655,00 €</b>	<b>3.538,00 €</b>	<b>4.009,00 €</b>	<b>4.902,00 €</b>	

MODELO	HQS35C	HQS50C	HQS60C	HQSG71C	HQSG100C	HQSG125C	HQSG140C
Longitud máxima de tubería (L)	m 20	30	30	50 (70 equiv.)	50 (70 equiv.)	50 (70 equiv.)	50 (70 equiv.)
Diferencia de nivel máxima (H)	m 15	20	20	30	30	30	30

**CARGA ADICIONAL DE REFRIGERANTE (MONTAJE PAR)**

La longitud de la tubería conectada se encuentra entre						
	0-10m	10-20m	20-30m	30-40m	40-50m	50-60m
RXS35L	-	20gr/m	-	-	-	-
RXS50-60L	-	20gr/m	20gr/m	-	-	-
RZQSG71-140	-	-	-	+ 0,5kg	+ 1,0kg	-

Nota: disponible versión trifásica III/380 V, modelos RZQSG100L8V1, RZQSG125L8V1 y RZQSG140L8V1 con un incremento de precio del 10%. Consultar disponibilidad.

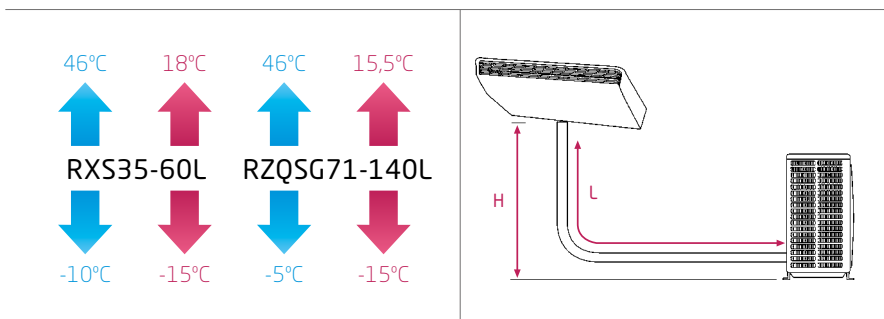

**NOTA**  
Las capacidades se basan en las condiciones siguientes:

1. Refrigeración: temperatura interior 27°CBS, 19°CBS; temperatura exterior 35°CBS.
2. Calefacción: temperatura interior 20°CBS; temperatura exterior 7°CBS, 6°CBS.
3. Longitud de tubería refrigerante: 7,5 m, alimentación: 220/1/50

La medición del nivel sonoro se realiza en una cámara anecoica a una distancia de 1 m de la unidad.

**NOTA**  
Indicación del rendimiento estacional SEER / SCOP según EN14825.

EER/COP según condiciones EUROVENT 2012.



**BOMBA DE CALOR**

► **SKY AIR SEASONAL CLASSIC:** Unidad de Pared Inverter / Sky Air Seasonal Classic



• FAQ-C



• RZQSG71L3V1



• RZQSG100L9V1

CONJUNTOS SPLIT DE PARED				AQSG71C	AQSG100C
Capacidad	Refrigeración	Nominal	W kcal	6.800 5.848	9.500 8.170
	Calefacción	Nominal	W kcal	7.500 6.450	10.800 9.290
Consumo	Refrigeración	Nominal	W	2.120	3.160
	Calefacción			2.080	3.170
Conexiones	Líquido		mm	ø 9,5 (3/8")	ø 9,5 (3/8")
	Gas		mm	ø 15,9 (5/8")	ø 15,9 (5/8")
Alimentación eléctrica				I/220V	I/220V
Nº hilos de interconexión				3 + T	3 + T
EER / COP	Refrigeración / Calefacción			3,21 / 3,61	3,01 / 3,41
Etq. eficiencia energ.	Refrigeración / Calefacción			A / A	B / B
SEER / SCOP	Refrigeración / Calefacción			6,05 / 3,90	5,61 / 4,01
Etq. efic. estacional	Refrigeración / Calefacción			A+ / A	A+ / A+
Carga de diseño (Pdesign)	Refrigeración		kW	6,80	9,50
	Calefacción (-10°C)			6,00	6,81
Consumo energía anual estacional	Refrigeración		kWh	394	593
	Calefacción			2.155	2.368

UNIDADES INTERIORES DE PARED				FAQ71C	FAQ100C
Caudal de aire	Refrigeración	(A/Nom./B)	m³/min	18 / 16 / 14	26 / 23 / 19
	Calefacción			18 / 16 / 14	26 / 23 / 19
Velocidades del ventilador			Nº	3	3
Dimensiones	Alto		mm	290	340
	Ancho		mm	1.050	1.200
	Fondo		mm	238	240
Peso			Kg	13,0	17,0
Presión sonora	Refrigeración	(A/B/SB)	dBA	45 / 42 / 40	49 / 45 / 41
	Calefacción			45 / 42 / 40	49 / 45 / 41
Nivel de potencia acústica			dBA	58	62

UNIDADES EXTERIORES				RZQSG71L3V1	RZQSG100L9V1
Caudal de aire	Refrigeración	Nominal	m³/min	52	76
	Calefacción			48	83
Tipo de compresor				SWING	SWING
Refrigerante				R-410A	R-410A
Dimensiones	Alto		mm	770	990
	Ancho		mm	900	940
	Fondo		mm	320	320
Peso			Kg	67,0	77,0
Presión sonora	Refrigeración	(A/SB)	dBA	49 / 47	53 / 49
	Calefacción			51 / 47	57 / 49
Nivel de potencia acústica			dBA	65	70

Precios €	Interior + Exterior + Mando	FAQ71C + RZQSG71L3V1 + BRC1D52	FAQ100C + RZQSG100L9V1 + BRC1D52
	DESGLOSE	1.555,00 € + 1.369,00 € + 80,00 €	1.907,00 € + 2.014,00 € + 80,00 €
	<b>TOTAL</b>	<b>3.004,00 €</b>	<b>4.001,00 €</b>

NOTA: disponible versión trifásica III/380 V modelo RZQSG100L8Y1, con un incremento de precio del 10%. Consultar disponibilidad.

MODELO	AQSG71C	AQSG100C
Longitud máxima de tubería (L)	50 (70 equiv.)	75 (90 equiv.)
Diferencia de nivel máxima (H)	30	30

CARGA ADICIONAL DE REFRIGERANTE (MONTAJE PAR)		
La longitud de la tubería conectada se encuentra entre		
	30-40 m	40-50 m
RZQSG71-100	+ 0,5 kg	+ 1,0 kg
Para información en montajes twin, consulte el manual de instalación.		

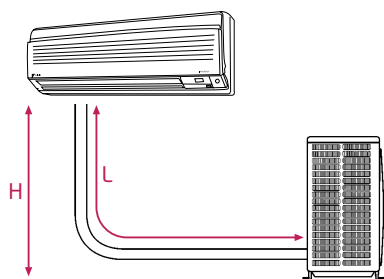

**NOTA**  
Las capacidades se basan en las condiciones siguientes:

1. Refrigeración: temperatura interior 27°CBS, 19°CBS; temperatura exterior 35°CBS
2. Calefacción: temperatura interior 20°CBS; temperatura exterior 7°CBS, 6°CBS
3. Longitud de tubería refrigerante: 7,5 m, alimentación: 220/1/50

La medición del nivel sonoro se realiza en una cámara anecoica a una distancia de 1 m de la unidad.

**NOTA**  
Indicación del rendimiento estacional SEER / SCOP según EN14825.

EER/COP según condiciones EUROVENT 2012.

## OPCIONALES

Precios de controles y paneles decorativos opcionales de las unidades Sky Air Inverter y Sky Air Seasonal Classic  
Sky Air Seasonal Classic

## OPCIONALES CASSETTE INTEGRADO FFQ-C

BRC1E52A	Control Multifunción (por cable) Opcional	<b>142,00 €</b>
BRYQ60AW	Sensor inteligente de presencia y temperatura Opcional	<b>115,00 €</b>

## OPCIONALES DE HORIZONTAL DE TECHO FHQ-C

BRC7G53	Control remoto sin cable (opcional)	<b>173,00 €</b>
BRC1E52A	Control Multifunción (por cable) Opcional	<b>142,00 €</b>

## OPCIONALES DE CONDUCTOS BAJA SILUETA FDXS-F

BRC1D52	Control remoto por cable Opcional	<b>80,00 €</b>
Conjunto receptor IR+Mando a distancia	BRC4C65	<b>259,00 €</b>

## OPCIONALES DE PARED FAQ-C

BRC7EB518	Control remoto (sin cable) Opcional	<b>173,00 €</b>
BRC1E52A	Control Multifunción (por cable) Opcional	<b>142,00 €</b>

## OPCIONALES DE CONDUCTOS FBQ-C8 Y FBQ-D

## PANELES DECORATIVOS unidades conductos FBQ-C8

FBQ35-50C8	BYBS45D	<b>267,00 €</b>
FBQ60-71C8	BYBS71D	<b>310,00 €</b>
FBQ100-140C8	BYBS125D	<b>365,00 €</b>
Kit conexión panel	EKBYBSD	<b>38,00 €</b>
Conjunto receptor IR+Mando a distancia	BRC4C65	<b>259,00 €</b>
Control remoto por cable opcional	BRC1D52	<b>80,00 €</b>

## OPCIONAL EXTERIORES SEASONAL CLASSIC Y AZQS-B

EKDK04	Kit de desagüe	<b>63,00 €</b>
--------	----------------	----------------

## Control Multifunción BRC1E52A



- Todas las funciones del BRC1D52
- 3 programaciones distintas (ej. verano, entretiempo..)
- Nuevas funciones de ahorro de energía
- Limitación de consigna
- Temperatura mínima / máxima
- Restricción de menús
- Compatible con el sensor de la unidad Round Flow y del nuevo cassette integrado

Nota: Para más información sobre opcionales de control ver página 99.

## OPCIONALES DE CASSETTE FCQG-F

BRC1E52A	Control Multifunción (por cable) Opcional	<b>142,00 €</b>
BYCQ140DG	Panel decorativo autolimpiable Opcional	<b>788,00 €</b>
BRYQ140A	Sensor inteligente de presencia y temperatura Opcional	<b>115,00 €</b>

NOTA: Con el panel autolimpiable es necesario utilizar el control Multifunción.

**BOMBA DE CALOR**

► **SKY AIR SEASONAL SMART:** Conductos FBQ-D Baja Silueta Serie D Inverter / Sky Air Seasonal Smart



¡Sólo 245 mm de alto!

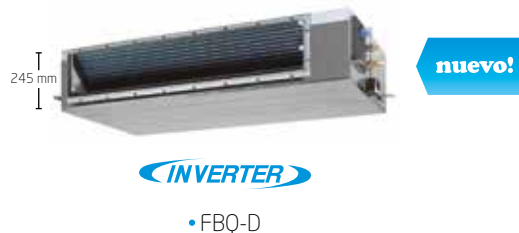

CONJUNTOS DE CONDUCTOS				ZBQG71D*	n! ZBQG100D*	n! ZBQG125D*	n! ZBQG140D*
Capacidad	Refrigeración	Nominal	W kcal	6.800 5.848	9.500 8.170	12.000 10.320	13.400 11.524
	Calefacción	Nominal	W kcal	7.500 6.450	10.800 9.288	13.500 11.610	15.500 13.330
Consumo	Refrigeración	Nominal	W	1.930	2.410	3.130	4.000
Conexiones	Líquido		mm	ø 9,5 (3/8")	ø 9,5 (3/8")	ø 9,5 (3/8")	ø 9,5 (3/8")
	Gas		mm	ø 15,9 (5/8")	ø 15,9 (5/8")	ø 15,9 (5/8")	ø 15,9 (5/8")
Alimentación eléctrica				1/220V	1/220V	1/220V	1/220V
Nº hilos de interconexión				3 + T	3 + T	3 + T	3 + T
EER / COP	Refrig. / Calef.			3,53 / 3,96	3,94 / 4,24	3,83 / 3,83	3,35 / 3,61
Etq. eficiencia energ.	Refrig. / Calef.			A / A	A / A	A / A	A / A
SEER / SCOP	Refrigeración / Calefacción			6,16 / 4,35	5,87 / 4,78	5,83 / 4,37	-
Etq. efec. estac.	Refrigeración / Calefacción			A++ / A+	A+ / A++	A+ / A+	-
Carga de diseño (Pdesign)	Refrigeración		kW	6,80	9,50	12,00	-
Consumo energía anual estacional	Calefacción (-10°C)			6,0	11,30	12,70	-
	Refrigeración		kWh	386	566	720	-
Calefacción				12.931	3.310	4.069	-

UNIDADES INTERIORES DE CONDUCTOS				FBQ71D*	n! FBQ100D*	n! FBQ125D*	n! FBQ140D*
Caudal de aire	Refrigeración	(A/B)	m³/min	18 / 12,5	29 / 23	34 / 25	34 / 25
	Calefacción			18 / 12,5	29 / 23	34 / 25	34 / 25
Presión disponible	Nominal / Alta		Pa	30 / 150	40 / 150	50 / 150	50 / 150
Velocidades del ventilador			Nº	3	3	3	3
Dimensiones	Alto		mm	245	245	245	245
	Ancho		mm	1.000	1.400	1.400	1.400
	Fondo		mm	800	800	800	800
Peso			Kg	39,0	47,0	47,0	47,0
Presión sonora	Refrigeración	(A/B)	dBA	37 / 29	38 / 32	40 / 33	40 / 41
	Calefacción			37 / 29	38 / 32	40 / 33	40 / 41
Nivel de potencia acústica			dBA	56	60	65	-

UNIDADES EXTERIORES				RZQG71L9V1	RZQG100L9V1	RZQG125L9V1	RZQG140L9V1
Caudal de aire	Refrigeración	(Nominal)	m³/min	59	70	70	84
	Calefacción			49	62	62	62
Tipo de compresor				SWING	SWING	SWING	SWING
Refrigerante				R-410A	R-410A	R-410A	R-410A
Dimensiones	Alto		mm	990	1.430	1.430	1.430
	Ancho		mm	940	940	940	940
	Fondo		mm	320	320	320	320
Peso			Kg	77,0	99,0	99,0	99,0
Presión sonora	Refrigeración	(A/SB)	dBA	48 / 43	50 / 45	51 / 45	52 / 45
	Calefacción			50 / 43	52 / 45	53 / 45	53 / 45
Nivel de potencia acústica			dBA	64	66	67	-

Precios €	Interior + Exterior + Mando	FBQ71D + RZQG71L9V1 + BRC1E52A	FBQ100D + RZQG100L9V1 + BRC1E52A	FBQ125D + RZQG125L9V1 + BRC1E52A	FBQ140D + RZQG140L9V1 + BRC1E52A
DESGLOSE		1.041,00 € + 2.773,00 € + 142,00 €	1.398,00 € + 3.841,00 € + 142,00 €	1.646,00 € + 4.285,00 € + 142,00 €	2.099,00 € + 4.996,00 € + 142,00 €
<b>TOTAL</b>		<b>3.956,00 €</b>	<b>5.381,00 €</b>	<b>6.073,00 €</b>	<b>7.237,00 €</b>

MODELO	ZBQG71D*	n! ZBQG100D*	n! ZBQG125D*	n! ZBQG140D*
Longitud máxima de tubería (L)	m 50 (70 equiv.)	m 75 (90 equiv.)	m 75 (90 equiv.)	m 75 (90 equiv.)
Diferencia de nivel máxima (H)	m 30	m 30	m 30	m 30

**CARGA ADICIONAL DE REFRIGERANTE (MONTAJE PAR)**

	La longitud de la tubería conectada se encuentra entre	30-40 m	40-50 m	50-60 m	60-75 m
RZQG71		+ 0,5 kg	+ 1,0 kg	-	-
RZQG100-125-140		+ 0,5 kg	+ 1,0 kg	+ 1,5 kg	+ 2 kg

Para información en montajes twin, consulte el manual de instalación.

Nota: disponible versión trifásica III/ 380 V, modelos RZQG100L8Y1, RZQG125L8Y1 y RZQG140L8Y1 con un incremento de precio del 10%. Consultar disponibilidad.

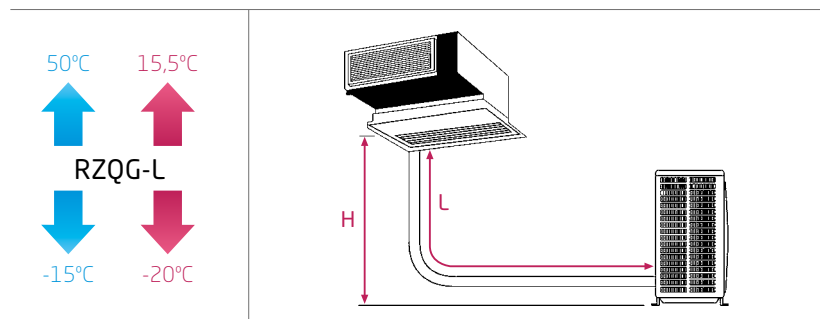

**NOTA**  
Las capacidades se basan en las condiciones siguientes:

1. Refrigeración: temperatura interior 27°CBS, 19°CBS; temperatura exterior 35°CBS.
2. Calefacción: temperatura interior 20°CBS; temperatura exterior 7°CBS, 6°CBS.
3. Longitud de tubería refrigerante: 7,5 m, alimentación: 220/1/50.

La medición del nivel sonoro se realiza en una cámara anecoica a una distancia de 1 m de la unidad.

**NOTA**  
Indicación del rendimiento estacional SEER / SCOP según EN14825.

EER/COP según condiciones EUROVENT 2012.

\* Información preliminar.

Nota: Consultar información sobre opcionales en página 41.

\* Unidades disponibles a partir de marzo de 2015

**BOMBA DE CALOR**

▶ **SKY AIR SEASONAL SMART:** Conductos FBQ-C8 Inverter / Sky Air Seasonal Smart



**INVERTER**

• FBQ-C8



• RZQG71L9V1



• RZQG100-140L9V1

CONJUNTOS DE CONDUCTOS			ZBQG71C8	ZBQG100C8	ZBQG125C8	ZBQG140C8	
Capacidad	Refrigeración	Nominal	W kcal	6.800 5.848	9.500 8.170	12.000 10.320	13.400 11.524
	Calefacción	Nominal	W kcal	7.500 6.450	10.800 9.288	13.500 11.610	15.500 13.330
Consumo	Refrigeración	Nominal	W	1.940	2.440	3.150	4.020
Conexiones	Líquido		mm	ø 9,5 (3/8")	ø 9,5 (3/8")	ø 9,5 (3/8")	ø 9,5 (3/8")
	Gas		mm	ø 15,9 (5/8")	ø 15,9 (5/8")	ø 15,9 (5/8")	ø 15,9 (5/8")
Alimentación eléctrica				I/220V	I/220V	I/220V	I/220V
Nº hilos de interconexión				3 + T	3 + T	3 + T	3 + T
EER / COP	Refrig. / Calef.			3,50 / 3,65	3,89 / 4,21	3,81 / 3,83	3,33 / 3,61
Etq. eficiencia energ.	Refrig. / Calef.			A / A	A / A	A / A	A / A
SEER / SCOP	Refrigeración / Calefacción			6,11 / 4,01	5,80 / 4,61	5,81 / 4,21	-
Etq. efec. estac.	Refrigeración / Calefacción			A++ / A+	A+ / A++	A+ / A+	-
Carga de diseño (Pdesign)	Refrigeración		kW	6,80	9,50	12,00	-
Consumo energía anual estacional	Calefacción (-10°C)			6,0	11,30	12,71	-
	Refrigeración		kWh	390	574	723	-
Calefacción				2.096	3.433	4.211	-

UNIDADES INTERIORES DE CONDUCTOS				FBQ71C8	FBQ100C8	FBQ125C8	FBQ140C8
Caudal de aire	Refrigeración	(A/B)	m³/min	18 / 15	32 / 23	39 / 28	39 / 28
	Calefacción			18 / 15	32 / 23	39 / 28	41 / 29
Presión disponible	Estándar / Alta		Pa	30 / 100	40 / 120	50 / 120	50 / 120
Velocidades del ventilador			Nº	3	3	3	3
	Alto		mm	300	300	300	300
Dimensiones	Ancho		mm	1.000	1.400	1.400	1.400
	Fondo		mm	700	700	700	700
			Kg	34,0	45,0	45,0	45,0
Peso							
Presión sonora	Refrigeración	(A/B)	dBA	37 / 29	38 / 32	40 / 33	40 / 33
	Calefacción			37 / 29	38 / 32	40 / 33	41 / 34
Nivel de potencia acústica			dBA	57	61	66	-
Panel decorativo			Modelo	BYBS71DJW1	BYBS125DJW1	BYBS125DJW1	BYBS125DJW1

UNIDADES EXTERIORES				RZQG71L9V1	RZQG100L9V1	RZQG125L9V1	RZQG140L9V1
Caudal de aire	Refrigeración	(Nominal)	m³/min	59	70	70	84
	Calefacción			49	62	62	62
Tipo de compresor				SWING	SWING	SWING	SWING
Refrigerante				R-410A	R-410A	R-410A	R-410A
Dimensiones	Alto		mm	990	1.430	1.430	1.430
	Ancho		mm	940	940	940	940
	Fondo		mm	320	320	320	320
Peso			Kg	77,0	99,0	99,0	99,0
Presión sonora	Refrigeración	(A/SB)	dBA	48 / 43	50 / 45	51 / 45	52 / 45
	Calefacción			50 / 43	52 / 45	53 / 45	53 / 45
Nivel de potencia acústica			dBA	64	66	67	-

Precios €	Interior + Exterior + Mando	FBQ71C8 + RZQG71L9V1 + BRC1E52A	FBQ100C8 + RZQG100L9V1 + BRC1E52A	FBQ125C8 + RZQG125L9V1 + BRC1E52A	FBQ140C8 + RZQG140L9V1 + BRC1E52A
	DESGLOSE	964,00 € + 2.773,00 € + 142,00 €	1.294,00 € + 3.841,00 € + 142,00 €	1.525,00 € + 4.285,00 € + 142,00 €	1.944,00 € + 4.996,00 € + 142,00 €
	<b>TOTAL</b>	<b>3.879,00 €</b>	<b>5.277,00 €</b>	<b>5.952,00 €</b>	<b>7.082,00 €</b>

MODELO	ZBQG71C8	ZBQG100C8	ZBQG125C8	ZBQG140C8
Longitud máxima de tubería (L)	m 50 (70 equiv.)	m 75 (90 equiv.)	m 75 (90 equiv.)	m 75 (90 equiv.)
Diferencia de nivel máxima (H)	m 30	m 30	m 30	m 30

**CARGA ADICIONAL DE REFRIGERANTE (MONTAJE PAR)**

	La longitud de la tubería conectada se encuentra entre			
	30-40 m	40-50 m	50-60 m	60-75 m
RZQG71	+ 0,5 kg	+ 1,0 kg	-	-
RZQG100-125-140	+ 0,5 kg	+ 1,0 kg	+ 1,5 kg	+ 2 kg

Para información en montajes twin, consulte el manual de instalación.

Nota: disponible versión trifásica III/ 380 V, modelos RZQG100L8Y1, RZQG125L8Y1 y RZQG140L8Y1 con un incremento de precio del 10%. Consultar disponibilidad.

**NOTA**  
Las capacidades se basan en las condiciones siguientes:

1. Refrigeración: temperatura interior 27°CBS, 19°CBS; temperatura exterior 35°CBS.
2. Calefacción: temperatura interior 20°CBS; temperatura exterior 7°CBS, 6°CBS.
3. Longitud de tubería refrigerante: 7,5 m, alimentación: 220/1/50.

La medición del nivel sonoro se realiza en una cámara anecoica a una distancia de 1 m de la unidad.

**NOTA**  
Indicación del rendimiento estacional SEER / SCOP según EN14825.

EER/COP según condiciones EUROVENT 2012.

**BOMBA DE CALOR**

**SKY AIR SEASONAL SMART:** Round Flow Cassette FCQG-F Inverter / Sky Air Seasonal Smart



• FCQG-F



• RZQG71L9V1



• RZQG100-140L9V1

CONJUNTOS ROUND FLOW CASSETTE				ZCQG71F	ZCQG100F	ZCQG125F	ZCQG140F
Capacidad	Refrigeración	Nominal	W	6.800	9.500	12.000	13.400
			kcal	5.848	8.170	10.320	11.524
	Calefacción	Nominal	W	7.500	10.800	13.500	15.500
			kcal	6.450	9.288	11.610	13.330
Consumo	Refrigeración	Nominal	W	2.000	2.450	3.220	4.170
	Calefacción			1.890	2.600	3.720	4.300
Conexiones	Líquido		mm	ø 9,5 (3/8")	ø 9,5 (3/8")	ø 9,5 (3/8")	ø 9,5 (3/8")
	Gas		mm	ø 15,9 (5/8")	ø 15,9 (5/8")	ø 15,9 (5/8")	ø 15,9 (5/8")
Alimentación eléctrica				I/220V	I/220V	I/220V	I/220V
Nº hilos de interconexión				3 + T	3 + T	3 + T	3 + T
EER / COP				3,39 / 3,97	3,87 / 4,15	3,73 / 3,63	3,21 / 3,61
Etiqu. eficiencia energ.				A / A	A / A	A / A	A / A
SEER / SCOP				6,80 / 4,20	6,80 / 4,61	6,00 / 4,10	-
Etiqu. efec. estac.				A++ / A+	A++ / A++	A+ / A+	-
Carga de diseño (Pdesign)	Refrigeración		kW	6,80	9,50	12,00	-
	Calefacción (-10°C)			6,33	11,30	12,66	-
Consumo energía anual estacional	Refrigeración		kWh	350	489	700	-
	Calefacción			2.110	3.433	4.324	-

UNIDADES INTERIORES ROUND FLOW CASSETTE				FCQG71F	FCQG100F	FCQG125F	FCQG140F
Caudal de aire	Refrigeración (A/M/B)		m³/min	15,0 / 12,1 / 9,1	22,8 / 17,6 / 12,4	26,0 / 19,2 / 12,4 26,0 / 19,2 / 12,4	26,0 / 19,2 / 12,4 26,0 / 19,2 / 12,4
	Calefacción (A/M/B)			15,0 / 12,1 / 9,1	22,8 / 17,6 / 12,4	26,0 / 19,2 / 12,4 26,0 / 19,2 / 12,4	26,0 / 19,2 / 12,4 26,0 / 19,2 / 12,4
Velocidades del ventilador			Nº	3	3	3	3
Dimensiones	Alto x Ancho x Fondo		mm	204x840x840	246x840x840	246x840x840	246x840x840
Peso			Kg	21,0	24,0	24,0	24,0
Presión sonora	Refrigeración (A/N/B)		dB(A)	33 / 31 / 28	37 / 33 / 29	41 / 35 / 29	41 / 35 / 29
	Calefacción (A/N/B)			33 / 31 / 28	37 / 33 / 29	41 / 35 / 29	41 / 35 / 29
Nivel de potencia acústica			dB(A)	51	54	58	-
Panel decorativo estándar			Mod.	BYCQ140DG	BYCQ140DG	BYCQ140DG	BYCQ140DG
Dimensiones	Alto x Ancho x Fondo		mm	60x950x950	60x950x950	60x950x950	60x950x950
Peso panel			kg	5,5	5,5	5,5	5,5

UNIDADES EXTERIORES				RZQG71L9V1	RZQG100L9V1	RZQG125L9V1	RZQG140L9V1
Caudal de aire	Refrigeración		m³/min	59	70	70	84
	Calefacción			49	62	62	62
Tipo de compresor				SWING	SWING	SWING	SWING
Refrigerante				R-410A	R-410A	R-410A	R-410A
Dimensiones	Alto		mm	990	1.430	1.430	1.430
	Ancho		mm	940	940	940	940
	Fondo		mm	320	320	320	320
Peso			Kg	77,0	99,0	99,0	99
Presión sonora	Refrigeración	(A/SB)	dB(A)	48 / 43	50 / 45	51 / 45	52 / 45
	Calefacción			50 / 43	52 / 45	53 / 45	53 / 45
Nivel de potencia acústica			dB(A)	64	66	67	-

Precios €	Interior + Exterior		FCQG71F + RZQG71L9V1	FCQG100F + RZQG100L9V1	FCQG125F + RZQG125L9V1	FCQG140F + RZQG140L9V1
	DESGLOSE		662,00 € + 2.773,00 €	689,00 € + 3.841,00 €	1.131,00 € + 4.285,00 €	1.396,00 € + 4.996,00 €
	+ Mando BRC7FA532F		164,00 €	164,00 €	164,00 €	164,00 €
	+ Panel BYCQ140D		392,00 €	392,00 €	392,00 €	392,00 €
	<b>TOTAL</b>		<b>3.991,00 €</b>	<b>5.086,00 €</b>	<b>5.972,00 €</b>	<b>6.948,00 €</b>

MODELO	ZCQG71F	ZCQG100F	ZCQG125F	ZCQG140F
Longitud máxima de tubería (L)	m 50 (70 equiv.)	75 (90 equiv.)	75 (90 equiv.)	75 (90 equiv.)
Diferencia de nivel máxima (H)	m 30	30	30	30

**CARGA ADICIONAL DE REFRIGERANTE (MONTAJE PAR)**

La longitud de la tubería conectada se encuentra entre				
	30-40 m	40-50 m	50-60 m	60-75 m
RZQG71	+ 0,5 kg	+ 1,0 kg	-	-
RZQG100-125-140	+ 0,5 kg	+ 1,0 kg	+ 1,5 kg	+ 2 kg

Para información en montajes twin, consulte el manual de instalación.

Nota: disponible versión trifásica III/ 380 V, modelos RZQG100L8Y1, RZQG125L8Y1 y RZQG140L8Y1 con un incremento de precio del 10%. Consultar disponibilidad.

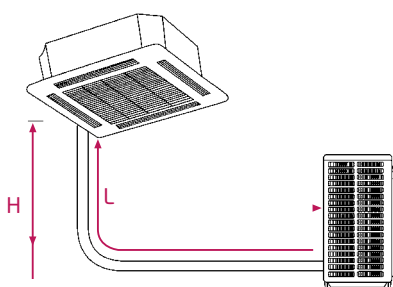

**NOTA**  
Las capacidades se basan en las condiciones siguientes:

1. Refrigeración: temperatura interior 27°CBS, 19°CBS; temperatura exterior 35°CBS
2. Calefacción: temperatura interior 20°CBS; temperatura exterior 7°CBS, 6°CBS
3. Longitud de tubería refrigerante: 7,5 m, alimentación: 220/1/50

La medición del nivel sonoro se realiza en una cámara anecoica a una distancia de 1 m de la unidad.

**NOTA**  
Indicación del rendimiento estacional SEER / SCOP según EN14825.

EER/COP según condiciones EUROVENT 2012.

**BOMBA DE CALOR**

**SKY AIR SEASONAL SMART:** Cassette Vista Inverter / Sky Air Seasonal Smart



•FUQ-C



•RZQG71L9V1



•RZQG100-125L9V1

CONJUNTOS DE CASSETTE VISTA				ZUQG71C	ZUQG100C	ZUQG125C
Capacidad	Refrigeración	Nominal	W kcal	6.800 5.848	9.500 8.170	12.000 10.320
	Calefacción	Nominal	W kcal	7.500 6.450	10.800 9.288	13.500 11.610
Consumo	Refrigeración	Nominal	W	1.680	2.460	3.540
	Calefacción			1.840	2.730	3.950
Conexiones	Líquido		mm	ø 9,5 (3/8")	ø 9,5 (3/8")	ø 9,5 (3/8")
	Gas		mm	ø 15,9 (5/8")	ø 15,9 (5/8")	ø 15,9 (5/8")
Alimentación eléctrica				I/220V	I/220V	I/220V
Nº hilos de interconexión				3 + T	3 + T	3 + T
EER / COP	Refrig. / Calif.			4,05 / 4,08	3,86 / 3,95	3,39 / 3,42
	Etiq. eficiencia energ.	Refrig. / Calif.		A / A	A / A	A / B
SEER / SCOP	Refrigeración / Calefacción			6,50 / 4,20	6,11 / 4,50	5,61 / 4,44
	Etiq. efíc. estac.	Refrigeración / Calefacción		A++ / A+	A++ / A+	A+ / A+
Carga de diseño (Pdesign)	Refrigeración		kW	6,80	9,50	12,00
	Calefacción (-10°C)			7,60	11,30	14,10
Consumo energía anual estacional	Refrigeración		kWh	367	545	749
	Calefacción			2.533	3.517	4.456

UNIDADES INTERIORES CASSETTE VISTA				FUQ71C	FUQ100C	FUQ125C
Caudal de aire	Refrigeración	(A/B)	m³/min	19 / 14	29 / 21	32 / 23
	Calefacción			19 / 14	29 / 21	32 / 23
Velocidades del ventilador				Nº	2	2
Dimensiones	Alto		mm	198	198	198
	Ancho		mm	950	950	950
	Fondo		mm	950	950	950
Peso				Kg	25,0	31,0
Presión sonora	Refrigeración	(A/B)	dBA	40 / 35	43 / 38	44 / 39
	Calefacción			40 / 35	43 / 38	44 / 39
Nivel de potencia acústica				dBA	56	60

UNIDADES EXTERIORES				RZQG71L9V1	RZQG100L9V1	RZQG125L9V1
Caudal de aire	Refrigeración	Nominal	m³/min	59	70	70
	Calefacción			49	62	62
Tipo de compresor				SWING	SWING	SWING
Refrigerante				R-410A	R-410A	R-410A
Dimensiones	Alto		mm	990	1.430	1.430
	Ancho		mm	940	940	940
	Fondo		mm	320	320	320
Peso				Kg	77,0	99
Presión sonora	Refrigeración	(A/SB)	dBA	48 / 43	50 / 45	51 / 45
	Calefacción			50 / 43	52 / 45	53 / 45
Nivel de potencia acústica				dBA	64	66

Precios €	Interior + Exterior + Mando	FUQ71C + RZQG71L9V1 + BRC7C58	FUQ100C + RZQG100L9V1 + BRC7C58	FUQ125C + RZQG125L9V1 + BRC7C58
	DESGLOSE	1.270,00 € + 2.773,00 € + 173,00 €	1.568,00 € + 3.841,00 € + 173,00 €	1.762,00 € + 4.285,00 € + 173,00 €
	<b>TOTAL</b>	<b>4.216,00 €</b>	<b>5.582,00 €</b>	<b>6.220,00 €</b>

MODELO	ZUQG71C	ZUQG100C	ZUQG125C
Longitud máxima de tubería (L)	m 50 (70 equiv.)	75 (90 equiv.)	75 (90 equiv.)
Diferencia de nivel máxima (H)	m 30	30	30

**CARGA ADICIONAL DE REFRIGERANTE (MONTAJE PAR)**

La longitud de la tubería conectada se encuentra entre				
	30-40 m	40-50 m	50-60 m	60-75 m
RZQG71	+ 0,5 kg	+ 1,0 kg	-	-
RZQG100-125-140	+ 0,5 kg	+ 1,0 kg	+ 1,5 kg	+ 2 kg

Para información en montajes twin, consulte el manual de instalación.

Nota: disponible versión trifásica III/380 V, modelos RZQG100L8Y1 y RZQG125L8Y1 con un incremento de precio del 10%. Consultar disponibilidad.

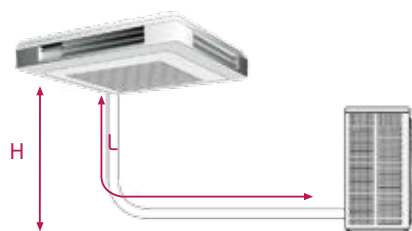

**NOTA**

Las capacidades se basan en las condiciones siguientes:

1. Refrigeración: temperatura interior 27°CBS, 19°CBS; temperatura exterior 35°CBS
2. Calefacción: temperatura interior 20°CBS; temperatura exterior 7°CBS, 6°CBS
3. Longitud de tubería refrigerante: 7,5 m, alimentación: 220/1/50

La medición del nivel sonoro se realiza en una cámara anecoica a una distancia de 1 m de la unidad.

**NOTA**

Indicación del rendimiento estacional SEER / SCOP según EN14825.

EER/COP según condiciones EUROVENT 2012.

**BOMBA DE CALOR**

► **SKY AIR SEASONAL SMART:** Horizontal de Techo  
Inverter / Sky Air Seasonal Smart



• FHQ-C



• RZQG71L9V1



• RZQG100-140L9V1

CONJUNTOS HORIZONTALES DE TECHO				ZHQG71C	ZHQG100C	ZHQG125C	ZHQG140C
Capacidad	Refrigeración	Nominal	W kcal	6.800 5.850	9.500 8.170	12.000 10.320	13.400 11.524
	Calefacción	Nominal	W kcal	7.500 6.450	10.800 9.288	13.500 11.610	15.500 13.330
Consumo	Refrigeración	Nominal	W	1.780	2.490	3.409	4.048
	Calefacción			1.820	2.600	3.470	4.175
Conexiones	Líquido		mm	ø 9,5 (3/8)"	ø 9,5 (3/8)"	ø 9,5 (3/8)"	ø 9,5 (3/8)"
	Gas		mm	ø 15,9 (5/8)"	ø 15,9 (5/8)"	ø 15,9 (5/8)"	ø 15,9 (5/8)"
Alimentación eléctrica				I/220V	I/220V	I/220V	I/220V
Nº hilos de interconexión				3 + T	3 + T	3 + T	3 + T
EER / COP	Refrig. / Calef.			3,82 / 4,13	3,81 / 4,15	3,52 / 3,89	3,31 / 3,63
Etq. eficiencia energ.	Refrig. / Calef.			A / A	A / A	A / A	A / A
SEER / SCOP	Refrig. / Calef.			6,95 / 4,32	6,11 / 4,61	6,01 / 4,23	-
Etq. efic. estacional	Refrig. / Calef.			A++ / A+	A++ / A++	A+ / A+	-
Carga de diseño (Pdesign)	Refrigeración		kW	6,80	9,50	12,00	-
	Calefacción (-10°C)			7,60	11,30	14,10	-
Consumo energía anual estacional	Refrigeración		kWh	343	545	699	-
	Calefacción			2.462	3.433	4.677	-

UNIDADES INTERIORES HORIZONTALES DE TECHO				FHQ71C	FHQ100C	FHQ125C	FHQ140C
Caudal de aire	Refrigeración	(A/Nom./Bajo)	m³/min	20,5 / 17 / 14	28 / 24 / 20	31 / 27 / 23	34 / 29 / 24
	Calefacción			20,5 / 17 / 14	28 / 24 / 20	31 / 27 / 23	34 / 29 / 24
Dimensiones	Alto		mm	235	235	235	235
	Ancho		mm	1.270	1.590	1.590	1.590
	Fondo		mm	690	690	690	690
Peso			Kg	32	38	38	38
Presión sonora	Refrigeración	(A/Nom./Bajo)	dBa	38 / 36 / 34	42 / 38 / 34	44 / 41 / 37	46 / 42 / 38
	Calefacción			38 / 36 / 34	42 / 38 / 34	44 / 41 / 37	46 / 42 / 38
Nivel de potencia acústica			dBa	53	56	59	60

UNIDADES EXTERIORES				RZQG71L9V1	RZQG100L9V1	RZQG125L9V1	RZQG140L9V1
Caudal de aire	Refrigeración	Nominal	m³/min	59	70	70	84
	Calefacción			49	62	62	62
Tipo de compresor				SWING	SWING	SWING	SWING
Refrigerante				R-410A	R-410A	R-410A	R-410A
Dimensiones	Alto		mm	990	1.430	1.430	1.430
	Ancho		mm	940	940	940	940
	Fondo		mm	320	320	320	320
Peso			Kg	77,0	99	99	99
Presión sonora	Refrigeración	(A/SB)	dBa	48 / 43	50 / 45	51 / 45	52 / 45
	Calefacción			50 / 43	52 / 45	53 / 45	53 / 45
Nivel de potencia acústica			dBa	64	66	67	69

Precios €	Interior + Exterior + Mando	FHQ71C + RZQG71L9V1 + BRC1D52	FHQ100C + RZQG100L9V1 + BRC1D52	FHQ125C + RZQG125L9V1 + BRC1D52	FHQ140C + RZQG140L9V1 + BRC1D52
DESGLÓSE		1.206,00 € + 2.773,00 € + 80,00 €	1.444,00 € + 3.841,00 € + 80,00 €	1.560,00 € + 4.285,00 € + 80,00 €	1.933,00 € + 4.996,00 € + 80,00 €
<b>TOTAL</b>		<b>4.059,00 €</b>	<b>5.365,00 €</b>	<b>5.925,00 €</b>	<b>7.009,00 €</b>

MODELO	ZHQG71C	ZHQG100C	ZHQG125C	ZHQG140C
Longitud máxima de tubería (L)	m 50 (70 equiv.)	m 75 (90 equiv.)	m 75 (90 equiv.)	m 75 (90 equiv.)
Diferencia de nivel máxima (H)	m 30	m 30	m 30	m 30

**CARGA ADICIONAL DE REFRIGERANTE (MONTAJE PAR)**

La longitud de la tubería conectada se encuentra entre				
	30-40 m	40-50 m	50-60 m	60-75 m
RZQG71	+ 0,5 kg	+ 1,0 kg	-	-
RZQG100-125-140	+ 0,5 kg	+ 1,0 kg	+ 1,5 kg	+ 2 kg

Para información en montajes twin, consulte el manual de instalación.

Nota: disponible versión trifásica III/ 380 V, modelos RZQG100L8V1, RZQG125L8V1 y RZQG140L8V1 con un incremento de precio del 10%. Consultar disponibilidad.

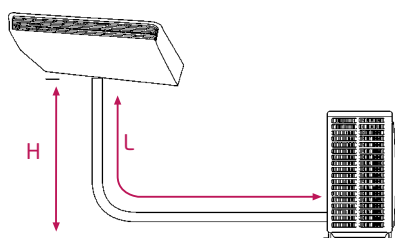

**NOTA**

Las capacidades se basan en las condiciones siguientes:

1. Refrigeración: temperatura interior 27°CBS, 19°CBH; temperatura exterior 35°CBS
2. Calefacción: temperatura interior 20°CBS; temperatura exterior 7°CBS, 6°CBH
3. Longitud de tubería refrigerante: 7,5 m, alimentación: 220/1/50

La medición del nivel sonoro se realiza en una cámara anecoica a una distancia de 1 m de la unidad.

**NOTA**

Indicación del rendimiento estacional SEER / SCOP según EN14825.

EER/COP según condiciones EUROVENT 2012.

**BOMBA DE CALOR**

► **SKY AIR SEASONAL SMART:** Unidad de Pared Inverter / Sky Air Seasonal Smart



• FAQ-C



• RZQG71L9V1



• RZQG100L9V1

CONJUNTOS SPLIT DE PARED				ZAQG71C	ZAQG100C
Capacidad	Refrigeración	Nominal	W	6.800	9.500
			kcal/h	5.850	8.170
Calefacción	Refrigeración	Nominal	W	7.500	10.800
			kcal/h	6.450	9.290
Consumo	Refrigeración	Nominal	W	2.000	2.630
	Calefacción			2.030	3.000
Conexiones de tuberías	Líquido		mm	ø 9,5 (3/8")	ø 9,5 (3/8")
	Gas		mm	ø 15,9 (5/8")	ø 15,9 (5/8")
Alimentación eléctrica				I/220 V	I/220 V
Nº hilos de interconexión				3 + T	3 + T
EER / COP	Refrig. / Calef.			3,40 / 3,70	3,62 / 3,61
Etq. eficiencia energ.	Refrig. / Calef.			A / A	A / A
SEER / SCOP	Refrigeración / Calefacción			6,51 / 4,02	6,11 / 4,01
Etq. efíc. estac.	Refrigeración / Calefacción			A++ / A+	A++ / A+
Carga de diseño (Pdesign)	Refrigeración		kW	6,80	9,50
	Calefacción (-10°C)			6,33	10,20
Consumo energía anual estacional	Refrigeración		kWh	366	545
	Calefacción			2.205	3.560

UNIDADES INTERIORES DE PARED				FAQ71C	FAQ100C
Caudal de aire (M)	Refrigeración	(A/Nom./Bajo)	m³/min	18 / 16 / 14	26 / 23 / 19
	Calefacción			18 / 16 / 14	26 / 23 / 19
Velocidades del ventilador			Nº	3	3
Dimensiones	Alto		mm	290	340
	Ancho		mm	1.050	1.200
	Fondo		mm	238	240
Peso			Kg	13,0	17,0
Presión sonora	Refrigeración	(A/Nom./Bajo)	dBA	45 / 42 / 40	49 / 45 / 41
	Calefacción			45 / 42 / 40	49 / 45 / 41
Nivel de potencia acústica			dBA	58	62

UNIDADES EXTERIORES				RZQG71L9V1	RZQG100L9V1
Caudal de aire	Refrigeración	Nominal	m³/min	59	70
	Calefacción			49	62
Tipo de compresor				SWING	SWING
Refrigerante				R-410A	R-410A
Dimensiones	Alto		mm	990	1.430
	Ancho		mm	940	940
	Fondo		mm	320	320
Peso			Kg	77,0	99,0
Presión sonora	Refrigeración	(A/SB)	dBA	48 / 43	50 / 45
	Calefacción			50 / 43	52 / 45
Nivel de potencia acústica			dBA	64	66

Precios €	Interior + Exterior + Mando	FAQ71C + RZQG71L9V1 + BRC1D52	FAQ100C + RZQG100L9V1 + BRC1D52
	DESGLOSE	1.555,00 € + 2.773,00 € + 80,00 €	1.907,00 € + 3.841,00 € + 80,00 €
	<b>TOTAL</b>	<b>4.408,00 €</b>	<b>5.828,00 €</b>

MODELO	AQSG71C	AQSG100C
Longitud máxima de tubería (L)	m 50 (70 equiv.)	75 (90 equiv.)
Diferencia de nivel máxima (H)	m 30	30

**CARGA ADICIONAL DE REFRIGERANTE (MONTAJE PAR)**

La longitud de la tubería conectada se encuentra entre				
	30-40 m	40-50 m	50-60 m	60-75 m
RZQG71	+ 0,5 kg	+ 1,0 kg	-	-
RZQG100	+ 0,5 kg	+ 1,0 kg	+ 1,5 kg	+ 2 kg

Para información en montajes twin, consulte el manual de instalación.

Nota: disponible versión trifásica III/380 V modelo RZQG100L8Y1, con un incremento de precio del 10%. Consultar disponibilidad.

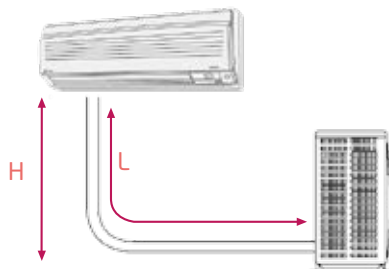

**NOTA**

Las capacidades se basan en las condiciones siguientes:

1. Refrigeración: temperatura interior 27°CBS, 19°CBS; temperatura exterior 35°CBS
2. Calefacción: temperatura interior 20°CBS; temperatura exterior 7°CBS, 6°CBS
3. Longitud de tubería refrigerante: 7,5 m, alimentación: 220/1/50

La medición del nivel sonoro se realiza en una cámara anecoica a una distancia de 1 m de la unidad.

**NOTA**

Indicación del rendimiento estacional SEER / SCOP según EN14825.

EER/COP según condiciones EUROVENT 2012.



## OPCIONALES

Precios de controles y paneles decorativos opcionales de las unidades Sky Air Seasonal Smart / Gran Sky Air

OPCIONALES DE CONDUCTOS FBQ-C8 Y FBQ-D		
PANELES DECORATIVOS unidades conductos FBQ-C8		
FBQ71C8	BYBS71D	<b>310,00 €</b>
FBQ100-140C8	BYBS125D	<b>365,00 €</b>
Kit conexión panel	EKBYBSD	<b>38,00 €</b>
Conjunto receptor IR+Mando a distancia	BRC4C65	<b>259,00 €</b>
Control remoto por cable opcional	BRC1D52	<b>80,00 €</b>

OPCIONALES DE CASSETTE FCQG-F		
BRC1E52A	Control Multifunción (por cable) Opcional	<b>142,00 €</b>
BYCQ140DG	Panel decorativo autolimpiable Opcional	<b>788,00 €</b>
BRYQ140A	Sensor inteligente de presencia y temperatura Opcional	<b>115,00 €</b>

NOTA: Con el panel autolimpiable es necesario utilizar el control Multifunción.

OPCIONALES DE UNIDAD CASSETTE VISTA FUQ-C		
BRC1E52A	Control Multifunción (por cable) Opcional	<b>142,00 €</b>

Nota: Para más información sobre opcionales de control ver página 99.

OPCIONALES DE HORIZONTAL DE TECHO FHQ-C		
BRC1E52A	Control Multifunción (por cable) Opcional	<b>142,00 €</b>
BRC7G53	Control remoto (sin cable) Opcional	<b>173,00 €</b>

OPCIONALES DE PARED FAQ-C		
BRC7EB518 (para FAQ71C)	Control remoto (sin cable) Opcional	<b>173,00 €</b>
BRC1E52A	Control Multifunción (por cable) Opcional	<b>142,00 €</b>

OPCIONALES DE CONDUCTOS ALTA PRESIÓN FDQ-C / FDQ-B		
BRC1E52A	Control Multifunción (por cable) Opcional	<b>142,00 €</b>

OPCIONALES EXTERIORES SEASONAL SMART Y GRAN SKY AIR		
EKDK04	Kit de desagüe (Seasonal Smart)	<b>63,00 €</b>
KWC26B280	Kit de desagüe (Gran Sky Air)	<b>Consultar</b>

**Control Multifunción BRC1E52A**



- Todas las funciones del BRC1D52
- 3 programaciones distintas (ej. verano, entretiempo..)
- Nuevas funciones de ahorro de energía
- Limitación de consigna
- Temperatura mínima / máxima
- Restricción de menús
- Compatible con el sensor de la unidad Round Flow y del nuevo cassette integrado

**BOMBA DE CALOR**

▶ **GRAN SKY AIR:** Unidades de conductos alta presión Inverter / Gran Sky Air



• FDQ125C



• FDQ200-250B



• RZQG125L9V1



• RZQ200-250C



CONJUNTOS DE CONDUCTOS ALTA PRESIÓN				DQGS125C	DQG125C	DQ200B	DQ250B
Capacidad	Refrigeración	(Mín.-Nom.-Máx.)	W	- 12.000 -	- 12.000 -	7.500-20.000-22.400	9.100-24.100-26.500
	Calefacción	(Mín.-Nom.-Máx.)	W	- 10.320 -	- 10.320 -	6.450-17.200-19.264	7.826-20.640-22.790
Consumo	Refrigeración	Nominal	W	- 13.500 -	- 13.500 -	8.500-23.000-25.000	9.100-26.400-29.000
	Calefacción		W	- 11.610 -	- 11.610 -	7.300-19.780-21.500	7.826-22.704-24.940
Conexiones de tuberías	Líquido		mm	Ø 9,5 (3/8)"	Ø 9,5 (3/8)"	Ø 9,5 (3/8)"	Ø 12,7 (1/2)"
	Gas		mm	Ø 15,9 (5/8)"	Ø 15,9 (5/8)"	Ø 22,2 (7/8)"	Ø 22,2 (7/8)"
Alimentación eléctrica				I/220V	III/380V	III/380V	III/380V
Nº hilos de interconexión				3 + T	3 + T	3 + T	3 + T
EER / COP	Refrig. / Calef.			3,21 / 3,51	3,75 / 3,83	3,21 / 3,41	2,81 / 3,21
Etiqu. eficiencia energ.	Refrig. / Calef.			A / B	A / A	A / A	C / C
Consumo energía anual	Refrigeración		kWh	-	-	3.115	4.290
SEER / SCOP	Refrigeración / Calefacción			5,20 / 3,90	5,81 / 4,21	-	-
Etiqu. efec. estac.	Refrigeración / Calefacción			A / A	A+ / A+	-	-
Carga de diseño (Pdésign)	Refrigeración		kW	12,00	12,00	-	-
Consumo energía anual estacional	Calefacción (-10°C)		kW	7,60	12,71	-	-
	Refrigeración		kWh	807	722	-	-
Calefacción				2.728	4.226	-	-

UNIDADES INTERIORES DE CONDUCTOS ALTA PRESIÓN				FDQ125C	FDQ125C	FDQ200B	FDQ250B
Caudal de aire	Refrigeración		m³/min	39 / 28	39 / 28	69 / -	89 / -
	Calefacción	(A/B)	m³/min	39 / 28	39 / 28	69 / -	89 / -
Presión estática disponible	Máx.		Pa	150	150	250	250
Etapas del ventilador	(Ajuste de obra)		Nº	3	3	2	2
	Alto		mm	300	300	450	450
Dimensiones	Ancho		mm	1.400	1.400	1.400	1.400
	Fondo		mm	700	700	900	900
	Peso		Kg	45,0	45,0	93,0	93,0
Presión sonora	Refrigeración	(A/B)	dBA	40 / 33	40 / 33	45 / -	47 / -
	Calefacción		dBA	40 / 33	40 / 33	45 / -	47 / -
Nivel de potencia acústica			dBA	66	66	-	-

UNIDADES EXTERIORES				RZQSG125L9V1	RZQG125L9V1	RZQ200C	RZQ250C
Caudal de aire	Refrigeración		m³/min	77	70	171	171
	Calefacción	Nominal	m³/min	83	62	171	171
Tipo de compresor				SWING	SWING	SCROLL	SCROLL
Refrigerante				R-410A	R-410A	R-410A	R-410A
Dimensiones	Alto		mm	990	1.430	1.680	1.680
	Ancho		mm	940	940	930	930
	Fondo		mm	320	320	765	765
Peso			Kg	77,0	99,0	198,0	198,0
Presión sonora	Refrigeración		dBA	54 (Nom)	51 (Nom)	57 (Nom)	57 (Nom)
	Calefacción		dBA	58 (Nom)	53 (Nom)	57 (Nom)	57 (Nom)
Nivel de potencia acústica			dBA	70	67	-	-

Precios €	Interior + Exterior + Mando	FDQ125C + RZQSG125L9V1 + BRC1D52	FDQ125C + RZQG125L9V1 + BRC1D52	FDQ200B + RZQ200C + BRC1D52	FDQ250B + RZQ250C + BRC1D52
DESGLOSE		1.466,00 € + 2.369,00 € + 80,00 €	1.466,00 € + 4.285,00 € + 80,00 €	1.868,00 € + 5.305,00 € + 80,00 €	2.033,00 € + 5.785,00 € + 80,00 €
<b>TOTAL</b>		<b>3.915,00 €</b>	<b>5.831,00 €</b>	<b>7.253,00 €</b>	<b>7.898,00 €</b>

**CARGA ADICIONAL DE REFRIGERANTE (MONTAJE PAR)**

La longitud de la tubería conectada se encuentra entre				
	30-40 m	40-50 m	50-60 m	60-75 m
RZQ125D	+ 0,5 kg	+ 1,0 kg	+ 1,5 kg	+ 2 kg

Para información en montajes twin, consulte el manual de instalación.

**CARGA ADICIONAL DE REFRIGERANTE (MONTAJE PAR)**

La longitud de la tubería conectada se encuentra entre							
	30-40 m	40-50 m	50-60 m	60-70 m	70-80 m	80-90 m	90-100 m
RZQ200C	+ 0,5 kg	+ 1,0 kg	+ 1,5 kg	+ 2 kg	+ 2,5 kg	+ 3,0 kg	+ 3,5 kg

Para información en montajes twin, consulte el manual de instalación.

**CARGA ADICIONAL DE REFRIGERANTE (MONTAJE PAR)**

La longitud de la tubería conectada se encuentra entre							
	30-40 m	40-50 m	50-60 m	60-70 m	70-80 m	80-90 m	90-100 m
RZQ250C	+ 0,9 kg	+ 1,8 kg	+ 2,7 kg	+ 3,6 kg	+ 4,5 kg	+ 5,4 kg	+ 6,3 kg

Para información en montajes twin, consulte el manual de instalación.

	DQGS125C	DQG125C	DQ200B	DQ250B
Longitud máxima de tubería (L)	m 50 (70 equiv.)	m 75 (90 equiv.)	100	100
Diferencia de nivel máxima (H)	m 30	m 30	30	30

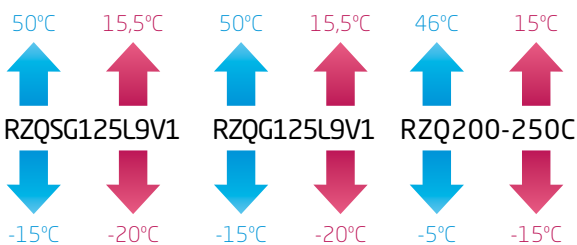
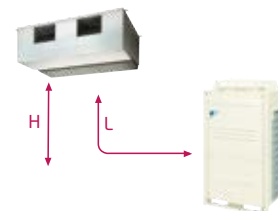

**NOTA**

Las capacidades se basan en las condiciones siguientes:

1. Refrigeración: temperatura interior 27°CBS, 19°CBS; temperatura exterior 35°CBS
2. Calefacción: temperatura interior 20°CBS; temperatura exterior 7°CBS, 6°CBS
3. Longitud de tubería refrigerante: 7,5 m, alimentación: 220/1/50

La medición del nivel sonoro se realiza en una cámara anecoica a una distancia de 1 m de la unidad.

**NOTA**

Indicación del rendimiento estacional SEER / SCOP según EN14825.

EER/COP según condiciones EUROVENT 2012.

Precios unidades interiores

Conductos R-410A		Conductos FBQ-D		Control Remoto	
FBQ35C8	666,00 €	FBQ35D	719,00 €	BRC1E52A	142,00 €
FBQ50C8	681,00 €	FBQ50D	735,00 €	(por cable)	
FBQ60C8	745,00 €	FBQ60D	805,00 €		
FBQ71C8	964,00 €	FBQ71D	1.041,00 €		
FBQ100C8	1.294,00 €	FBQ100D	1.398,00 €		
FBQ125C8	1.525,00 €	FBQ125D	1.646,00 €		
FBQ140C8	1.944,00 €	FBQ140D	2.099,00 €		

Nota: Unidades FBQ-D disponibles a partir de marzo de 2015.

Cassette vista R-410A		Control Remoto	
FUQ71C	1.270,00 €	BRC7C58	173,00 €
FUQ100C	1.568,00 €	(sin cable)	
FUQ125C	1.762,00 €	BRC1E52A	142,00 €
		(por cable)	

Horizontal techo R-410A		Control Remoto	
FHQ35C	786,00 €	BRC1D52	80,00 €
FHQ50C	872,00 €	(por cable)	
FHQ60C	963,00 €	BRC1E52A	142,00 €
FHQ71C	1.206,00 €	(por cable)	
FHQ100C	1.444,00 €	BRC7G53	173,00 €
FHQ125C	1.560,00 €	(sin cable)	
FHQ140C	1.933,00 €		

Conductos alta presión R-410A		Control Remoto	
FDQ125C	1.466,00 €	BRC1E52A	142,00 €
		(por cable)	

Cassette integrado R-410A		Panel Decorativo		Control Remoto	
FFQ25C	418,00 €	BYFQ60CW	338,00 €	BRC7F530W	173,00 €
FFQ35C	476,00 €			(sin cable)	
FFQ50C	427,00 €			BRC1E52A	142,00 €
FFQ60C	658,00 €			(por cable)	

Unidades FCQG-F		Panel Decorativo		Control Remoto	
FCQG35F	499,00 €	BYCQ140D	392,00 €	BRC7FA532F	164,00 €
FCQG50F	449,00 €	BYCQ140D	392,00 €	(sin cable)	
FCQG60F	691,00 €	BYCQ140D	392,00 €	BRC1E52A	142,00 €
FCQG71F	662,00 €	BYCQ140D	392,00 €	(por cable)	
FCQG100F	689,00 €	BYCQ140D	392,00 €		
FCQG125F	1.131,00 €	BYCQ140D	392,00 €		
FCQG140F	1.396,00 €	BYCQ140D	392,00 €		
*Nota: Panel autolimpiable (opcional)		BYCQ140DG*	788,00 €		

Precios unidades exteriores

Seasonal Classic R-410A		Seasonal Smart R-410A	
RZQSG71L3V1	1.369,00 €	RZQG71L9V1	2.773,00 €
RZQSG100L9V1	2.014,00 €	RZQG100L9V1	3.841,00 €
RZQSG125L9V1	2.369,00 €	RZQG125L9V1	4.285,00 €
RZQSG140L9V1	2.889,00 €	RZQG140L9V1	4.996,00 €

RZQ-C	
RZQ200C	5.305,00 €
RZQ250C	5.785,00 €

Precios Refnet

REFNET R-410A	
KHRQ22M20A*	144,00 €
KHRQ127H*	272,00 €
KHRQ250H*	336,00 €

Unidades interiores que se pueden utilizar en los montajes twin, triple y doble twin. Todas las unidades interiores de cualquier combinación se controlan a través de un sólo mando.

Consultar combinaciones Twin, triple y doble Twin de Sky Air en lo manuales técnicos.

\*Nota: En el caso de conexión doble twin el diámetro de la tubería (entre las 2 derivaciones) es: Gas: 15,9 mm y Líquido: 9,5 mm.

BOMBA DE CALOR

▶ GRAN SKY AIR / ROOF TOP  
Roof Top



• UATYQ-C

OPCIONAL: Free-cooling dos compuertas con control por temperatura ECONO250-350-450-550-600-700AY1. Precio a consultar.

				R-410A				R-407C				
UNIDADES ROOF-TOP BOMBA DE CALOR				UATYQ -250C	UATYQ -350C	UATYQ -450C	UATYQ -550C	UATYQ -600C	UATYQ -700C	UATYP850 -AY1	UATYPC10 -AY1	UATYPC12 -AY1
Capacidad	Refrigeración	Nominal	kW	27,3	35,6	44,7	55,7	63,0	72,5	78,6	101,1	109,6
	Calefacción	Nominal	kW	24,9	34,8	41,8	53,9	61,3	69,6	87,7	102,3	126,3
Consumo	Refrigeración	Nominal	kW	8,1	10,8	13,0	16,7	21,1	29,9	36,1	43,2	48,2
	Calefacción	Nominal	kW	7,3	10,8	12,9	15,5	18,5	22,3	32,1	41,7	46,8
EER	Refrigeración			3,36	3,30	3,43	3,33	3,40	3,36	2,2	2,3	2,3
COP	Calefacción			3,40	3,21	3,25	3,47	3,32	3,25	2,7	2,5	2,7
<b>Precios</b>	<b>TOTAL</b>			<b>7.038,00 €</b>	<b>10.563,00 €</b>	<b>12.148,00 €</b>	<b>14.894,00 €</b>	<b>16.248,00 €</b>	<b>16.818,00 €</b>	<b>Consultar</b>	<b>Consultar</b>	<b>Consultar</b>

## BOMBA DE CALOR

DAIKIN ALTHERMA BIBLOC SOBREPOTENCIADA (DISEÑO INTEGRADO)  
Calefacción

• Unidad exterior: ERLQ011-016C



• Unidad exterior: ERLQ004-008C



• Unidad interior: EHVX-C



CONJUNTOS	UD.EXTERIOR	HIDROKIT	VOLUMEN ACUMULADOR	TUBO DE DRENAJE	TOTAL
<b>BIWF418BV</b>	ERLQ004CV3 <b>1.705,00 €</b>	EHVX04S18C3V <b>3.843,00 €</b>	180 l	ver opcionales	<b>5.548,00 €</b>
<b>BIWF618BV</b>	ERLQ006CV3 <b>1.795,00 €</b>	EHVX08S18C3V <b>3.951,00 €</b>	180 l	ver opcionales	<b>5.746,00 €</b>
<b>BIWF818BV</b>	ERLQ008CV3 <b>2.423,00 €</b>	EHVX08S18C3V <b>3.951,00 €</b>	180 l	ver opcionales	<b>6.374,00 €</b>
<b>BIWF826BV</b>	ERLQ008CV3 <b>2.423,00 €</b>	EHVX08S26C9W <b>4.159,00 €</b>	260 l	ver opcionales	<b>6.582,00 €</b>
<b>BIWF1118BV</b>	ERLQ011CV3 <b>3.706,00 €</b>	EHVX16S18C3V <b>4.583,00 €</b>	180 l	EKDK04 <b>63,00 €</b>	<b>8.352,00 €</b>
<b>BIWF1126BV</b>	ERLQ011CV3 <b>3.706,00 €</b>	EHVX16S26C9W <b>4.677,00 €</b>	260 l	EKDK04 <b>63,00 €</b>	<b>8.446,00 €</b>
<b>BIWF1426BV</b>	ERLQ014CV3 <b>4.447,00 €</b>	EHVX16S26C9W <b>4.677,00 €</b>	260 l	EKDK04 <b>63,00 €</b>	<b>9.187,00 €</b>
<b>BIWF1626BV</b>	ERLQ016CV3 <b>5.337,00 €</b>	EHVX16S26C9W <b>4.677,00 €</b>	260 l	EKDK04 <b>63,00 €</b>	<b>10.077,00 €</b>



Unidad exterior ERLQ004-008C

<b>ERLQ011CW1</b>	UNIDAD EXTERIOR TRIFÁSICA	<b>4.077,00 €</b>
<b>ERLQ014CW1</b>	UNIDAD EXTERIOR TRIFÁSICA	<b>4.892,00 €</b>
<b>ERLQ016CW1</b>	UNIDAD EXTERIOR TRIFÁSICA	<b>5.870,00 €</b>

Nota: Consultar información sobre los opcionales en pág. 48.

## BOMBA DE CALOR

DAIKIN ALTHERMA BIBLOC ESTÁNDAR (DISEÑO INTEGRADO)  
Calefacción

• Unidad exterior: ERHQ011-016B



• Unidad interior: EHVX-C



CONJUNTOS	UD.EXTERIOR	HIDROKIT	VOLUMEN ACUMULADOR	TUBO DE DRENAJE	TOTAL
<b>BIWF1118AV</b>	ERHQ011BV3 <b>3.223,00 €</b>	EHVX16S18C3V <b>4.583,00 €</b>	180 l	EKDK04 <b>63,00 €</b>	<b>7.869,00 €</b>
<b>BIWF1426AV</b>	ERHQ014BV3 <b>3.867,00 €</b>	EHVX16S26C9W <b>4.677,00 €</b>	260 l	EKDK04 <b>63,00 €</b>	<b>8.607,00 €</b>
<b>BIWF1626AV</b>	ERHQ016BV3 <b>4.641,00 €</b>	EHVX16S26C9W <b>4.677,00 €</b>	260 l	EKDK04 <b>63,00 €</b>	<b>9.381,00 €</b>

<b>ERHQ011BW1</b>	UNIDAD EXTERIOR TRIFÁSICA	<b>3.545,00 €</b>
<b>ERHQ014BW1</b>	UNIDAD EXTERIOR TRIFÁSICA	<b>4.254,00 €</b>
<b>ERHQ016BW1</b>	UNIDAD EXTERIOR TRIFÁSICA	<b>5.105,00 €</b>



Control integrado en la unidad

Nota: Consultar información sobre los opcionales en pág. 48.

**BOMBA DE CALOR**

**DAIKIN ALTHERMA BIBLOC SOBREPOTENCIADA (DISEÑO MURAL)**  
Calefacción



- Unidad exterior: ERLQ011-016C
- Unidad exterior: ERLQ004-008C
- Hidrokit: EHBX-C
- Acumulador: EKHWS-B
- Acumulador: EKHWP300-500B

CONJUNTOS	UD.EXTERIOR	HIDROKIT	ACUMULADOR	BANDEJA DRENAJE	TUBO DE DRENAJE	TOTAL
<b>BMWF04BV</b>	ERLQ004CV3	EHBX04C3V	EKHWS150B3V3	EKHBDP2	consultar opcionales	<b>5.410,00 €</b>
	<b>1.705,00 €</b>	<b>2.171,00 €</b>	<b>1.324,00 €</b>	<b>210,00 €</b>		
<b>BMWF06BV</b>	ERLQ006CV3	EHBX08C3V	EKHWS150B3V3	EKHBDP2	consultar opcionales	<b>5.609,00 €</b>
	<b>1.795,00 €</b>	<b>2.280,00 €</b>	<b>1.324,00 €</b>	<b>210,00 €</b>		
<b>BMWF08BV</b>	ERLQ008CV3	EHBX08C3V	EKHWS200B3V3	EKHBDP2	consultar opcionales	<b>6.275,00 €</b>
	<b>2.423,00 €</b>	<b>2.280,00 €</b>	<b>1.362,00 €</b>	<b>210,00 €</b>		
<b>BMWF11BV</b>	ERLQ011CV3	EHBX16C3V	EKHWS200B3V3	EKHBDP2	EKDK04	<b>7.958,00 €</b>
	<b>3.706,00 €</b>	<b>2.617,00 €</b>	<b>1.362,00 €</b>	<b>210,00 €</b>	<b>63,00 €</b>	
<b>BMWF14BV</b>	ERLQ014CV3	EHBX16C3V	EKHWS300B3V3	EKHBDP2	EKDK04	<b>8.880,00 €</b>
	<b>4.447,00 €</b>	<b>2.617,00 €</b>	<b>1.543,00 €</b>	<b>210,00 €</b>	<b>63,00 €</b>	
<b>BMWF16BV</b>	ERLQ016CV3	EHBX16C3V	EKHWS300B3V3	EKHBDP2	EKDK04	<b>9.770,00 €</b>
	<b>5.337,00 €</b>	<b>2.617,00 €</b>	<b>1.543,00 €</b>	<b>210,00 €</b>	<b>63,00 €</b>	

MODELO	ACUMULADORES	
EKHWE150A3V3	Acero vitrificado	<b>1.050,00 €</b>
EKHWE200A3V3	Acero vitrificado	<b>1.082,00 €</b>
EKHWE300A3V3	Acero vitrificado	<b>1.244,00 €</b>
EKHWP300B	Polipropileno	<b>1.886,00 €</b>
EKHWP500B	Polipropileno	<b>2.151,00 €</b>

Nota: Consultar precio Acumuladores de acero vitrificado en tabla adjunta.

Nota: Para la conexión de un EKHWP a un EHBX es necesario el kit correspondiente y la resistencia de apoyo.

ERLQ011CW1	UNIDAD EXTERIOR TRIFÁSICA	<b>4.077,00 €</b>
ERLQ014CW1	UNIDAD EXTERIOR TRIFÁSICA	<b>4.892,00 €</b>
ERLQ016CW1	UNIDAD EXTERIOR TRIFÁSICA	<b>5.870,00 €</b>

EKDVCP3HX	Kit de conexión EKHWP300B	<b>272,00 €</b>
EKDVCP5X	Kit de conexión EKHWP500B	<b>639,00 €</b>
EKBH3S	Resistencia de apoyo	<b>377,00 €</b>

Nota: Consultar información sobre los opcionales en pág. 48.

**BOMBA DE CALOR**

**DAIKIN ALTHERMA BIBLOC ESTÁNDAR (DISEÑO MURAL)**  
Calefacción



- Unidad exterior: ERHQ011-016B
- Hidrokit: EHBX-C
- Acumulador: EKHWS-B
- Acumulador: EKHWP500B

CONJUNTOS	UD.EXTERIOR	HIDROKIT	ACUMULADOR	BANDEJA DRENAJE	TUBO DE DRENAJE	TOTAL
<b>BMWF11AV</b>	ERHQ011BV3	EHBX16C3V	EKHWS200B3V3	EKHBDP2	EKDK04	<b>7.475,00 €</b>
	<b>3.223,00 €</b>	<b>2.617,00 €</b>	<b>1.362,00 €</b>	<b>210,00 €</b>	<b>63,00 €</b>	
<b>BMWF14AV</b>	ERHQ014BV3	EHBX16C3V	EKHWS300B3V3	EKHBDP2	EKDK04	<b>8.300,00 €</b>
	<b>3.867,00 €</b>	<b>2.617,00 €</b>	<b>1.543,00 €</b>	<b>210,00 €</b>	<b>63,00 €</b>	
<b>BMWF16AV</b>	ERHQ016BV3	EHBX16C3V	EKHWS300B3V3	EKHBDP2	EKDK04	<b>9.074,00 €</b>
	<b>4.641,00 €</b>	<b>2.617,00 €</b>	<b>1.543,00 €</b>	<b>210,00 €</b>	<b>63,00 €</b>	

MODELO	ACUMULADORES	
EKHWE150A3V3	Acero vitrificado	<b>1.050,00 €</b>
EKHWE200A3V3	Acero vitrificado	<b>1.082,00 €</b>
EKHWE300A3V3	Acero vitrificado	<b>1.244,00 €</b>
EKHWP500B	Polipropileno	<b>2.151,00 €</b>

ERHQ011BW1	UNIDAD EXTERIOR TRIFÁSICA	<b>3.545,00 €</b>
ERHQ014BW1	UNIDAD EXTERIOR TRIFÁSICA	<b>4.254,00 €</b>
ERHQ016BW1	UNIDAD EXTERIOR TRIFÁSICA	<b>5.105,00 €</b>

EKDVCP5X	Kit de conexión EKHWP500B	<b>639,00 €</b>
EKBH3S	Resistencia de apoyo	<b>377,00 €</b>

Nota: Para la conexión de un EKHWP a un EHBX es necesario el kit correspondiente y la resistencia de apoyo.

- \* Nota: Para el resto de modelos de unidades interiores con resistencia trifásica, consultar precio.
- \* Nota: Consultar precio Acumuladores de acero vitrificado en tabla adjunta.
- \* Nota: La elección del volumen del depósito dependerá de las necesidades de ACS de la instalación.

Nota: Consultar información sobre los opcionales en pág. 48.

DAIKIN ALTHERMA

## BOMBA DE CALOR

DAIKIN ALTHERMA MONOBLOC  
Calefacción

- Unidad exterior: EBHQ011-016B
- Unidad exterior de baja potencia: EBHQ006-008B
- Acumulador: EKHWS-B
- Acumulador: EKHWP300-500B

## MONOFÁSICAS

CONJUNTOS	UD.EXTERIOR	ACUMULADOR	CONTROL BOX*	CABLE DATOS*	TUBO DE DRENAJE	TOTAL
<b>MWF006BV</b>	EBHQ006BBV3 3.472,00 €	EKHWS150B3V3 1.324,00 €	EKCBX008BCV3 506,00 €	EKCOMCAB1 105,00 €	-	<b>5.407,00 €</b>
<b>MWF008BV</b>	EBHQ008BBV3 4.145,00 €	EKHWS200B3V3 1.362,00 €	EKCBX008BCV3 506,00 €	EKCOMCAB1 105,00 €	-	<b>6.118,00 €</b>
<b>MWF011BV</b>	EBHQ011BB6V3 6.716,00 €	EKHWS200B3V3 1.362,00 €	No es necesario -	-	EKDK04 63,00 €	<b>8.141,00 €</b>
<b>MWF014BV</b>	EBHQ014BB6V3 7.457,00 €	EKHWS300B3V3 1.543,00 €	No es necesario -	-	EKDK04 63,00 €	<b>9.063,00 €</b>
<b>MWF016BV</b>	EBHQ016BB6V3 8.346,00 €	EKHWS300B3V3 1.543,00 €	No es necesario -	-	EKDK04 63,00 €	<b>9.952,00 €</b>

MODELO	ACUMULADORES	TOTAL
EKHWE150A3V3	Acero vitrificado	<b>1.050,00 €</b>
EKHWE200A3V3	Acero vitrificado	<b>1.082,00 €</b>
EKHWE300A3V3	Acero vitrificado	<b>1.244,00 €</b>
EKHWP300B	Polipropileno	<b>1.886,00 €</b>
EKHWP500B	Polipropileno	<b>2.151,00 €</b>

## TRIFÁSICAS

CONJUNTOS	UD.EXTERIOR	ACUMULADOR	TUBO DE DRENAJE	TOTAL
<b>MWF011BW</b>	EBHQ011BB6W1 7.387,00 €	EKHWS200B3V3 1.362,00 €	EKDK04 63,00 €	<b>8.812,00 €</b>
<b>MWF014BW</b>	EBHQ014BB6W1 8.203,00 €	EKHWS300B3V3 1.543,00 €	EKDK04 63,00 €	<b>9.809,00 €</b>
<b>MWF016BW</b>	EBHQ016BB6W1 9.181,00 €	EKHWS300B3V3 1.543,00 €	EKDK04 63,00 €	<b>10.787,00 €</b>

EKDVCPLT3HX	Kit de conexión	<b>272,00 €</b>
EKDVCPLT5X	Kit de conexión	<b>639,00 €</b>
EKBH3S	Resistencia de apoyo	<b>377,00 €</b>

Nota: Consultar precio Acumuladores de acero vitrificado en tabla adjunta.

\* Los modelos MWF006BV y MWF008BV necesitan el equipo Control Box y el cable de datos para su funcionamiento.

Nota: Consultar información sobre los opcionales en pág. 48.

## BOMBA DE CALOR

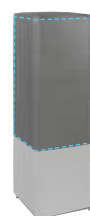
DAIKIN ALTHERMA HT  
Calefacción

- Unidad exterior: ERSQ011-016A
- Unidad interior: EKHDRD011-016AC
- Acumulador: EKHTS200-260AC
- Acumulador: EKHWP300-500B

## MONOFÁSICAS

CONJUNTOS	UD.EXTERIOR	UD.INTERIOR	ACUMULADOR	TUBO DRENAJE	TOTAL
<b>HWF011AV</b>	ERSQ011AV1 3.592,00 €	EKHDRD011ACV1 4.081,00 €	EKHTS200AC 1.672,00 €	EKDK04 63,00 €	<b>9.408,00 €</b>
<b>HWF014AV</b>	ERSQ014AV1 4.352,00 €	EKHDRD014ACV1 4.190,00 €	EKHTS260AC 1.766,00 €	EKDK04 63,00 €	<b>10.371,00 €</b>
<b>HWF016AV</b>	ERSQ016AV1 5.265,00 €	EKHDRD016ACV1 4.322,00 €	EKHTS260AC 1.766,00 €	EKDK04 63,00 €	<b>11.416,00 €</b>

MODELO	ACUMULADORES	TOTAL
EKHWP300B	Acumuladores de polipropileno	<b>1.886,00 €</b>
EKHWP500B	Acumuladores de polipropileno	<b>2.151,00 €</b>

Nota: Para la conexión de un EKHWP a un EKHDR es necesario el kit correspondiente.

EKEPHT3H	Kit de conexión para EKHWP300B	<b>251,00 €</b>
EKEPHT5H	Kit de conexión para EKHWP500B	<b>450,00 €</b>

## TRIFÁSICAS

CONJUNTOS	UD.EXTERIOR	UD.INTERIOR	ACUMULADOR	TUBO DRENAJE	TOTAL
<b>HWF011AY</b>	ERSQ011AY1 3.951,00 €	EKHDRD011ACY1 4.489,00 €	EKHTS200AC 1.672,00 €	EKDK04 63,00 €	<b>10.175,00 €</b>
<b>HWF014AY</b>	ERSQ014AY1 4.787,00 €	EKHDRD014ACY1 4.609,00 €	EKHTS260AC 1.766,00 €	EKDK04 63,00 €	<b>11.225,00 €</b>
<b>HWF016AY</b>	ERSQ016AY1 5.791,00 €	EKHDRD016ACY1 4.754,00 €	EKHTS260AC 1.766,00 €	EKDK04 63,00 €	<b>12.374,00 €</b>

Temperatura máx. 80°C,  
sustitución directa de  
calderas de gas y gasóleo

Nota: Consultar información sobre los opcionales en página 49.

**BOMBA DE CALOR**

**DAIKIN ALTHERMA FLEX**  
Calefacción



• Unidad exterior: EMRQ8-16A



• Unidad interior: EKHVMYD50-80A / VEKHBRD11-16AB

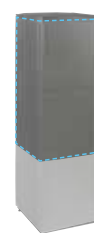

• Acumulador: EKHTS200AC



• Acumulador: EKHWP300-500B

Unidades exteriores

<b>EMRQ8AY1</b>	<b>10.675,00 €</b>
<b>EMRQ10AY1</b>	<b>11.307,00 €</b>
<b>EMRQ12AY1</b>	<b>14.334,00 €</b>
<b>EMRQ14AY1</b>	<b>16.453,00 €</b>
<b>EMRQ16AY1</b>	<b>18.184,00 €</b>

Acumulador

<b>EKHTS200AC</b>	<b>1.672,00 €</b>
<b>EKHTS260AC</b>	<b>1.776,00 €</b>
<b>EKHWP300B</b>	<b>1.886,00 €</b>
<b>EKHWP500B</b>	<b>2.151,00 €</b>

Nota: Para la conexión de un EKHWP a una ud. interior Flex el kit correspondiente.

<b>EKEPHT3H</b>	Kit de conexión para EKHWP300B	<b>251,00 €</b>
<b>EKEPHT5H</b>	Kit de conexión para EKHWP500B	<b>450,00 €</b>

Unidades interiores aplicaciones residenciales

ALIMENTACIÓN MONOFÁSICA	<b>EKHVMYD50AV1</b>	<b>5.687,00 €</b>
	<b>EKHVMYD80AV1</b>	<b>5.855,00 €</b>

Unidades interiores aplicaciones comerciales

ALIMENTACIÓN MONOFÁSICA	<b>EKHBRD011ACV1</b>	<b>4.081,00 €</b>
	<b>EKHBRD014ACV1</b>	<b>4.190,00 €</b>
	<b>EKHBRD016ACV1</b>	<b>4.322,00 €</b>
ALIMENTACIÓN TRIFÁSICA	<b>EKHBRD011ACY1</b>	<b>4.489,00 €</b>
	<b>EKHBRD014ACY1</b>	<b>4.609,00 €</b>
	<b>EKHBRD016ACY1</b>	<b>4.754,00 €</b>

<b>RTD-W (opcional)</b>	Interfaz Modbus	<b>370,00 €</b>
<b>EKCC-W (opcional)</b>	Control secuenciador (necesario RTD-W)	<b>1.099,00 €</b>

**BOMBA DE CALOR**

**DAIKIN ALTHERMA HÍBRIDA**  
Calefacción



nuevo!

• Unidad exterior: EVLQ08CV3



nuevo!

• Unidad interior: EHYHBX08AV3



nuevo!

• Caldera: EHYKOMB33AA



• Acumulador: EKHWP300-500B

<b>EVLQ08CV3</b>	Ud. Ext Daikin Altherma para Sistema Híbrido 8Kw	<b>2.423,00 €</b>
<b>EHYHBX08AV3</b>	Hidrokit Daikin Altherma para Sistema Híbrido	<b>1.823,00 €</b>
<b>EHYKOMB33AA2</b>	Módulo Caldera para Sist. Híbrido Daikin Altherma	<b>1.910,00 €</b>
<b>EKHY093467</b>	Carcasa embellecedora Sist. Híbrido	<b>49,00 €</b>
<b>EKRUCBL3</b>	Mando Sist. Híbrido Daikin Altherma	<b>108,00 €</b>
<b>EKHYDP</b>	Bandeja de drenaje	<b>158,00 €</b>

Nota: Consultar información sobre los opcionales en página 49. Más información sobre opcionales de evacuación de gases en tarifa de calefacción.

MODELO	ACUMULADORES	
EKHWP300B	Acumuladores de polipropileno	<b>1.886,00 €</b>
EKHWP500B	Acumuladores de polipropileno	<b>2.151,00 €</b>

Nota: para la conexión a los depósitos EKHWP es necesario el kit de conexión EKEPHT3H.

<b>EKEPHT3H</b>	Kit de conexión para EKHWP-B	<b>251,00 €</b>
<b>EKHY075787</b>	Set transformación a propano	<b>18,00 €</b>
<b>EKHVMNT1AA</b>	Plantilla montaje	<b>356,00 €</b>

Nota: Para conectar un EKHWP es necesario el kit correspondiente.

**BOMBA DE CALOR**

**DAIKIN ALTHERMA PARA GEOTERMIA**  
Calefacción



• Unidad interior: EGSQH10S18A9W

UNIDAD	PRECIO
<b>EGSQH10S18A9W</b>	<b>Consultar</b>

Nota: Consultar información sobre los opcionales en página 49.

## DAIKIN ALTHERMA BIBLOC (BAJA TEMPERATURA)

Modelo	Descripción del opcional	Precio
<b>OPCIONALES PARA UD. EXTERIORES DAIKIN ALTHERMA BIBLOC</b>		
EKDP008CA	Bandeja para recogida condensados unidad exterior ERLQ(004/006/008)	<b>134,00 €</b>
EKDPH008CA	Cinta calefactora para bandeja de condensados EKDP008CA	<b>203,00 €</b>
EKFT008CA	Pies separadores para evitar acumulación de nieve unidades ERLQ(004/006/008)	<b>95,00 €</b>
EK016SNC	Tejadillo para nieve unidades ERLQ(011/014/016)	<b>163,00 €</b>
EKBPHTH16A	Cinta calefactora para caja unidades ERHQ(011/014/016)	<b>134,00 €</b>
EKDK04	Kit de desagüe de unidades ER(L/H)Q(011/014/016)	<b>63,00 €</b>
KRP58M51	Placa para limitación de consumo unidades ERLQ(011/014/016)	<b>142,00 €</b>
Consultar	Contadores de energía para ud. exteriores ERLQ(011/014/016)	<b>Consultar</b>

## OPCIONALES PARA HIDROKIT DAIKIN ALTHERMA BIBLOC

EKRSCA1	Sensor remoto para temperatura exterior	<b>70,00 €</b>
KRCS01-1	Sensor remoto para temperatura interior	<b>120,00 €</b>
EKPCAB2	Cable para conexión a PC	<b>310,00 €</b>
EKRUCAL1	Mando adicional. Lenguajes: Inglés, frances, alemán, italiano, holandes, español.	<b>108,00 €</b>
EKRUCAL2	Mando adicional. Lenguajes: Inglés, checo, tuco, portugues, sueco, noruego.	<b>108,00 €</b>
EKRP1HBAA	Placa para telemando y señalización. Señales: Salida de alarma, salida climatización ON/OFF, mando para caldera de apoyo, entrada servicio de a.c.s. ON/OF	<b>138,00 €</b>
EKRP1AHT	Placa para limitación de consumo unidades EH(V/B)X	<b>138,00 €</b>
EKHBDPCA2	Bandeja de drenaje hidrokits EHBX. Solo para funcionamiento en frío	<b>210,00 €</b>

## CONTROLES PARA HIDROKIT DAIKIN ALTHERMA BIBLOC



RTD-LT/CA	Interfaz Modbus para supervisar y controlar sistemas Daikin Altherma LT. Posibilidad de entradas y salidas (digitales / analógicas).	<b>Consultar</b>
KLIC-DA	Interfaz KNX para supervisar y controlar sistemas Daikin Altherma LT.	<b>Consultar</b>

## OPCIONALES DAIKIN ALTHERMA BIBLOC

EKRTWA	Cronotermóstato ambiente frío calor. Alimentación mediante pilas y comunicación a tres hilos.	<b>137,00 €</b>
EKRTR1	Cronotermóstato ambiente frío calor via radio. Alimentación mediante pilas. Admite sonda para control de temperatura mínima de suelo radiante (condensaciones).	<b>271,00 €</b>
EKRTETS	Sonda para control de temperatura mínima de suelo radiante (condensaciones).	<b>18,00 €</b>
EKSOLHWAV1	Kit solar para depósitos EKHW(S/E)	<b>793,00 €</b>

## DAIKIN ALTHERMA MONOBLOC (BAJA TEMPERATURA)

Modelo	Descripción del opcional	Precio
<b>OPCIONALES PARA DAIKIN ALTHERMA MONOBLOC</b>		
EKRTWA	Termostato programador semanal (con cable)	<b>137,00 €</b>
EKRTR	Termostato programador semanal (inalámbrico opcional)	<b>271,00 €</b>
EKRTETS	Sonda para control de temperatura mínima de suelo radiante (condensaciones).	<b>18,00 €</b>
EKSOLHW	Kit solar	<b>793,00 €</b>
EKRP1HBA	Placa electrónica para telemando y teleseñalización	<b>138,00 €</b>
EKMBUHBA6V3	Kit de resistencia de apoyo para Daikin Altherma Monobloc de baja potencia	<b>365,00 €</b>



## DAIKIN ALTHERMA ALTA TEMPERATURA

Modelo	Descripción del opcional	Precio
<b>DAIKIN ALTHERMA ALTA TEMPERATURA</b>		
EKRP1HBA	Placa de telemando y teleseñalización	<b>138,00 €</b>
EKRP1AHTA	Placa conexión a termostato ambiente	<b>138,00 €</b>
EKRUAHTB	Mando control unidad esclava HT	<b>223,00 €</b>
EKFMAHTB	Kit para instalación independiente de hidrokit y depósito HT	<b>557,00 €</b>
RTD-W	Interfaz Modbus para supervisar y controlar sistemas Daikin Altherma HT. Posibilidad de entradas y salidas (digitales/analógicas).	<b>370,00 €</b>

## DAIKIN ALTHERMA PARA GEOTERMIA

Modelo	Descripción del opcional	Precio
<b>DAIKIN ALTHERMA PARA GEOTERMIA</b>		
KGSFILL	Kit válvula de llenado circuito de glicol	<b>189,00 €</b>
EKRUCBL3	Mando unidad	<b>135,00 €</b>
KRCS01-1	Sensor de temperatura ambiente remoto	<b>120,00 €</b>
EKRTWA	Cronotermostato ambiente. Alimentación mediante pilas y comunicación a dos hilos	<b>137,00 €</b>
EKRTR	Cronotermostato ambiente via radio. Alimentación mediante pilas.	<b>271,00 €</b>
EKRTETS	Sensor de temperatura ambiente remoto EKRT...	<b>18,00 €</b>
EKRP1HBA	Placa para telemando y teleseñalización. Señales: alarma remota/ Staus de operación/Mando caldera de apoyo	<b>138,00 €</b>
EKRP1AHT	Placa para limitación de consumo	<b>138,00 €</b>

## DAIKIN ALTHERMA HÍBRIDA

Modelo	Descripción del opcional	Precio
<b>DAIKIN ALTHERMA HÍBRIDA</b>		
EKHY075787	Juego de transformación a propano	<b>18,00 €</b>
EKHymNT1A	Plantilla de instalación incluyendo juego de válvulas y llave de llenado	<b>356,00 €</b>
EKVK1A	Juego de válvulas de servicio	<b>169,00 €</b>
EKHY3PART	Kit para conexión a depósito no Daikin	<b>277,00 €</b>
EKTH2	Termistor para recirculación de agua sanitaria	<b>42,00 €</b>
KRCS01-1	Sensor de temperatura ambiente remoto	<b>120,00 €</b>
EKRP1HBA	Placa de telemando y teleseñalización	<b>138,00 €</b>
EKRP1AHT	Placa para limitación de consumo	<b>138,00 €</b>
EKRTWA	Cronotermotato ambiente frio calor. Alimentación mediante pilas y comunicación tres hilos	<b>137,00 €</b>
EKRTR	Cronotermotato ambiente frio calor via radio. Alimentación mediante pilas y comunicación tres hilos. Admite sonda de control, para temperatura mínima de suelo radiante 8 condensaciones)	<b>271,00 €</b>
EKRTETS	Sonda para control de temperatura mínima de suelo radiante (condensaciones).	<b>18,00 €</b>
EKRSC1	Sensor remoto para temperatura exterior	<b>70,00 €</b>
EKDP008C	Bandeja para recogida condensados unidad exterior	<b>134,00 €</b>
EKDPH008C	Cinta calefactora para bandeja de condensados.	<b>203,00 €</b>



• VAM-FA



• VKM-GB



• VKM-GBM

VENTILACIÓN CON RECUPERACIÓN ENTÁLPICA DE CALOR

VAM-FA / FB			VAM150FA	VAM250FA	VAM350FB	VAM500FB	VAM650FB	VAM800FB	VAM1000FB	VAM1500FB	VAM2000FB
Eficacia de intercambio de temperatura											
	Máxima	%	74	72	75	74	74	74	75	75	75
	Alta	%	74	72	75	74	74	74	75	75	75
	Baja	%	79	77	80	77	77	76	76,5	78	78
Eficacia de intercambio de entalpía											
Refrigeración	Máxima	%	58	58	61	58	58	60	61	61	61
	Alta	%	58	58	61	58	58	60	61	61	61
	Baja	%	64	62	67	63	63	62	63	64	66
Calefacción	Máxima	%	64	64	65	62	63	65	66	66	66
	Alta	%	64	64	65	62	63	65	66	66	66
	Baja	%	69	68	70	67	66	67	68	68	70
Caudal de aire	Máxima	m³/h	150	250	350	500	650	800	1.000	1.500	2.000
	Alta	m³/h	150	250	350	500	650	800	1.000	1.500	2.000
	Baja	m³/h	110	155	230	350	500	670	870	1.200	1.400
Presión estática	Máx./Alta/Baja	mmH <sub>2</sub> O	6,9/3,9/2	6,4/3,9/2	9,8/7/2,5	9,8/5,4/2,5	9,3/3,9/2,5	13,7/9,8/4,9	15,7/9,8/7,8	13,7/9,8/4,9	13,7/7,8/5,9
Consumo		W	60	60	180	180	280	451	469	864	953
Dimensiones	Alto	mm	285	285	301	301	364	364	364	726	726
	Ancho	mm	776	776	828	828	1.004	1.004	1.004	1.514	1.514
	Fondo	mm	525	525	816	816	868	868	1.156	868	1.156
Peso		kg	24,0	24,0	33,0	33,0	48,0	48,0	61,0	132,0	158,0
Presión sonora	Máx./Alta/Baja	dBA	27/26/20,5	28/26/21	32/31,5/23,5	33/31,5/24,5	34,5/33/27	36/34,5/31	36/35/31	39,5/38/34	40/38/35
<b>Precio unidad</b>			<b>1.297,00 €</b>	<b>1.531,00 €</b>	<b>1.767,00 €</b>	<b>1.979,00 €</b>	<b>2.711,00 €</b>	<b>3.051,00 €</b>	<b>3.639,00 €</b>	<b>5.183,00 €</b>	<b>6.431,00 €</b>

FILTROS DE ALTA EFICIENCIA (OPCIONALES)

	F6	F7	F8
Para VAM350-500FB	EKAFV50F6	EKAFV50F7	EKAFV50F8
Para VAM650-800FB	EKAFV80F6	EKAFV80F7	EKAFV80F8
Para VAM1000FB	EKAFV100F6	EKAFV100F7	EKAFV100F8
Para VAM1500-2000FB	EKAFV100F6 x 2	EKAFV100F7 x 2	EKAFV100F8 x 2

NOTA: para más información y precios, consultar con el departamento de ventas.

VENTILACIÓN CON RECUPERACIÓN ENTÁLPICA DE CALOR Y ADECUACIÓN DE TEMPERATURA (POST-ENFRIAMIENTO O POST-CALENTAMIENTO)

VKM-GB			VKM50GB	VKM80GB	VKM100GB
Capacidad	Refrigeración	kW	4,71	7,46	9,12
	Calefacción		5,58	8,79	10,69
Eficacia del intercambio de temperatura	(M/A/B)	%	76 / 76 / 78	78 / 78 / 79	74 / 74 / 77
Eficacia del intercambio de entalpía					
	Refrigeración	(M/A/B)	%	64 / 64 / 67	66 / 66 / 68
	Calefacción	(M/A/B)	%	67 / 67 / 69	71 / 71 / 73
Caudal de aire	Máx.	m³/h	500	750	950
	Alto	m³/h	500	750	950
	Bajo	m³/h	440	640	820
Presión estática	(M/A/B)	mmH <sub>2</sub> O	18 / 15 / 11	17 / 12 / 8	15 / 10 / 7
Consumo	(A/B)	W	490 / 420	560 / 470	570 / 480
	Alto	mm	387	387	387
	Ancho	mm	1.764	1.764	1.764
Dimensiones	Fondo	mm	832	1.214	1.214
	Peso neto	kg	96,0	109,0	114,0
	Presión sonora	Refrigeración	(M/A/B)	dBA	38 / 36 / 33,5
Calefacción		(M/A/B)	dBA	39 / 37 / 35,5	41,5 / 39 / 37
Diámetro de conexión frigorífica	Líquido	mm	6,4 (1/4")	6,4 (1/4")	6,4 (1/4")
Diámetro de conexión frigorífica	Gas	mm	12,7 (1/2")	12,7 (1/2")	12,7 (1/2")
<b>Precio unidad</b>			<b>6.029,00 €</b>	<b>6.536,00 €</b>	<b>6.681,00 €</b>

VENTILACIÓN CON RECUPERACIÓN ENTÁLPICA. ADECUACIÓN DE TEMPERATURA (POST-ENFRIAMIENTO O POST-CALENTAMIENTO) Y HUMECTACIÓN

VKM-GBM			VKM50GBM*	VKM80GBM*	VKM100GBM*
Capacidad	Refrigeración	kW	4,71	7,46	9,12
	Calefacción		5,58	8,79	10,69
Capacidad de humidificación		Kg/h	2,7	4,0	5,4
Eficacia del intercambio de temperatura	(M/A/B)	%	76 / 76 / 78	78 / 78 / 79	74 / 74 / 77
Eficacia del intercambio de entalpía					
	Refrigeración	(M/A/B)	%	64 / 64 / 67	66 / 66 / 68
	Calefacción	(M/A/B)	%	67 / 67 / 69	71 / 71 / 73
Caudal de aire	Máx.	m³/h	500	750	950
	Alto	m³/h	500	750	950
	Bajo	m³/h	440	640	820
Presión estática	(M/A/B)	mmH <sub>2</sub> O	16 / 12 / 10	14 / 9 / 7	11 / 7 / 6
Consumo	(A/B)	W	490 / 420	560 / 470	570 / 480
	Alto	mm	387	387	387
	Ancho	mm	1.764	1.764	1.764
Dimensiones	Fondo	mm	832	1.214	1.214
	Peso neto	kg	102,0	120,0	125,0
	Presión sonora	Refrigeración	(M/A/B)	dBA	37 / 35 / 32
Calefacción		(M/A/B)	dBA	38 / 36 / 34	40 / 37,5 / 35,5
Diámetro de conexión frigorífica	Líquido	mm	6,4 (1/4")	6,4 (1/4")	6,4 (1/4")
Diámetro de conexión frigorífica	Gas	mm	12,7 (1/2")	12,7 (1/2")	12,7 (1/2")
<b>Precio unidad</b>			<b>6.162,00 €</b>	<b>6.784,00 €</b>	<b>7.148,00 €</b>

FILTROS

EKAFV50F6	<b>79,00 €</b>
EKAFV80F6	<b>88,00 €</b>
EKAFV100F6	<b>138,00 €</b>
EKAFV50F7	<b>88,00 €</b>
EKAFV80F7	<b>97,00 €</b>
EKAFV100F7	<b>146,00 €</b>
EKAFV50F8	<b>97,00 €</b>
EKAFV80F8	<b>105,00 €</b>
EKAFV100F8	<b>155,00 €</b>

R-410A

ÍNDICE DE CAPACIDAD PARA CONEXIÓN A VRV

Modelo	50	80	100
Indice	31,25	50	62,50

CONTROLES REMOTOS (POR CABLE)

Para VAM-FB	BRC1E52	<b>142,00 €</b>
Para VKM-GB(GBM)	BRC1E52	<b>142,00 €</b>

R-410A

ÍNDICE DE CAPACIDAD PARA CONEXIÓN A VRV

Modelo	50	80	100
Indice	31,25	50	62,50

NOTA

Las capacidades se basan en las condiciones siguientes:

1. Refrigeración: temperatura interior 27°CBS, 19° CBH; temperatura exterior 35°CBS
2. Calefacción: temperatura interior 20°CBS; temperatura exterior 7°CBS, 6°CBH

La capacidad de humidificación se basa en las condiciones siguientes: Temperatura interior 20°CBS, 15°CBH; temperatura exterior 7°CBS, 6°CBH

**VENTILACIÓN**

**VENTILACIÓN:** Climatizadores de expansión directa (DX) para tratamiento de aire exterior Industrial

**CLIMATIZADORES VERTICALES / HORIZONTALES CON RECUPERADORES DE PLACAS PARA TRATAMIENTO DE TODO AIRE EXTERIOR CON BATERIA DX**

MODELO DAHU		030	060	100	140	180
Caudal de aire	m3/h	1.500 - 3.000	3.000 - 6.500	6.500 - 10.000	10.000 - 14.000	14.000 - 18.000
Eficiencia recuperación	%	> 56%	> 56%	> 59%	> 56%	> 55%
Enfriamiento adiabático en extracción				SI		
Nº motores-ventiladores EC con variador de velocidad incorporado (Impulsión / Retorno)	Vertical	1 / 1	1 / 1	1 / 1	2 / 2	2 / 2
	Horizontal	1 / 1	1 / 1	1 / 1	1 / 1	1 / 1
Clase de Eficiencia motores		IE4	IE4	IE4	IE4	IE4
Certificación Eurovent <sup>(1)</sup>				SI		
Nivel de filtración <sup>(2)</sup>	Impulsión	G4+F6 / F8	G4+F6 / F8	G4+F6 / F8	G4+F6 / F8	G4+F6 / F8
	Retorno	F6	F6	F6	F6	F6

**Notas:**  
 (1) Serie Professional construida con perfilera de aluminio y paneles tipo sandwich (espuma de poliuretano) de 42mm de espesor, con acabado interior en galvanizado y exterior prepintado. Superficie interior completamente lisa, paneles laterales extraíbles, bancada propia y puertas de inspección. Serie con las siguientes características mecánicas homologadas de acuerdo a la normativa EN1886 y certificadas por EUROVENT:

Características mecánicas homologadas de acuerdo a la normativa EN1886 y certificadas por EUROVENT:

Resistencia mecánica	Estanqueidad a -400Pa / +700Pa	Bypass filtros	Transmitancia térmica	Puente térmico
D1	L1 / L2	F9	T3	TB3

(2) Posibilidad de cambio en el nivel de filtración de impulsión a G4+F7 / F9 (IDA 1) o G4+F6 / F7 (IDA3).

**CONFIGURACION VERTICAL (V)**

DIMENSIONES (mm)		030	060	100	140	180
Altura	A	1.740	1.740	1.980	2.220	2.460
Longitud	B	4.250	4.430	4.770	4.670	5.140
Anchura	C	860	1.460	1.830	2.100	2.320

**CONFIGURACION HORIZONTAL (H)**

DIMENSIONES (mm)		030	060	100	140	180 <sup>(2)</sup>
Altura	A	1.220	1.520	1.760	2.120	2.060
Longitud	B	3.790	4.250	5.090	5.990	6.400
Anchura	C	1.340	1.800	2.100	2.280	2.820

**Notas:**  
 1º Dimensiones para unidad estándar sin opcional freecooling. Este opcional puede incrementar la longitud del equipo.  
 2º Todas las unidades se suministran completamente ensambladas salvo el tamaño 180 horizontal que se suministra por módulos. Consultar extra coste de esta posibilidad para el resto de modelos.  
 3º Posibilidad de selección a medida con tamaños especiales diferentes a los estándar para aplicaciones particulares. Consultar con el Dpto. Técnico.

**NUEVA SOLUCIÓN DAIKIN**

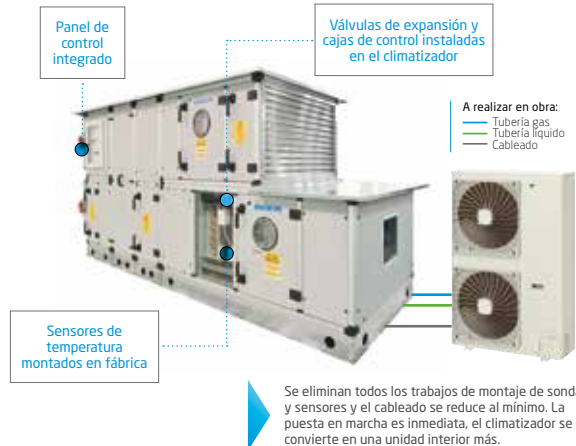

**UNIDADES EXTERIORES SKY AIR PARA TRATAMIENTO DE TODO AIRE EXTERIOR BOMBA DE CALOR**

UNIDADES EXTERIORES		ERQ100A	ERQ125A	ERQ140A	ERQ200A	ERQ250A
Dimensiones	Alto x Ancho x Fondo	mm	1.345 x 900 x 320	1.345 x 900 x 320	1.345 x 900 x 320	1.680 x 930 x 765
Peso		Kg	120,0	120,0	120,0	240,0
Presión sonora nominal	Refrig./Calef.	dBa	50 / 52	51 / 53	53 / 55	57 / -
Tipo de compresor			SCROLL	SCROLL	SCROLL	SCROLL
Refrigerante			R-410A	R-410A	R-410A	R-410A
<b>Precio</b>	<b>€</b>	<b>2.587,00 €</b>	<b>2.886,00 €</b>	<b>3.365,00 €</b>	<b>5.541,00 €</b>	<b>6.042,00 €</b>

**Nota:** Para la selección de las unidades exteriores ERQ, consultar tablas de combinación en Catálogo General o con el Dpto. Técnico.

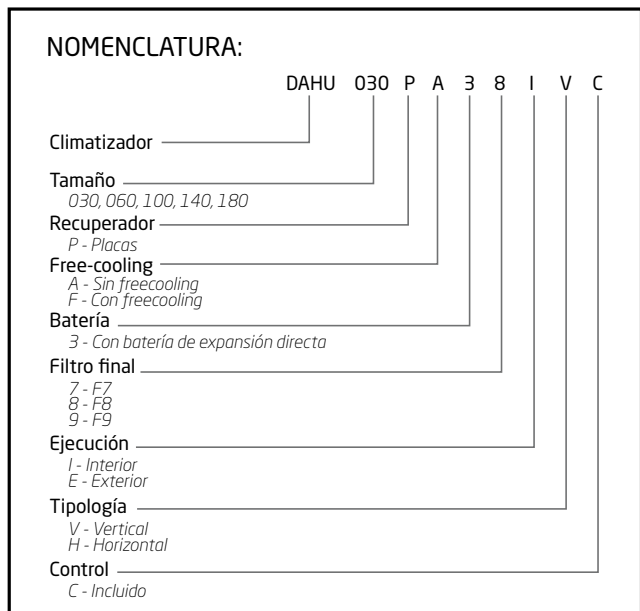

Configuración Vertical	Unidad estandar PA38IVC	Opcional Intemperie (E)	Opcional Free-cooling (F)
DAHU-030	27.681,00 €	508,00 €	1.169,00 €
DAHU-060	32.602,00 €	870,00 €	1.753,00 €
DAHU-100	40.360,00 €	1.161,00 €	2.468,00 €
DAHU-140	48.046,00 €	1.298,00 €	2.083,00 €
DAHU-180	54.740,00 €	1.571,00 €	2.477,00 €
Configuración Horizontal	Unidad estandar PA38IHC	Opcional Intemperie (E)	Opcional Free-cooling (F)
DAHU-030	27.779,00 €	716,00 €	1.094,00 €
DAHU-060	32.399,00 €	1.051,00 €	1.374,00 €
DAHU-100	41.541,00 €	1.450,00 €	1.432,00 €
DAHU-140	52.319,00 €	1.842,00 €	1.035,00 €
DAHU-180	57.699,00 €	2.106,00 €	2.253,00 €

**NOTA:** El precio total del climatizador incluye las válvulas de expansión y cajas de control (montadas y cableadas) en el climatizador.



• Horizontal Vista (F)



• Conductos (R)



• Cassette (C)

MODELOS PARA COLGAR COMPATIBLES CON ERQ		CYQM100-DK80F-N	CYQM150-DK80F-N	CYQM200-DK100F-N	CYQM250-DK140F-N
Capacidad Calefacción	kW	9,2	11,0	13,4	19,9
Dimensiones (AlxAxF)	mm	270 x 1.000 x 590	270 x 1.000 x 590	270 x 1.000 x 590	270 x 1.000 x 590
Peso	kg	57,0	73,0	94,0	108,0
Caudal de aire	m <sup>3</sup> /h	1.605	2.408	3.210	4.013
Presión sonora L/M	dB(A)	44 / 50	46 / 51	47 / 53	48 / 54
Refrigerante		R-410A	R-410A	R-410A	R-410A
Alimentación eléctrica		I/220V	I/220V	I/220V	I/220V
<b>Precio CYQ + ERQ + BRC1D52</b>		<b>Consultar</b>	<b>Consultar</b>	<b>Consultar</b>	<b>Consultar</b>

Cuadro de Nomenclatura (ERQ)

1	2	3	4	5	6	7	8	9
CY	Q	S	150	DK	80	F	B	DAIKIN
			200		100	R	S	
			250		140	C		
		M	100		80			
			150		80			
			200		100			
			250		140			
		L	100		125			
			150		200			
			200		250			
			250		250			

1. Cortina de aire.
2. Conexión con ERQ.
3. Alcance (altura).
4. Ancho cortina.
5. Expansión Directa Daikin.
6. Potencia (w x 10).
7. Tipo.
8. Color: B(RAL 9010) o S(RAL 9006).
9. Control: Mando BRC1D52.

NOMBRE DEL MODELO	ERQ100AV1	ERQ125AV1	ERQ140AV1	ERQ200AV1	ERQ250AV1
CYQS150DK80*N					
CYQS200DK100*N					
CYQS250DK140*N					
CYQM100DK80*N					
CYQM150DK80*N					
CYQM200DK100*N					
CYQM250DK140*N					
CYQL100DK125*N					
CYQL150DK200*N					
CYQL200DK250*N					
CYQL250DK250*N					

Combinaciones posibles



Ejemplo de instalación de una cortina de aire combinado con sistemas ERQ y VRV

**VENTILACIÓN**

▶ **CORTINAS DE AIRE:** Compatibles con unidades VRV Industrial

MODELOS PARA COLGAR COMPATIBLES CON VRV	CYVS100-DK80F-C	CYVS150-DK80F-C	CYVS200-DK100F-C	CYVS250-DK140F-C	
Capacidad Calefacción	kW	7,4	9,0	11,6	16,2
Dimensiones (AnxAlxF)	mm	1.000 x 590 x 270	1.500 x 590 x 270	2.000 x 590 x 270	2.500 x 590 x 270
Peso	kg	56,0	66,0	61,0	107,0
Caudal de aire	m³/h	1.164	1.746	2.328	2.910
Presión sonora L/M/H	dB(A)	34 / 37 / 47	36 / 39 / 49	37 / 40 / 50	38 / 41 / 51
Refrigerante		R-410A	R-410A	R-410A	R-410A
Alimentación eléctrica		I / 220V	I / 220V	I / 220V	I / 220V
<b>CYV* + VRV + BRC1D52 (opcional)</b>	<b>Consultar</b>	<b>Consultar</b>	<b>Consultar</b>	<b>Consultar</b>	

MODELOS PARA COLGAR COMPATIBLES CON VRV	CYVM100-DK80F-C	CYVM150-DK80F-C	CYVM200-DK100F-C	CYVM250-DK140F-C	
Capacidad Calefacción	kW	9,2	11,0	13,4	19,9
Dimensiones (AnxAlxF)	mm	1.000 x 590 x 270	1.500 x 590 x 270	2.000 x 590 x 270	2.500 x 590 x 270
Peso	kg	57,0	73,0	94,0	108,0
Caudal de aire	m³/h	1.605	2.408	3.210	4.013
Presión sonora L/M/H	dB(A)	35 / 44 / 50	36 / 46 / 51	38 / 47 / 53	39 / 48 / 54
Refrigerante		R-410A	R-410A	R-410A	R-410A
Alimentación eléctrica		I / 220 V	I / 220 V	I / 220 V	I / 220 V
<b>CYV* + VRV + BRC1D52 (opcional)</b>	<b>Consultar</b>	<b>Consultar</b>	<b>Consultar</b>	<b>Consultar</b>	

MODELOS PARA COLGAR COMPATIBLES CON VRV	CYVL100-DK125F-C	CYVL150-DK200F-C	CYVL200-DK250F-C	CYVL250-DK250F-C	
Capacidad Calefacción	kW	15,6	23,3	29,4	31,1
Dimensiones (AnxAlxF)	mm	1.000 x 774 x 370	1.500 x 774 x 370	2.000 x 774 x 370	2.500 x 774 x 370
Peso	kg	76,0	100,0	126,0	157,0
Caudal de aire	m³/h	3.100	4.650	6.200	7.750
Presión sonora L/M/H	dB(A)	36 / 43 / 53	38 / 45 / 54	39 / 46 / 56	40 / 47 / 57
Refrigerante		R-410A	R-410A	R-410A	R-410A
Alimentación eléctrica		I / 220V	I / 220V	I / 220V	I / 220V
<b>CYV* + VRV + BRC1D52 (opcional)</b>	<b>Consultar</b>	<b>Consultar</b>	<b>Consultar</b>	<b>Consultar</b>	

Cuadro de Nomenclatura (VRV)

1	2	3	4	5	6	7	8	9
CY	V	S	100	DK	80	F	B	C
			150		80	R	S	-
			200		100	C		
			250		140			
		M	100		80			
			150	80				
			200	100				
			250	140				
		L	100		125			
			150	200				
			200	250				
			250	250				

1. Cortina de aire.
2. Conexión con VRV.
3. Alcance (altura)<sup>(1)</sup>.
4. Ancho cortina.
5. Expansión Directa Daikin.
6. Índice de capacidad.
7. Tipo.
8. Color: B(RAL 9010) o S(RAL 9006).
9. Control: Estándar.

(1). Altura puerta  
 S: 200-230 cm.  
 M: 230-250 cm.  
 L: 250-300 cm.

Tabla de combinaciones con unidades exteriores VRV

NOMBRE DEL MODELO	Mini-VRV (4-6 BC) Monofásico			VRV-IV BC VRV-III HR	
	4 CV	5 CV	6 CV	8 CV	10-54 CV
CYVS100DK80*C					
CYVS150DK80*C					
CYVS200DK100*C					
CYVS250DK140*C					
CYVM100DK80*C					
CYVM150DK80*C					
CYVM200DK100*C					
CYVM250DK140*C					
CYVL100DK125*C					
CYVL150DK200*C					
CYVL200DK250*C					
CYVL250DK250*C					

Combinaciones posibles

		CORTINAS ERQ/VRV		CORTINA ELÉCTRICA	
		CYQM250DK140F-N			
Capacidad Calefacción	Velocidad alta	kW	19,9	18,7	
	Velocidad baja		16,8	9,0	
Caudal Calefacción	Velocidad alta	m³ / h	4.013	4.250	
	Velocidad baja		3.058	3.800	
COP			3	1	
Consumo	10h / día	kWh	6,6	18,7	
	24días / mes		159,2	447,8	
	5meses / año		796	2.239	

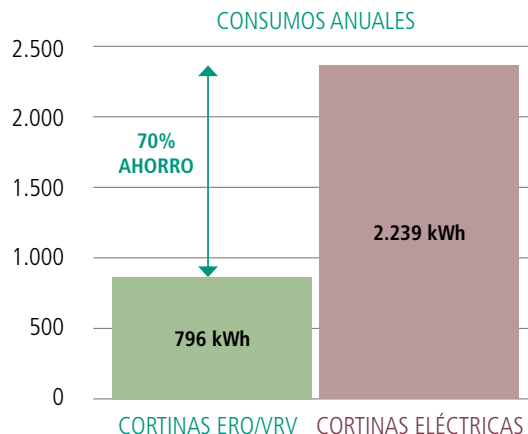

## BOMBA DE CALOR

VRV: *VRV IV* / *VRV IV Classic* / *VRV IV W* / *VRV III*  
 Unidades de cassette 2 vías / Industrial



• Unidades cassette 2 vías FXCQ-A

UNIDADES DE CASSETTE 2 VÍAS				FXCQ20A	FXCQ25A	FXCQ32A
Capacidad nominal	Refrigeración		kW	2,2	2,8	3,6
	Calefacción			2,5	3,2	4,0
Consumo	Refrigeración		W	31	39	39
	Calefacción			28	35	35
Dimensiones	Unidad	Al.xAn.xF.	mm	305 x 775 x 620	305 x 775 x 620	305 x 775 x 620
Peso	Unidad		kg	19,0	19,0	19,0
Panel decorativo	Modelo			BYBCQ40HW1	BYBCQ40HW1	BYBCQ40HW1
	Dimensiones	Al.xAn.xF.	mm	55 x 1.070 x 700	55 x 1.070 x 700	55 x 1.070 x 700
	Peso		kg	10,0	10,0	10,0
Velocidades del ventilador			nº	2	2	2
Refrigerante				R-410A	R-410A	R-410A
Conexiones de tubería	Líquido		mm	ø 6,4 (1/4")	ø 6,4 (1/4")	ø 6,4 (1/4")
	Gas		mm	ø 12,7 (1/2")	ø 12,7 (1/2")	ø 12,7 (1/2")

UNIDADES DE CASSETTE 2 VÍAS				FXCQ40A	FXCQ50A	FXCQ63A
Capacidad nominal	Refrigeración		kW	4,5	5,6	7,1
	Calefacción			5,0	6,3	8,0
Consumo	Refrigeración		W	41	59	63
	Calefacción			37	56	60
Dimensiones	Unidad	Al.xAn.xF.	mm	305 x 775 x 620	305 x 775 x 620	305 x 990 x 620
Peso	Unidad		kg	19,0	22,0	25,0
Panel decorativo	Modelo			BYBCQ40HW1	BYBCQ63HW1	BYBCQ63HW1
	Dimensiones	Al.xAn.xF.	mm	55 x 1.070 x 700	55 x 1.285 x 700	55 x 1.285 x 700
	Peso		kg	10,0	11,0	11,0
Velocidades del ventilador			nº	2	2	2
Refrigerante				R-410A	R-410A	R-410A
Conexiones de tubería	Líquido		mm	ø 6,4 (1/4")	ø 6,4 (1/4")	ø 9,5 (3/8")
	Gas		mm	ø 12,7 (1/2")	ø 12,7 (1/2")	ø 15,9 (5/8")

Precios €	Interior + Panel	FXCQ20A + BYBCQ40HW1	FXCQ25A + BYBCQ40HW1	FXCQ32A + BYBCQ40HW1	FXCQ40A + BYBCQ40HW1	FXCQ50A + BYBCQ63HW1	FXCQ63A + BYBCQ63HW1
	DESGLOSE	1.355,00 € + 436,00 €	1.433,00 € + 436,00 €	1.486,00 € + 436,00 €	1.653,00 € + 436,00 €	1.720,00 € + 499,00 €	1.810,00 € + 499,00 €
	<b>TOTAL</b>	<b>1.791,00 €</b>	<b>1.869,00 €</b>	<b>1.922,00 €</b>	<b>2.089,00 €</b>	<b>2.219,00 €</b>	<b>2.309,00 €</b>

NOTA: Consultar información sobre los precios de los controles opcionales BRC7C52, BRC1D52 Y BRC1E52A en la página 92.

## BOMBA DE CALOR

VRV: *VRV IV* / *VRV IV Classic* / *VRV IV W* / *VRV III*  
 Unidades Round Flow cassette / Industrial



• FXFQ-A

UNIDADES ROUND FLOW CASSETTE				FXFQ20A	FXFQ25A	FXFQ32A	FXFQ40A	FXFQ50A
Capacidad nominal	Refrigeración / Calefacción		kW	2,2 / 2,5	2,8 / 3,2	3,6 / 4,0	4,5 / 5,0	5,6 / 6,3
Consumo	Refrigeración / Calefacción		W	53 / 45	53 / 45	53 / 45	63 / 55	83 / 67
Dimensiones	Unidad	Al.xAn.xF.	mm	204 x 840 x 840	204 x 840 x 840	204 x 840 x 840	204 x 840 x 840	204 x 840 x 840
Peso	Unidad		kg	20	20	20	20	21
Panel decorativo	Modelo			BYCQ140D	BYCQ140D	BYCQ140D	BYCQ140D	BYCQ140D
	Dimensiones	Al.xAn.xF.	mm	50 x 950 x 950	50 x 950 x 950	50 x 950 x 950	50 x 950 x 950	50 x 950 x 950
	Peso		kg	5,5	5,5	5,5	5,5	5,5
Caudal de aire	Alto / Bajo		m³/min	12,5 / 9,0	13,0 / 9,0	12,5 / 9,0	14,0 / 9,0	15,5 / 10,0
Velocidades del ventilador			nº	2	2	2	2	2
Refrigerante				R-410A	R-410A	R-410A	R-410A	R-410A
Conexiones de tubería	Líquido / Gas		mm	ø 6,4 (1/4") / ø 12,7 (1/2")	ø 6,4 (1/4") / ø 12,7 (1/2")	ø 6,4 (1/4") / ø 12,7 (1/2")	ø 6,4 (1/4") / ø 12,7 (1/2")	ø 6,4 (1/4") / ø 12,7 (1/2")

UNIDADES ROUND FLOW CASSETTE				FXFQ63A	FXFQ80A	FXFQ100A	FXFQ125A
Capacidad nominal	Refrigeración / Calefacción		kW	7,1 / 8,0	9,0 / 10,0	11,2 / 12,5	14,0 / 16,0
Consumo	Refrigeración / Calefacción		W	95 / 114	120 / 108	173 / 176	258 / 246
Dimensiones	Unidad	Al.xAn.xF.	mm	204 x 840 x 840	246 x 840 x 840	246 x 840 x 840	288 x 840 x 840
Peso	Unidad		kg	21	24	24	26
Panel decorativo	Modelo			BYCQ140D	BYCQ140D	BYCQ140D	BYCQ140D
	Dimensiones	Al.xAn.xF.	mm	50 x 950 x 950	50 x 950 x 950	50 x 950 x 950	50 x 950 x 950
	Peso		kg	5,5	5,5	5,5	5,5
Velocidades del ventilador			nº	2	2	2	2
Refrigerante				R-410A	R-410A	R-410A	R-410A
Conexiones de tubería	Líquido / Gas		mm	ø 9,5 (3/8") / ø 15,9 (5/8")	ø 9,5 (3/8") / ø 15,9 (5/8")	ø 9,5 (3/8") / ø 15,9 (5/8")	ø 9,5 (3/8") / ø 15,9 (5/8")

Precios €	Interior + Panel	FXFQ20A + BYCQ140D	FXFQ25A + BYCQ140D	FXFQ32A + BYCQ140D	FXFQ40A + BYCQ140D	FXFQ50A + BYCQ140D
	DESGLOSE	1.121,00 € + 392,00 €	1.132,00 € + 392,00 €	1.157,00 € + 392,00 €	1.305,00 € + 392,00 €	1.378,00 € + 392,00 €
	<b>TOTAL</b>	<b>1.513,00 €</b>	<b>1.524,00 €</b>	<b>1.549,00 €</b>	<b>1.697,00 €</b>	<b>1.770,00 €</b>

Precios €	Interior + Panel	FXFQ63A + BYCQ140D	FXFQ80A + BYCQ140D	FXFQ100A + BYCQ140D	FXFQ125A + BYCQ140D
	DESGLOSE	1.527,00 € + 392,00 €	1.698,00 € + 392,00 €	2.043,00 € + 392,00 €	2.228,00 € + 392,00 €
	<b>TOTAL</b>	<b>1.919,00 €</b>	<b>2.090,00 €</b>	<b>2.435,00 €</b>	<b>2.620,00 €</b>

NOTA: Consultar información sobre los precios de los controles opcionales BRC1E52A, BRC7F532F y BRC1D52 en la página 92 y panel autolimpiante opcional en página 58.

**BOMBA DE CALOR**

▶ VRV: **VRV IV / VRV IV Classic / VRV IV W / VRV III**  
 Unidades de Cassete integrado / Industrial

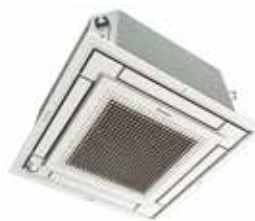

Panel modular para techo estándar

• FXZQ-A

UNIDADES DE CASSETTE INTEGRADO				FXZQ15A	FXZQ20A	FXZQ25A	FXZQ32A	FXZQ40A	FXZQ50A
Capacidad nominal	Refrigeración		kW	1,7	2,2	2,8	3,6	4,5	5,6
	Calefacción			1,9	2,5	3,2	4,0	5,0	6,3
Consumo	Refrigeración		W	43	43	43	45	59	92
	Calefacción			36	36	36	38	53	86
Dimensiones	Unidad	Al.xAn.xF.	mm	260 x 575 x 575	260 x 575 x 575	260 x 575 x 575	260 x 575 x 575	260 x 575 x 575	260 x 575 x 575
Peso	Unidad		kg	15,5	15,5	15,5	16,5	17,5	18,5
Panel decorativo	Modelo			BYFQ60CW	BYFQ60CW	BYFQ60CW	BYFQ60CW	BYFQ60CW	BYFQ60CW
	Dimensiones	Al.xAn.xF.	mm	46 x 620 x 620	46 x 620 x 620	46 x 620 x 620	46 x 620 x 620	46 x 620 x 620	46 x 620 x 620
Presión sonora	Peso		kg	2,7	2,7	2,7	2,7	2,7	2,7
	Alto		dB(A)	31,5	32,0	33,0	33,5	37,0	43,0
Caudal de aire	Bajo			25,5	25,5	25,5	26,0	28,0	33,0
	Alto		m <sup>3</sup> /min	8,5	8,7	9	10	11,5	14,5
Velocidades del ventilador	Bajo			6,5	6,5	6,5	7	8	10
	Alto		nº	3	3	3	3	3	3
Refrigerante	Refrigerante			R-410A	R-410A	R-410A	R-410A	R-410A	R-410A
	Líquido		mm	ø 6,4 (1/4")	ø 6,4 (1/4")	ø 6,4 (1/4")	ø 6,4 (1/4")	ø 6,4 (1/4")	ø 6,4 (1/4")
Conexiones de tubería	Gas		mm	ø 12,7 (1/2")	ø 12,7 (1/2")	ø 12,7 (1/2")	ø 12,7 (1/2")	ø 12,7 (1/2")	ø 12,7 (1/2")

Precios €	Interior + Panel	FXZQ15A + BYFQ60CW	FXZQ20A + BYFQ60CW	FXZQ25A + BYFQ60CW	FXZQ32A + BYFQ60CW	FXZQ40A + BYFQ60CW	FXZQ50A + BYFQ60CW
	DESGLOSE	1.141,00 € + 338,00 €	1.176,00 € + 338,00 €	1.199,00 € + 338,00 €	1.222,00 € + 338,00 €	1.365,00 € + 338,00 €	1.436,00 € + 338,00 €
	<b>TOTAL</b>	<b>1.479,00 €</b>	<b>1.514,00 €</b>	<b>1.537,00 €</b>	<b>1.560,00 €</b>	<b>1.703,00 €</b>	<b>1.774,00 €</b>

NOTA: Consultar información sobre los precios de los controles opcionales BRC1E52A y BRC1D52 en la página 92 y demás opcionales en página 58.

**BOMBA DE CALOR**

▶ VRV: **VRV IV / VRV IV Classic / VRV IV W / VRV III**  
 Unidades de Cassete angular y horizontal techo / Industrial



• Unidad de cassette angular FXKQ-MA



• Horizontal de techo FXHQ-A

UNIDADES DE CASSETTE ANGULAR				FXKQ25MA	FXKQ32MA	FXKQ40MA	FXKQ63MA
Capacidad nominal	Refrigeración		kW	2,8	3,6	4,5	7,1
	Calefacción			3,2	4,0	5,0	8,0
Consumo	Refrigeración		W	66	66	76	105
	Calefacción			46	46	56	85
Dimensiones	Unidad	Al.xAn.xF.	mm	215 x 1.110 x 710	215 x 1.110 x 710	215 x 1.110 x 710	215 x 1.310 x 710
Peso	Unidad		kg	31	31	31	34
Panel decorativo	Modelo			BYK45F	BYK45F	BYK45F	BYK71F
	Dimensiones	Al.xAn.xF.	mm	70 x 1.240 x 800	70 x 1.240 x 800	70 x 1.240 x 800	70 x 1.440 x 800
Velocidades del ventilador	Peso		kg	8,5	8,5	8,5	9,5
	Alto		nº	2	2	2	2
Refrigerante	Refrigerante			R-410A	R-410A	R-410A	R-410A
	Líquido		mm	ø 6,4 (1/4")	ø 6,4 (1/4")	ø 6,4 (1/4")	ø 9,5 (3/8")
Conexiones de tubería	Gas		mm	ø 12,7 (1/2")	ø 12,7 (1/2")	ø 12,7 (1/2")	ø 15,9 (5/8")

UNIDADES HORIZONTALES DE TECHO				FXHQ32A	FXHQ63A	FXHQ100A
Capacidad nominal	Refrigeración		kW	3,6	7,1	11,2
	Calefacción			4,0	8,0	12,5
Consumo	Refrigeración		W	107	111	237
	Calefacción			107	111	237
Dimensiones	Unidad	Al.xAn.xF.	mm	235 x 960 x 690	235 x 1.270 x 690	235 x 1.590 x 690
Peso	Unidad		kg	24,0	33,0	39,0
Velocidades del ventilador	Alto		nº	2	3	3
	Bajo			2	3	3
Refrigerante	Refrigerante			R-410A	R-410A	R-410A
	Líquido		mm	ø 6,4 (1/4")	ø 9,5 (3/8")	ø 9,5 (3/8")
Conexiones de tubería	Gas		mm	ø 12,7 (1/2")	ø 15,9 (5/8")	ø 15,9 (5/8")

Precios €	Interior + Panel	FXKQ25MA + BYK45F	FXKQ32MA + BYK45F	FXKQ40MA + BYK45F	FXKQ63MA + BYK71F
	DESGLOSE	1.666,00 € + 394,00 €	1.677,00 € + 394,00 €	1.704,00 € + 394,00 €	1.928,00 € + 394,00 €
	<b>TOTAL</b>	<b>2.060,00 €</b>	<b>2.071,00 €</b>	<b>2.098,00 €</b>	<b>2.322,00 €</b>

Precios €	Interior	FXHQ32A	FXHQ63A	FXHQ100A
	<b>TOTAL</b>	<b>1.755,00 €</b>	<b>2.144,00 €</b>	<b>2.613,00 €</b>

NOTA: Consultar información sobre los precios de los controles opcionales BRC4C61, BRC1E52A y BRC1D52 (para unidades FXKQ) y BRC7G53, BRC1D52 y BRC1E52A (para unidades FXHQ) en la página 92.

## BOMBA DE CALOR

▶ VRV: **VRV IV / VRV IV Classic / VRV IV W / VRV III**  
 Unidades de Cassette vista / Industrial



• Unidades de cassette vista FXUQ-A

UNIDADES DE CASSETTE VISTA				FXUQ71A	FXUQ100A
Capacidad nominal	Refrigeración		kW	8,0	11,2
	Calefacción			9,0	12,5
Consumo	Refrigeración		W	90	200
	Calefacción			73	179
Dimensiones	Unidad	Al.xAn.xF.	mm	198 x 950 x 950	198 x 950 x 950
	Unidad		kg	26,0	27,0
Presión sonora	Alto		dB(A)	40	47
	Bajo			36	40
Caudal de aire	Alto		m³/min	22,5	31
	Bajo			16	21
Velocidades del ventilador			nº	2	2
Refrigerante				R-410A	R-410A
Conexiones de tubería	Líquido		mm	ø 9,5 (3/8")	ø 9,5 (3/8")
	Gas		mm	ø 15,9 (5/8")	ø 15,9 (5/8")
Precios €	Interior			FXUQ71A	FXUQ100A
	TOTAL			<b>1.417,00 €</b>	<b>1.750,00 €</b>

NOTA: Consultar información sobre los precios de los controles opcionales BRC7C58, BRC1E52A y BRC1D52 en la página 92.

## BOMBA DE CALOR

▶ VRV: **VRV IV / VRV IV Classic / VRV IV W / VRV III**  
 Unidades de Conductos / Industrial



• Unidad de conductos FXSQ-P

UNIDADES DE CONDUCTOS				FXSQ20P	FXSQ25P	FXSQ32P	FXSQ40P	FXSQ50P					
Capacidad nominal	Refrigeración		kW	2,2	2,8	3,6	4,5	5,6					
	Calefacción			2,5	3,2	4,0	5,0	6,3					
Consumo	Refrigeración		W	41	41	44	97	97					
	Calefacción			29	29	32	85	85					
Dimensiones	Unidad	AlxAnxF.	mm	300 x 550 x 700	300 x 550 x 700	300 x 550 x 700	300 x 700 x 700	300 x 700 x 700					
	Unidad		kg	23	23	23	26	26					
Panel decorativo	Modelo			BYBS32D	BYBS32D	BYBS32D	BYBS45D	BYBS45D					
	Dimensiones	AlxAnxF.	mm	55 x 650 x 500	55 x 650 x 500	55 x 650 x 500	55 x 800 x 500	55 x 800 x 500					
Peso			kg	3,0	3,0	3,0	3,5	3,5					
	Presión disponible (Caudal Alto)	Estándar/Alta	Pa	30/70	30/70	30/70	30/100	30/100					
Velocidades del ventilador			nº	3	3	3	3	3					
Refrigerante				R-410A	R-410A	R-410A	R-410A	R-410A					
Conexiones de tubería	Líquido		mm	ø 6,4 (1/4")	ø 6,4 (1/4")	ø 6,4 (1/4")	ø 6,4 (1/4")	ø 6,4 (1/4")					
	Gas		mm	ø 12,7 (1/2")	ø 12,7 (1/2")	ø 12,7 (1/2")	ø 12,7 (1/2")	ø 12,7 (1/2")					
UNIDADES DE CONDUCTOS				FXSQ63P	FXSQ80P	FXSQ100P	FXSQ125P	FXSQ140P					
Capacidad nominal	Refrigeración		kW	7,1	9,0	11,2	14,0	16,0					
	Calefacción			8,0	10,0	12,5	16,0	18,0					
Consumo	Refrigeración		W	74	118	117	185	261					
	Calefacción			62	106	105	173	249					
Dimensiones	Unidad	AlxAnxF.	mm	300 x 1.000 x 700	300 x 1.000 x 700	300 x 1.400 x 700	300 x 1.400 x 700	300 x 1.400 x 700					
	Unidad		kg	42	42	54	54	55					
Panel decorativo	Modelo			BYBS71D	BYBS71D	BYBS125D	BYBS125D	BYBS125D					
	Dimensiones	AlxAnxF.	mm	55 x 1.100 x 500	55 x 1.100 x 500	55 x 1.500 x 500	55 x 1.500 x 500	55 x 1.500 x 500					
Peso			kg	4,5	4,5	6,5	6,5	6,5					
	Presión disponible (Caudal Alto)	Estándar/Alta	Pa	30/100	40/100	40/120	50/120	50/140					
Velocidades del ventilador			nº	3	3	3	3	3					
Refrigerante				R-410A	R-410A	R-410A	R-410A	R-410A					
Conexiones de tubería	Líquido		mm	ø 9,5 (3/8")	ø 9,5 (3/8")	ø 9,5 (3/8")	ø 9,5 (3/8")	ø 9,5 (3/8")					
	Gas		mm	ø 15,9 (5/8")	ø 15,9 (5/8")	ø 15,9 (5/8")	ø 15,9 (5/8")	ø 15,9 (5/8")					
Precios €	Interior			FXSQ20P	FXSQ25P	FXSQ32P	FXSQ40P	FXSQ50P	FXSQ63P	FXSQ80P	FXSQ100P	FXSQ125P	FXSQ140P
	TOTAL			<b>1.301,00 €</b>	<b>1.324,00 €</b>	<b>1.361,00 €</b>	<b>1.419,00 €</b>	<b>1.467,00 €</b>	<b>1.514,00 €</b>	<b>1.751,00 €</b>	<b>1.892,00 €</b>	<b>2.034,00 €</b>	<b>2.237,00 €</b>

NOTA: Consultar información sobre los precios de los controles opcionales BRC1E52A, BRC2E52C, BRC4C65 y BRC1D52 en la página 92 y paneles decorativos en página 58.



**BOMBA DE CALOR**

▶ VRV: *VRV IV / VRV IV Classic / VRV IV W / VRV III*  
 Unidades de Conductos baja silueta y baja presión / Industrial



• Conductos Baja Silueta FXDQ-A



• Conductos Baja Presión FXDQ-M9

UNIDADES DE CONDUCTOS BAJA SILUETA (MEDIA PRESIÓN)			FXDQ15A	FXDQ20A	FXDQ25A	FXDQ32A	FXDQ40A	FXDQ50A	FXDQ63A
Capacidad nominal	Refrigeración	kW	1,7	2,2	2,8	3,6	4,5	5,6	7,1
	Calefacción		1,9	2,5	3,2	4,0	5,0	6,3	8,0
Consumo	Refrigeración	W	71	71	71	71	78	99	110
	Calefacción		68	68	68	68	75	96	107
Dimensiones	Unidad	AlxAxXF. mm	200 x 750 x 620	200 x 750 x 620	200 x 750 x 620	200 x 750 x 620	200 x 950 x 620	200 x 950 x 620	200 x 1.150 x 620
Peso	Unidad	kg	22,0	22,0	22,0	22,0	26,0	26,0	29,0
Presión disponible (Caudal Alto)	Estándar/Alta	Pa	10/30	10/30	10/30	10/30	15/44	15/44	15/44
Velocidades del ventilador		nº	3	3	3	3	3	3	3
Refrigerante			R-410A	R-410A	R-410A	R-410A	R-410A	R-410A	R-410A
Conexiones de tubería	Líquido	mm	ø 6,4 (1/4")	ø 6,4 (1/4")	ø 6,4 (1/4")	ø 6,4 (1/4")	ø 6,4 (1/4")	ø 6,4 (1/4")	ø 9,5 (3/8")
	Gas	mm	ø 12,7 (1/2")	ø 12,7 (1/2")	ø 12,7 (1/2")	ø 12,7 (1/2")	ø 12,7 (1/2")	ø 12,7 (1/2")	ø 15,9 (5/8")

UNIDADES DE CONDUCTOS (BAJA PRESIÓN)			FXDQ20M9	FXDQ25M9
Capacidad nominal	Refrigeración	kW	2,2	2,8
	Calefacción		2,5	3,2
Consumo	Refrigeración	W	50	50
	Calefacción		50	50
Dimensiones	Unidad	AlxAxXF. mm	230 x 502 x 652	230 x 502 x 652
Peso	Unidad	kg	17	17
Presión disponible (Caudal Alto)	Estándar	Pa	20	20
Velocidades del ventilador		nº	2	2
Refrigerante			R-410A	R-410A
Conexiones de tubería	Líquido	mm	ø 6,4 (1/4")	ø 6,4 (1/4")
	Gas	mm	ø 12,7 (1/2")	ø 12,7 (1/2")

Precios €	Interior	FXDQ15A	FXDQ20A	FXDQ25A	FXDQ32A	FXDQ40A	FXDQ50A	FXDQ63A
<b>TOTAL</b>		<b>1.147,00 €</b>	<b>1.183,00 €</b>	<b>1.236,00 €</b>	<b>1.289,00 €</b>	<b>1.361,00 €</b>	<b>1.419,00 €</b>	<b>1.443,00 €</b>

Precios €	Interior	FXDQ20M9	FXDQ25M9
<b>TOTAL</b>		<b>1.088,00 €</b>	<b>1.183,00 €</b>

NOTA: Consultar información sobre los precios de los controles opcionales BRC4C62, BRC2E52C, BRC1D52 y BRC1E52A en la página 92.

**BOMBA DE CALOR**

▶ VRV: *VRV IV / VRV IV Classic / VRV IV W / VRV III*  
 Unidades de Conductos alta presión / Industrial



• Unidad FXMQ-P7



• Unidad FXMQ-MA (alta presión)

UNIDADES DE CONDUCTOS (ALTA PRESIÓN)			FXMQ40P7	FXMQ50P7	FXMQ63P7	FXMQ80P7
Capacidad nominal	Refrigeración	kW	4,5	5,6	7,1	9,0
	Calefacción		5,0	6,3	8,0	10,0
Consumo	Refrigeración	W	151	110	120	171
	Calefacción		139	98	108	159
Dimensiones	Unidad	AlxAxXF. mm	300 x 700 x 700	300 x 1.000 x 700	300 x 1.000 x 700	300 x 1.000 x 700
Peso	Unidad	kg	32	42	42	42
Presión disponible (Caudal Alto)	Estándar/Alta	Pa	100/160	100/200	100/200	100/200
Velocidades del ventilador		nº	3	3	3	3
Refrigerante			R-410A	R-410A	R-410A	R-410A
Conexiones de tubería	Líquido	mm	ø 6,4 (1/4")	ø 6,4 (1/4")	ø 9,5 (3/8")	ø 9,5 (3/8")
	Gas	mm	ø 12,7 (1/2")	ø 12,7 (1/2")	ø 15,9 (5/8")	ø 15,9 (5/8")

UNIDADES DE CONDUCTOS (ALTA PRESIÓN)			FXMQ100P7	FXMQ125P7	FXMQ200MA	FXMQ250MA
Capacidad nominal	Refrigeración	kW	11,2	14,0	22,4	28,0
	Calefacción		12,5	16,0	25,0	31,5
Consumo	Refrigeración	W	176	241	1.294	1.465
	Calefacción		164	229	1.294	1.650
Dimensiones	Unidad	AlxAxXF. mm	300 x 1.400 x 700	300 x 1.400 x 700	470 x 1.380 x 1.100	470 x 1.380 x 1.100
Peso	Unidad	kg	54	54	137	137
Presión disponible (Caudal Alto)	Estándar/Alta	Pa	100/200	100/200	130/220	140/270
Velocidades del ventilador		nº	3	3	2	2
Refrigerante			R-410A	R-410A	R-410A	R-410A
Conexiones de tubería	Líquido	mm	ø 9,5 (3/8")	ø 9,5 (3/8")	ø 9,5 (3/8")	ø 9,5 (3/8")
	Gas	mm	ø 15,9 (5/8")	ø 15,9 (5/8")	ø 19,1 (3/4")	ø 22,2 (7/8")

Precios €	Interior	FXMQ40P7	FXMQ50P7	FXMQ63P7	FXMQ80P7
<b>TOTAL</b>		<b>1.759,00 €</b>	<b>1.810,00 €</b>	<b>1.911,00 €</b>	<b>2.111,00 €</b>

Precios €	Interior	FXMQ100P7	FXMQ125P7	FXMQ200MA	FXMQ250MA
<b>TOTAL</b>		<b>2.262,00 €</b>	<b>2.502,00 €</b>	<b>4.140,00 €</b>	<b>4.731,00 €</b>

NOTA: Consultar información sobre los precios de los controles opcionales BRC4C62, BRC4C65, BRC2E52C, BRC1D52 y BRC1E52A en la página 92 y paneles decorativos en página 58.

## BOMBA DE CALOR

VRV: **VRV IV / VRV IV Classic / VRV IV W / VRV III**  
 Unidades de cassette 2 vías / Industrial



• Unidad de suelo con envolvente FXLQ-P

• Unidad de suelo sin envolvente FXNQ-P

• Unidad de pared FXAQ-P

UNIDADES DE SUELO CON ENVOLVENTE				FXLQ20P	FXLQ25P	FXLQ32P	FXLQ40P	FXLQ50P	FXLQ63P
Capacidad nominal	Refrigeración	kW		2,2	2,8	3,6	4,5	5,6	7,1
	Calefacción			2,5	3,2	4,0	5,0	6,3	8,0
Consumo	Refrigeración	W		49	49	90	90	110	110
	Calefacción			49	49	90	90	110	110
Dimensiones	Unidad	Al.xAn.xF.	mm	600 x 1.000 x 232	600 x 1.000 x 232	600 x 1.140 x 232	600 x 1.140 x 232	600 x 1.140 x 232	600 x 1.140 x 232
Peso	Unidad		kg	27	27	32	32	38	38
Velocidades del ventilador			nº	2	2	2	2	2	2
Refrigerante				R-410A	R-410A	R-410A	R-410A	R-410A	R-410A
Conexiones de tubería	Líquido		mm	ø 6,4 (1/4")	ø 6,4 (1/4")	ø 6,4 (1/4")	ø 6,4 (1/4")	ø 6,4 (1/4")	ø 9,5 (3/8")
	Gas		mm	ø 12,7 (1/2")	ø 12,7 (1/2")	ø 12,7 (1/2")	ø 12,7 (1/2")	ø 12,7 (1/2")	ø 15,9 (5/8")
Precios €	Interior			FXLQ20P	FXLQ25P	FXLQ32P	FXLQ40P	FXLQ50P	FXLQ63P
	TOTAL			<b>1.512,00 €</b>	<b>1.551,00 €</b>	<b>1.630,00 €</b>	<b>1.683,00 €</b>	<b>1.761,00 €</b>	<b>1.840,00 €</b>

UNIDADES DE SUELO SIN ENVOLVENTE				FXNQ20P	FXNQ25P	FXNQ32P	FXNQ40P	FXNQ50P	FXNQ63P
Capacidad nominal	Refrigeración	kW		2,2	2,8	3,6	4,5	5,6	7,1
	Calefacción			2,5	3,2	4,0	5,0	6,3	8,0
Consumo	Refrigeración	W		49	49	90	90	110	110
	Calefacción			49	49	90	90	110	110
Dimensiones	Unidad	Al.xAn.xF.	mm	610 x 930 x 220	610 x 930 x 220	610 x 1.070 x 220	610 x 1.070 x 220	610 x 1.350 x 220	610 x 1.350 x 220
Peso	Unidad		kg	19	19	23	23	27	27
Velocidades del ventilador			nº	2	2	2	2	2	2
Refrigerante				R-410A	R-410A	R-410A	R-410A	R-410A	R-410A
Conexiones de tubería	Líquido		mm	ø 6,4 (1/4")	ø 6,4 (1/4")	ø 6,4 (1/4")	ø 6,4 (1/4")	ø 6,4 (1/4")	ø 9,5 (3/8")
	Gas		mm	ø 12,7 (1/2")	ø 12,7 (1/2")	ø 12,7 (1/2")	ø 12,7 (1/2")	ø 12,7 (1/2")	ø 15,9 (5/8")
Precios €	Interior			FXNQ20P	FXNQ25P	FXNQ32P	FXNQ40P	FXNQ50P	FXNQ63P
	TOTAL			<b>1.446,00 €</b>	<b>1.498,00 €</b>	<b>1.524,00 €</b>	<b>1.551,00 €</b>	<b>1.577,00 €</b>	<b>1.643,00 €</b>

UNIDADES DE PARED				FXAQ15P	FXAQ20P	FXAQ25P	FXAQ32P	FXAQ40P	FXAQ50P	FXAQ63P
Capacidad nominal	Refrigeración	kW		1,5	2,2	2,8	3,6	4,5	5,6	7,1
	Calefacción			1,7	2,5	3,2	4,0	5,0	6,3	8,0
Consumo	Refrigeración	W		16	19	28	30	31	33	50
	Calefacción			24	29	34	35	36	39	60
Dimensiones	Unidad	Al.xAn.xF.	mm	290 x 795 x 238	290 x 795 x 238	290 x 795 x 238	290 x 795 x 238	290 x 1.050 x 238	290 x 1.050 x 238	290 x 1.050 x 238
Peso	Unidad		kg	11,0	11,0	11,0	11,0	14,0	14,0	0
Velocidades del ventilador			nº	2	2	2	2	2	2	2
Refrigerante				R-410A	R-410A	R-410A	R-410A	R-410A	R-410A	R-410A
Conexiones de tubería	Líquido		mm	ø 6,4 (1/4")	ø 6,4 (1/4")	ø 6,4 (1/4")	ø 6,4 (1/4")	ø 6,4 (1/4")	ø 6,4 (1/4")	ø 9,5 (3/8")
	Gas		mm	ø 12,7 (1/2")	ø 12,7 (1/2")	ø 12,7 (1/2")	ø 12,7 (1/2")	ø 12,7 (1/2")	ø 12,7 (1/2")	ø 15,9 (5/8")
Precios €	Interior			FXAQ15P	FXAQ20P	FXAQ25P	FXAQ32P	FXAQ40P	FXAQ50P	FXAQ63P
	TOTAL			<b>917,00 €</b>	<b>946,00 €</b>	<b>973,00 €</b>	<b>999,00 €</b>	<b>1.051,00 €</b>	<b>1.143,00 €</b>	<b>1.183,00 €</b>

NOTA: Consultar información sobre los precios de los controles opcionales BRC4C65, BRC2C51, BRC1D52 y BRC1E52A (para unidades FXLQ y FXNQ) y BRC7E618, BRC1D52 y BRC1E52A (para unidades FXAQ) en la página 92.

## OPCIONALES

Precios de controles y paneles decorativos opcionales de las unidades VRV

OPCIONALES DE UNIDADES ROUND FLOW CASSETTE FXFQ-A		
BYCQ140DG	Self Cleanig Cassette (panel autolimpiable)	<b>788,00 €</b>

Nota: el nuevo panel, compatible con VRV y SKY, funciona únicamente con el control BRC1E52A.

OPCIONALES DE UNIDADES DE CASSETTE INTEGRADO FXZQ-A		
BRC7F530W	Control remoto (por infrarrojos) Bomba de Calor	<b>173,00 €</b>
BRYQ60AW	Sensor inteligente de presencia y temperatura Opcional	<b>115,00 €</b>

Nota: para el funcionamiento del sensor inteligente es necesario el control BRC1E52A.

OPCIONALES PANELES DE UNIDADES DE CONDUCTOS FXSQ-P		
BYBS32D	FXSQ20-25-32P	<b>258,00 €</b>
BYBS45D	FXSQ40-50P	<b>267,00 €</b>
BYBS71D	FXSQ63-80P	<b>310,00 €</b>
BYBS125D	FXSQ100-125-140P	<b>365,00 €</b>
EKBYBSD	Kit de conexión de panel	<b>38,00 €</b>

OPCIONALES PANELES DE UNIDADES DE CONDUCTOS ALTA PRESIÓN		
BYBS45D	FXMQ40P7	<b>267,00 €</b>
BYBS71D	FXMQ50P7	<b>310,00 €</b>
BYBS71D	FXMQ63P7	<b>310,00 €</b>
BYBS71D	FXMQ80P7	<b>310,00 €</b>
BYBS125D	FXMQ100P7	<b>365,00 €</b>
BYBS125D	FXMQ125P7	<b>365,00 €</b>
EKBYBSD	Kit de conexión de panel	<b>38,00 €</b>

▶ VRV: **VRV IV**  
Presentación

▶ **Temperatura Variable de Refrigerante**



Permite ajustar la temperatura de refrigerante para optimizar el equilibrio entre consumo de energía y confort en cada proyecto. En modo automático, el sistema está configurado para ofrecer los más altos niveles de eficiencia durante todo el año, al tiempo que permite proporcionar una rápida respuesta en los días más calurosos, garantizando un completo confort en todo momento. Esta tecnología ofrece un aumento del 25% en la eficiencia estacional, ya que el sistema realiza un ajuste continuo de la temperatura del refrigerante de acuerdo con la capacidad total requerida y las condiciones climáticas externas.



▶ **Calefacción continua**

Es otra innovación revolucionaria que ha hecho posible establecer un nuevo estándar en materia de confort térmico, lo que convierte a las unidades VRV IV en la mejor alternativa de bomba de calor frente a los sistemas de calefacción tradicionales. Las unidades VRV IV Bomba de Calor incorporan un elemento acumulador de calor exclusivo que proporciona la energía necesaria para la función de descongelación, de forma que las unidades interiores continúan ofreciendo calefacción y un clima interior confortable en todo momento.

El elemento de acumulación de calor único, basado en materiales de cambio de estado, proporciona energía para descongelar la unidad exterior, al mismo tiempo que ofrece calefacción en el interior para mantener unas condiciones interiores confortables. La energía necesaria para el desescarche de la batería exterior se almacena en el elemento acumulador de cambio de fase durante la operación de calefacción normal.

▶ **Configurador VRV**

Es una solución de software avanzada que facilita la configuración del sistema. Gracias a esta herramienta, se requiere menos tiempo para configurar la unidad exterior. Además, se pueden gestionar varios sistemas en distintos lugares exactamente de la misma forma, lo que proporciona una puesta en marcha sencilla en diferentes localizaciones. Los ajustes iniciales se pueden recuperar fácilmente.

▶ **Unidades compatibles en sistemas VRV IV**

- Unidades interiores VRV
- Climatizadores de expansión directa
- Unidad interior para producción de agua caliente. Hidrobox
- Cortinas de aire Biddle
- Unidades de doméstico (bomba de calor)

▶ **Además...**

- Compresores Inverter
- Desnivel entre unidades interiores de 30m en Bomba de Calor.

▶ **Intelligent Manager**

Además, el sistema VRV IV se completa con el nuevo sistema de gestión de Daikin, Intelligent Touch Manager, que ofrece una intuitiva interfaz de usuario. Este control permite visualizar planos de las plantas con capacidad para gestionar hasta 512 unidades interiores. También incluye herramientas de gestión de energía para maximizar la eficiencia energética. Además, el sistema VRV-IV se puede combinar con una amplia gama de unidades de ventilación, hidrokits de agua caliente, cortinas de aire Biddle y las últimas unidades Round Flow Cassette de Daikin.

Servidor Web para conexión vía Internet de serie.



- ← La batería de la unidad exterior se descongela...
- ← ... con la energía almacenada en el elemento de acumulación de calor gracias al cambio de fase líquido → sólido...
- ← ... mientras se mantiene una temperatura confortable en el interior al seguir aportándoles calor.



• Unidades exteriores RYYQ-T

## COMBINACIONES VRV-IV

UNIDADES EXTERIORES VRV-IV CON CALEFACCIÓN CONTINUA			RYYQ8T	RYYQ10T	RYYQ12T	RYYQ14T	RYYQ16T	RYYQ18T	RYYQ20T	RYYQ22T
Capacidad nominal	Refrigeración	kW	22,4	28,0	33,5	40,0	45,0	50,0	56,0	61,5
	Calefacción		25,0	31,5	37,5	45,0	50,0	56,0	63,0	69,0
Consumo	Refrigeración	kW	5,21	7,29	8,98	11,00	13,00	14,70	18,50	16,30
	Calefacción		5,50	7,38	9,10	11,20	12,80	14,40	17,00	16,50
EER			4,30	3,84	3,73	3,65	3,46	3,40	3,03	3,77
COP			4,54	4,27	4,12	4,02	3,91	3,89	3,71	4,18
SEER*			7,53	7,20	6,96	6,83	6,50	6,38	5,67	7,07
Cantidad máx. de unid. interiores conectables			17	22	26	30	34	39	43	47
Índice de capacidad total de unid. interiores conectables (Mín.-Nom.-Máx.)			100/200/260	125/250/325	150/300/390	175/350/455	200/400/520	225/450/585	250/500/650	275/550/715
Alimentación eléctrica		V	III/380V-415V	III/380V-415V	III/380V-415V	III/380V-415V	III/380V-415V	III/380V-415V	III/380V-415V	III/380V-415V
Compresor	Tipo		SCROLL	SCROLL	SCROLL	SCROLL	SCROLL	SCROLL	SCROLL	SCROLL
	Cantidad		1	1	1	2	2	2	2	2
Conexiones de tubería	Líquido	mm	ø 9,5 (3/8")	ø 9,5 (3/8")	ø 12,7 (1/2")	ø 12,7 (1/2")	ø 12,7 (1/2")	ø 15,9 (5/8")	ø 15,9 (5/8")	ø 15,9 (5/8")
	Gas	mm	ø 19,1 (3/4")	ø 22,2 (7/8")	ø 28,6 (1 1/8")	ø 28,6 (1 1/8")	ø 28,6 (1 1/8")	ø 28,6 (1 1/8")	ø 28,6 (1 1/8")	ø 28,6 (1 1/8")
Refrigerante			R-410A	R-410A	R-410A	R-410A	R-410A	R-410A	R-410A	R-410A
Caudal de aire	Refrig./Calef.	m³/min	162	175	185	223	260	251	261	360
Dimensiones	Alto	mm	1.685	1.685	1.685	1.685	1.685	1.685	1.685	1.685
	Ancho <sup>(2)</sup>	mm	930	930	930	1.240	1.240	1.240	1.240	1.880
	Fondo	mm	765	765	765	765	765	765	765	765
Peso de la máquina		kg	261	268	268	364	364	398	398	497
Presión sonora		dB(A)	58	58	61	61	64	65	66	-
Nº de unidades exteriores		Modulos	1	1	1	1	1	1	1	2
Combinaciones		RYMQ-T	-	-	-	-	-	-	-	10 + 12
<b>Precio</b>			<b>11.225,00 €</b>	<b>12.514,00 €</b>	<b>14.859,00 €</b>	<b>17.432,00 €</b>	<b>20.073,00 €</b>	<b>22.833,00 €</b>	<b>25.117,00 €</b>	

UNIDADES EXTERIORES VRV-IV CON CALEFACCIÓN CONTINUA			RYYQ24T	RYYQ26T	RYYQ28T	RYYQ30T	RYYQ32T	RYYQ34T	RYYQ36T	RYYQ38T
Capacidad nominal <sup>(1)</sup>	Refrigeración	kW	67,4	73,5	78,5	83,5	90,0	95,0	101,0	106,0
	Calefacción		75,0	82,5	87,5	93,5	100,0	106,0	113,0	120,0
Consumo	Refrigeración	kW	18,20	20,00	22,00	23,70	26,00	27,70	31,50	31,00
	Calefacción		18,30	20,30	21,90	23,50	25,60	27,20	29,80	29,90
EER			3,70	3,68	3,57	3,52	3,46	3,43	3,21	3,42
COP			4,10	4,06	4,00	3,98	3,91	3,90	3,79	4,01
SEER*			6,81	6,89	6,69	6,60	6,50	6,44	6,02	6,36
Cantidad máx. de unid. interiores conectables			52	56	60	64	64	64	64	64
Índice de capacidad total de unid. interiores conectables (Mín.-Nom.-Máx.) <sup>(1)</sup>			300/600/780	325/650/845	350/700/910	375/750/975	400/800/1.040	425/850/1.105	450/900/1.170	475/950/1.235
Alimentación eléctrica		V	III/380V-415V	III/380V-415V	III/380V-415V	III/380V-415V	III/380V-415V	III/380V-415V	III/380V-415V	III/380V-415V
Compresor	Tipo		SCROLL	SCROLL	SCROLL	SCROLL	SCROLL	SCROLL	SCROLL	SCROLL
	Cantidad		3	3	3	3	4	4	4	4
Conexiones de tubería	Líquido	mm	ø 15,9 (5/8")	ø 19,1 (3/4")	ø 19,1 (3/4")	ø 19,1 (3/4")	ø 19,1 (3/4")	ø 19,1 (3/4")	ø 19,1 (3/4")	ø 19,1 (3/4")
	Gas	mm	ø 34,9 (1 3/8")	ø 34,9 (1 3/8")	ø 34,9 (1 3/8")	ø 34,9 (1 3/8")	ø 34,9 (1 3/8")	ø 34,9 (1 3/8")	ø 41,3 (1 5/8")	ø 41,3 (1 5/8")
Refrigerante			R-410A	R-410A	R-410A	R-410A	R-410A	R-410A	R-410A	R-410A
Caudal de aire	Refrig./Calef.	m³/min	422	408	445	436	520	511	521	598
Dimensiones	Alto	mm	1.685	1.685	1.685	1.685	1.685	1.685	1.685	1.685
	Ancho <sup>(2)</sup>	mm	2.190	2.190	2.190	2.190	2.500	2.500	2.500	3.140
	Fondo	mm	765	765	765	765	765	765	765	765
Peso de la máquina		kg	497	504	504	514	618	628	628	702
Nº de unidades exteriores		Modulos	2	2	2	2	2	2	2	3
Combinaciones		RMVQ-T	8 + 16	12 + 14	12 + 16	12 + 18	16 + 16	16 + 18	16 + 20	8+10+20

RYYQ-T BOMBA DE CALOR	COMBINACIÓN DE DOS MÓDULOS DE VRV IV	COMBINACIÓN DE TRES MÓDULOS DE VRV IV
<b>Accesorios de unidades exteriores R-410A</b>	<b>de 22 a 36 CV</b>	<b>de 38 a 54 CV</b>
Selector frío/calor	KRC19-26 + BRP2A81 (PCB)	KRC19-26 + BRP2A81 (PCB)
Caja de fijación	KJB111A	KJB111A
Kit de tuberías de conexión múltiple de unidades exteriores	BHFQ22P1007	BHFQ22P1517

## NOTA

(1). Bajo ciertas condiciones, el sistema admite combinaciones con un índice de capacidad de unidades interiores por encima del 130% de la capacidad nominal de la unidad exterior. Contacte con nuestro Departamento de Ingeniería para más información.

NOTA: Consultar juntas Refnet en página 70.

NOTA: Capacidades nominales : refrigeración (temp. interior 27°CBS, temp. exterior 35°CBS). Calefacción (temp. interior 20°CBS, temp. exterior 7°CBS).

\* Para el valor SEER se ha tenido en cuenta la función Temperatura Variable de Refrigerante (VRT). Este ajuste viene activado de fábrica.

**COMBINACIONES VRV-IV**

UNIDADES EXTERIORES VRV-IV CON CALEFACCIÓN CONTINUA			RYYQ40T	RYYQ42T	RYYQ44T	RYYQ46T	RYYQ48T	RYYQ50T	RYYQ52T	RYYQ54T
Capacidad nominal <sup>(1)</sup>	Refrigeración	kW	112,0	118,0	124,0	130,0	135,0	140,0	145,0	150,0
	Calefacción		125,0	132,0	138,0	145,0	150,0	156,0	162,0	168,0
Consumo	Refrigeración	kW	31,00	33,30	35,00	37,00	39,00	40,70	42,40	44,10
	Calefacción		30,90	33,00	34,70	36,80	38,40	40,00	41,60	43,20
EER			3,61	3,54	3,54	3,51	3,46	3,44	3,42	3,40
COP			4,05	4,00	3,98	3,94	3,91	3,90	3,89	3,89
SEER*			6,74	6,65	6,62	6,60	6,50	6,46	6,42	6,38
Cantidad máx. de unid. interiores conectables			64	64	64	64	64	64	64	64
Índice de capacidad total de unid. interiores conectables (Mín.-Nom.-Máx.) <sup>(1)</sup>			500/1.000/1.300	525/1.050/1.365	550/1.100/1.430	575/1.150/1.495	600/1.200/1.560	625/1.250/1.625	650/1.300/1.690	675/1.350/1.755
Alimentación eléctrica		V	III/380V-415V	III/380V-415V	III/380V-415V	III/380V-415V	III/380V-415V	III/380V-415V	III/380V-415V	III/380V-415V
Compresor	Tipo		SCROLL	SCROLL	SCROLL	SCROLL	SCROLL	SCROLL	SCROLL	SCROLL
	Cantidad		4	5	5	6	6	6	6	6
Conexiones de tubería	Líquido	mm	ø 19,1 (3/4")	ø 19,1 (3/4")	ø 19,1 (3/4")	ø 19,1 (3/4")	ø 19,1 (3/4")	ø 19,1 (3/4")	ø 19,1 (3/4")	ø 19,1 (3/4")
	Gas	mm	ø 41,3 (1 5/8")	ø 41,3 (1 5/8")	ø 41,3 (1 5/8")	ø 41,3 (1 5/8")	ø 41,3 (1 5/8")	ø 41,3 (1 5/8")	ø 41,3 (1 5/8")	ø 41,3 (1 5/8")
Refrigerante			R-410A	R-410A	R-410A	R-410A	R-410A	R-410A	R-410A	R-410A
Caudal de aire	Refrig./Calef.	m <sup>3</sup> /min	611	695	705	743	780	771	762	753
Dimensiones	Alto	mm	1.685	1.685	1.685	1.685	1.685	1.685	1.685	1.685
	Ancho <sup>(2)</sup>	mm	3.140	3.140	3.450	3.760	3.760	3.760	3.760	3.760
	Fondo	mm	765	765	765	765	765	765	765	765
Peso de la máquina		kg	709	813	813	927	927	937	947	957
Nº de unidades exteriores		Modulos	3	3	3	3	3	3	3	3
Combinaciones		RYMQ-T	10 + 12 + 18	10 + 16 + 16	12 + 16 + 16	14 + 16 + 16	16 + 16 + 16	16 + 16 + 18	16 + 18 + 18	18 + 18 + 18

► **CARACTERÍSTICAS**

- 1/ Calefacción continua gracias al nuevo acumulador de calor de cambio de fase
- 2/ Temperatura de Refrigerante Variable
- 3/ Modulación hasta el 5% de la capacidad de la unidad exterior
- 4/ Sistema optimizado para rendimiento estacional
- 5/ Compresores Inverter
- 6/ Display digital en unidad exterior
- 7/ Diferencia de 30m de desnivel entre unidades interiores
- 8/ Compatible con climatizadores de expansión directa, Hidrobox LT, unidades de producción de agua caliente / fría, cortinas de aire Biddle y unidades interiores de doméstico

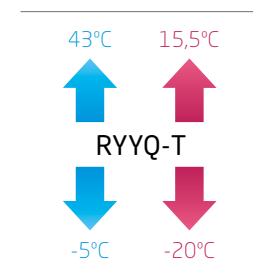

**Precios combinaciones**

<b>RYYQ22T</b>	RYMQ10T + RYMQ12T + B1 = 12.514,00 € + 14.859,00 € + 303,00 €	<b>27.676,00 €</b>
<b>RYYQ24T</b>	RYMQ8T + RYMQ16T + B1 = 11.225,00 € + 20.073,00 € + 303,00 €	<b>31.601,00 €</b>
<b>RYYQ26T</b>	RYMQ12T + RYMQ14T + B1 = 14.859,00 € + 17.432,00 € + 303,00 €	<b>32.594,00 €</b>
<b>RYYQ28T</b>	RYMQ12T + RYMQ16T + B1 = 14.859,00 € + 20.073,00 € + 303,00 €	<b>35.235,00 €</b>
<b>RYYQ30T</b>	RYMQ12T + RYMQ18T + B1 = 14.859,00 € + 22.833,00 € + 303,00 €	<b>37.995,00 €</b>
<b>RYYQ32T</b>	RYMQ16T + RYMQ16T + B1 = 20.073,00 € + 20.073,00 € + 303,00 €	<b>40.449,00 €</b>
<b>RYYQ34T</b>	RYMQ16T + RYMQ18T + B1 = 20.073,00 € + 22.833,00 € + 303,00 €	<b>43.209,00 €</b>
<b>RYYQ36T</b>	RYMQ16T + RYMQ20T + B1 = 20.073,00 € + 25.117,00 € + 303,00 €	<b>45.493,00 €</b>
<b>RYYQ38T</b>	RYMQ8T + RYMQ10T + RYMQ20T + B2 = 11.225,00 € + 12.514,00 € + 25.117,00 € + 602,00 €	<b>49.458,00 €</b>
<b>RYYQ40T</b>	RYMQ10T + RYMQ12T + RYMQ18T + B2 = 12.514,00 € + 14.859,00 € + 22.833,00 € + 602,00 €	<b>50.808,00 €</b>
<b>RYYQ42T</b>	RYMQ10T + RYMQ16T + RYMQ16T + B2 = 12.514,00 € + 20.073,00 € + 20.073,00 € + 602,00 €	<b>53.262,00 €</b>
<b>RYYQ44T</b>	RYMQ12T + RYMQ16T + RYMQ16T + B2 = 14.859,00 € + 20.073,00 € + 20.073,00 € + 602,00 €	<b>55.607,00 €</b>
<b>RYYQ46T</b>	RYMQ14T + RYMQ16T + RYMQ16T + B2 = 17.432,00 € + 20.073,00 € + 20.073,00 € + 602,00 €	<b>58.180,00 €</b>
<b>RYYQ48T</b>	RYMQ16T + RYMQ16T + RYMQ16T + B2 = 20.073,00 € + 20.073,00 € + 20.073,00 € + 602,00 €	<b>60.821,00 €</b>
<b>RYYQ50T</b>	RYMQ16T + RYMQ16T + RYMQ18T + B2 = 20.073,00 € + 20.073,00 € + 22.833,00 € + 602,00 €	<b>63.581,00 €</b>
<b>RYYQ52T</b>	RYMQ16T + RYMQ18T + RYMQ18T + B2 = 20.073,00 € + 22.833,00 € + 22.833,00 € + 602,00 €	<b>66.341,00 €</b>
<b>RYYQ54T</b>	RYMQ18T + RYMQ18T + RYMQ18T + B2 = 22.833,00 € + 22.833,00 € + 22.833,00 € + 602,00 €	<b>69.101,00 €</b>

**B1=Refnet BHFQ22P1007 B2=Refnet BHFQ22P1517.**

Nota: Para formar combinaciones múltiples es necesario utilizar los modelos RYMQ-T. Estas combinaciones son libres hasta 54CV combinando un máximo de 3 módulos. En esta tabla, se muestra la estándar.

## BOMBA DE CALOR

VRV: **VRV IV Classic**  
Unidades exteriores / Industrial



• Unidades exteriores RXYQ8-12T



• Unidades exteriores RXYQ14-20T



• Combinaciones hasta 54 CV

## COMBINACIONES VRV-IV

UNIDADES EXTERIORES VRV-IV CLASSIC CON R-410A			RXYQ8T	RXYQ10T	RXYQ12T	RXYQ14T	RXYQ16T	RXYQ18T	RXYQ20T	RXYQ22T	
Capacidad nominal	Refrigeración	kW	22,4	28,0	33,5	40,0	45,0	50,0	56,0	61,5	
	Calefacción		25,0	31,5	37,5	45,0	50,0	56,0	63,0	69,0	
Consumo	Refrigeración	kW	5,21	7,29	8,98	11,00	13,00	14,70	18,50	16,30	
	Calefacción		5,50	7,38	9,10	11,20	12,80	14,40	17,00	16,50	
EER			4,30	3,84	3,73	3,65	3,46	3,40	3,03	3,77	
COP			4,54	4,27	4,12	4,02	3,91	3,89	3,71	4,18	
SEER*			7,53	7,20	6,96	6,83	6,50	6,38	5,67	7,07	
Cantidad máx. de unid. interiores conectables			17	22	26	30	34	39	43	47	
Índice de capacidad total de unid. interiores conectables (Mín.-Nom.-Máx.)			100/200/260	125/250/325	150/300/390	175/350/455	200/400/520	225/450/585	250/500/650	275/550/715	
Alimentación eléctrica			V	III/380V-415V	III/380V-415V	III/380V-415V	III/380V-415V	III/380V-415V	III/380V-415V	III/380V-415V	
Compresor	Tipo		SCROLL	SCROLL	SCROLL	SCROLL	SCROLL	SCROLL	SCROLL	SCROLL	
	Cantidad		1	1	1	2	2	2	2	2	
Conexiones de tubería	Líquido	mm	ø 9,5 (3/8")	ø 9,5 (3/8")	ø 12,7 (1/2")	ø 12,7 (1/2")	ø 12,7 (1/2")	ø 15,9 (5/8")	ø 15,9 (5/8")	ø 15,9 (5/8")	
	Gas	mm	ø 19,1 (3/4")	ø 22,2 (7/8")	ø 28,6 (1 1/8")	ø 28,6 (1 1/8")	ø 28,6 (1 1/8")	ø 28,6 (1 1/8")	ø 28,6 (1 1/8")	ø 28,6 (1 1/8")	
Refrigerante			R-410A	R-410A	R-410A	R-410A	R-410A	R-410A	R-410A	R-410A	
Caudal de aire	Refrig./Calef.	m³/min	162	175	185	223	260	251	261	360	
Dimensiones	Alto	mm	1.685	1.685	1.685	1.685	1.685	1.685	1.685	1.685	
	Ancho <sup>(2)</sup>	mm	930	930	930	1.240	1.240	1.240	1.240	1.880	
	Fondo	mm	765	765	765	765	765	765	765	765	
Peso de la máquina			kg	187	194	194	305	305	314	388	
Presión sonora			dB(A)	58	58	61	61	64	65	66	-
Nº de unidades exteriores			Modulos	1	1	1	1	1	1	2	
Combinaciones			RXYQ-T	-	-	-	-	-	-	10 + 12	
<b>Precio</b>				<b>9.760,00 €</b>	<b>10.900,00 €</b>	<b>12.800,00 €</b>	<b>15.300,00 €</b>	<b>17.200,00 €</b>	<b>20.000,00 €</b>	<b>21.700,00 €</b>	

UNIDADES EXTERIORES VRV-IV CLASSIC CON R-410A			RXYQ24T	RXYQ26T	RXYQ28T	RXYQ30T	RXYQ32T	RXYQ34T	RXYQ36T	RXYQ38T	
Capacidad nominal <sup>(1)</sup>	Refrigeración	kW	67,4	73,5	78,5	83,5	90,0	95,0	101,0	106,0	
	Calefacción		75,0	82,5	87,5	93,5	100,0	106,0	113,0	120,0	
Consumo	Refrigeración	kW	18,20	20,00	22,00	23,70	26,00	27,70	31,50	31,00	
	Calefacción		18,30	20,30	21,90	23,50	25,60	27,20	29,80	29,90	
EER			3,70	3,68	3,57	3,52	3,46	3,43	3,21	3,42	
COP			4,10	4,06	4,00	3,98	3,91	3,90	3,79	4,01	
SEER*			6,81	6,89	6,69	6,60	6,50	6,44	6,02	6,36	
Cantidad máx. de unid. interiores conectables			52	56	60	64	64	64	64	64	
Índice de capacidad total de unid. interiores conectables (Mín.-Nom.-Máx.) <sup>(1)</sup>			300/600/780	325/650/845	350/700/910	375/750/975	400/800/1.040	425/850/1.105	450/900/1.170	475/950/1.235	
Alimentación eléctrica			V	III/380V-415V	III/380V-415V	III/380V-415V	III/380V-415V	III/380V-415V	III/380V-415V	III/380V-415V	
Compresor	Tipo		SCROLL	SCROLL	SCROLL	SCROLL	SCROLL	SCROLL	SCROLL	SCROLL	
	Cantidad		3	3	3	3	4	4	4	4	
Conexiones de tubería	Líquido	mm	ø 15,9 (5/8")	ø 19,1 (3/4")	ø 19,1 (3/4")	ø 19,1 (3/4")	ø 19,1 (3/4")	ø 19,1 (3/4")	ø 19,1 (3/4")	ø 19,1 (3/4")	
	Gas	mm	ø 34,9 (1 3/8")	ø 34,9 (1 3/8")	ø 34,9 (1 3/8")	ø 34,9 (1 3/8")	ø 34,9 (1 3/8")	ø 34,9 (1 3/8")	ø 41,3 (1 5/8")	ø 41,3 (1 5/8")	
Refrigerante			R-410A	R-410A	R-410A	R-410A	R-410A	R-410A	R-410A	R-410A	
Caudal de aire	Refrig./Calef.	m³/min	422	408	445	436	520	511	521	598	
Dimensiones	Alto	mm	1.685	1.685	1.685	1.685	1.685	1.685	1.685	1.685	
	Ancho <sup>(2)</sup>	mm	2.190	2.190	2.190	2.190	2.500	2.500	2.500	3.140	
	Fondo	mm	765	765	765	765	765	765	765	765	
Peso de la máquina			kg	492	499	499	508	610	619	695	
Nº de unidades exteriores			Modulos	2	2	2	2	2	2	3	
Combinaciones			RXYQ-T	8 + 16	12 + 14	12 + 16	12 + 18	16 + 16	16 + 18	16 + 20	8+10+20

RXYQ-T BOMBA DE CALOR	COMBINACIÓN DE DOS MÓDULOS	COMBINACIÓN DE TRES MÓDULOS
<b>Accesorios de unidades exteriores R-410A</b>	<b>de 22 a 36 CV</b>	<b>de 38 a 54 CV</b>
Selector frío/calor	KRC19-26 + BRP2A81 (PCB)	KRC19-26 + BRP2A81 (PCB)
Caja de fijación	KJB111A	KJB111A
Kit de tuberías de conexión múltiple de unidades exteriores	BHFQ22P1007	BHFQ22P1517

## NOTA

(1). Bajo ciertas condiciones, el sistema admite combinaciones con un índice de capacidad de unidades interiores por encima del 130% de la capacidad nominal de la unidad exterior. Contacte con nuestro Departamento de Ingeniería para más información.

NOTA: Consultar juntas Refnet en página 70.

NOTA: Capacidades nominales : refrigeración (temp. interior 27°CBS, temp. exterior 35°CBS). Calefacción (temp. interior 20°CBS, temp. exterior 7°CBS).

\* Para el valor SEER se ha tenido en cuenta la función Temperatura Variable de Refrigerante (VRT). Este ajuste viene activado de fábrica.

\* Información preliminar.

## COMBINACIONES VRV-IV

UNIDADES EXTERIORES VRV-IV CON R-410A			RXYQ40T	RXYQ42T	RXYQ44T	RXYQ46T	RXYQ48T	RXYQ50T	RXYQ52T	RXYQ54T
Capacidad nominal <sup>(1)</sup>	Refrigeración	kW	112,0	118,0	124,0	130,0	135,0	140,0	145,0	150,0
	Calefacción		125,0	132,0	138,0	145,0	150,0	156,0	162,0	168,0
Consumo	Refrigeración	kW	31,00	33,30	35,00	37,00	39,00	40,70	42,40	44,10
	Calefacción		30,90	33,00	34,70	36,80	38,40	40,00	41,60	43,20
EER			3,61	3,54	3,54	3,51	3,46	3,44	3,42	3,40
COP			4,05	4,00	3,98	3,94	3,91	3,90	3,89	3,89
SEER*			6,74	6,65	6,62	6,60	6,50	6,46	6,42	6,38
Cantidad máx. de unid. interiores conectables			64	64	64	64	64	64	64	64
Índice de capacidad total de unid. interiores conectables (Mín.-Nom.-Máx.) <sup>(1)</sup>			500/1.000/1.300	525/1.050/1.365	550/1.100/1.430	575/1.150/1.495	600/1.200/1.560	625/1.250/1.625	650/1.300/1.690	675/1.350/1.755
Alimentación eléctrica			V	III/380V-415V	III/380V-415V	III/380V-415V	III/380V-415V	III/380V-415V	III/380V-415V	III/380V-415V
Compresor	Tipo		SCROLL	SCROLL	SCROLL	SCROLL	SCROLL	SCROLL	SCROLL	SCROLL
	Cantidad		4	5	5	6	6	6	6	6
Conexiones de tubería	Líquido	mm	ø 19,1 (3/4")	ø 19,1 (3/4")	ø 19,1 (3/4")	ø 19,1 (3/4")	ø 19,1 (3/4")	ø 19,1 (3/4")	ø 19,1 (3/4")	ø 19,1 (3/4")
	Gas	mm	ø 41,3 (1 5/8")	ø 41,3 (1 5/8")	ø 41,3 (1 5/8")	ø 41,3 (1 5/8")	ø 41,3 (1 5/8")	ø 41,3 (1 5/8")	ø 41,3 (1 5/8")	ø 41,3 (1 5/8")
Refrigerante			R-410A	R-410A	R-410A	R-410A	R-410A	R-410A	R-410A	R-410A
Caudal de aire	Refrig./Calef.	m <sup>3</sup> /min	611	695	705	743	780	771	762	753
Dimensiones	Alto	mm	1.685	1.685	1.685	1.685	1.685	1.685	1.685	1.685
	Ancho <sup>(2)</sup>	mm	3.140	3.450	3.450	3.760	3.760	3.760	3.760	3.760
	Fondo	mm	765	765	765	765	765	765	765	765
Peso de la máquina		kg	702	804	804	915	915	924	933	942
Nº de unidades exteriores		Modulos	3	3	3	3	3	3	3	3
Combinaciones		RYM-Q-T	10 + 12 + 18	10 + 16 + 16	12 + 16 + 16	14 + 16 + 16	16 + 16 + 16	16 + 16 + 18	16 + 18 + 18	18 + 18 + 18

## ► CARACTERÍSTICAS

- 1/ Temperatura de Refrigerante Variable
- 2/ Modulación hasta el 5% de la capacidad de la unidad exterior
- 3/ Sistema optimizado para rendimiento estacional
- 4/ Compresores Inverter
- 5/ Display digital en unidad exterior
- 6/ Diferencia de 30m de desnivel entre unidades interiores
- 7/ Compatible con climatizadores de expansión directa, unidades de producción de agua (hidrobox), cortinas de aire Biddle y unidades interiores de doméstico
- 8/ Calefacción continua en sistemas de más de un módulo

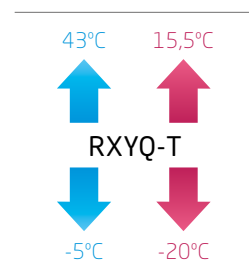

## Precios combinaciones

<b>RXYQ22T</b>	RXYQ10T + RXYQ12T + B1 = 10.900,00 € + 12.800,00 € + 303,00 €	<b>24.003,00 €</b>
<b>RXYQ24T</b>	RXYQ8T + RXYQ16T + B1 = 9.760,00 € + 17.200,00 € + 303,00 €	<b>27.263,00 €</b>
<b>RXYQ26T</b>	RXYQ12T + RXYQ14T + B1 = 12.800,00 € + 15.300,00 € + 303,00 €	<b>28.403,00 €</b>
<b>RXYQ28T</b>	RXYQ12T + RXYQ16T + B1 = 12.800,00 € + 17.200,00 € + 303,00 €	<b>30.303,00 €</b>
<b>RXYQ30T</b>	RXYQ12T + RXYQ18T + B1 = 12.800,00 € + 20.000,00 € + 303,00 €	<b>33.103,00 €</b>
<b>RXYQ32T</b>	RXYQ16T + RXYQ16T + B1 = 17.200,00 € + 17.200,00 € + 303,00 €	<b>34.703,00 €</b>
<b>RXYQ34T</b>	RXYQ16T + RXYQ18T + B1 = 17.200,00 € + 20.000,00 € + 303,00 €	<b>37.503,00 €</b>
<b>RXYQ36T</b>	RXYQ16T + RXYQ20T + B1 = 17.200,00 € + 21.700,00 € + 303,00 €	<b>39.203,00 €</b>
<b>RXYQ38T</b>	RXYQ8T + RXYQ10T + RXYQ20T + B2 = 9.760,00 € + 10.900,00 € + 21.700,00 € + 602,00 €	<b>42.962,00 €</b>
<b>RXYQ40T</b>	RXYQ10T + RXYQ12T + RXYQ18T + B2 = 10.900,00 € + 12.800,00 € + 20.000,00 € + 602,00 €	<b>44.302,00 €</b>
<b>RXYQ42T</b>	RXYQ10T + RXYQ16T + RXYQ16T + B2 = 10.900,00 € + 17.200,00 € + 17.200,00 € + 602,00 €	<b>45.902,00 €</b>
<b>RXYQ44T</b>	RXYQ12T + RXYQ16T + RXYQ16T + B2 = 12.800,00 € + 17.200,00 € + 17.200,00 € + 602,00 €	<b>47.802,00 €</b>
<b>RXYQ46T</b>	RXYQ14T + RXYQ16T + RXYQ16T + B2 = 15.300,00 € + 17.200,00 € + 17.200,00 € + 602,00 €	<b>50.302,00 €</b>
<b>RXYQ48T</b>	RXYQ16T + RXYQ16T + RXYQ16T + B2 = 17.200,00 € + 17.200,00 € + 17.200,00 € + 602,00 €	<b>52.202,00 €</b>
<b>RXYQ50T</b>	RXYQ16T + RXYQ16T + RXYQ18T + B2 = 17.200,00 € + 17.200,00 € + 20.000,00 € + 602,00 €	<b>55.002,00 €</b>
<b>RXYQ52T</b>	RXYQ16T + RXYQ18T + RXYQ18T + B2 = 17.200,00 € + 20.000,00 € + 20.000,00 € + 602,00 €	<b>57.802,00 €</b>
<b>RXYQ54T</b>	RXYQ18T + RXYQ18T + RXYQ18T + B2 = 20.000,00 € + 20.000,00 € + 20.000,00 € + 602,00 €	<b>60.602,00 €</b>

**B1=Refnet BHFQ22P1007 B2=Refnet BHFQ22P1517.**

Nota: Para formar combinaciones múltiples, es necesario utilizar los módulos RXYQ-T. Estas combinaciones son libres hasta 54CV combinando un máximo de 3 módulos. En esta tabla, se muestra la estándar.

**BOMBA /  
RECUPERACIÓN  
DE CALOR**
**VRV:** Unidad interior para producción de agua caliente / fría **VRV IV**

• HXY-A

UNIDAD INTERIOR (HIDROBOX)		HXY080A	HXY125A
Capacidad refrigeración	kW	8,00	12,50
Capacidad calefacción	kW	9,00	14,00
Refrigerante		R-410A	R-410A
Dimensiones	Alto	mm 890	890
	Ancho	mm 480	480
	Fondo	mm 344	344
Peso	kg	44,0	44,0
Alimentación eléctrica		I / 220V	I / 220V

**► CARACTERÍSTICAS**

1/ Se puede conectar al sistema de bomba de calor y recuperación VRV IV.

2/ Calefacción/refrigeración de espacios de alta eficiencia.

3/ Se puede utilizar en una amplia variedad de aplicaciones como calefacción por suelo radiante, unidades de tratamiento de aire, radiadores de baja temperatura y fancoils.

4/ Rango de temperatura del agua de salida de 5 a 45°C; sin resistencia eléctrica.

5/ Rango de funcionamiento amplio para producción de agua caliente, con temperaturas exteriores de -20 a +15°C.

6/ Control preciso de la temperatura, suministro de aire fresco, cortinas de aire Biddle y producción de agua caliente, todo ello integrado en un único sistema de control.

7/ Ahorra tiempo en el diseño e instalación del sistema, puesto que todos los componentes están totalmente integrados con control directo sobre la temperatura del agua de salida.

8/ Ahorra espacio gracias al diseño de montaje en pared.

Radiadores de baja temperatura

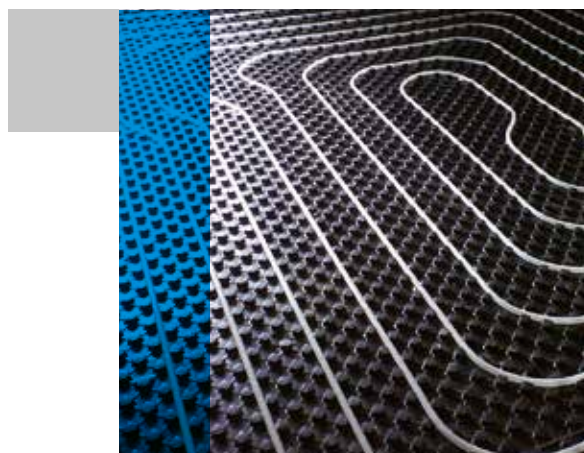

Suelo radiante / refrescante

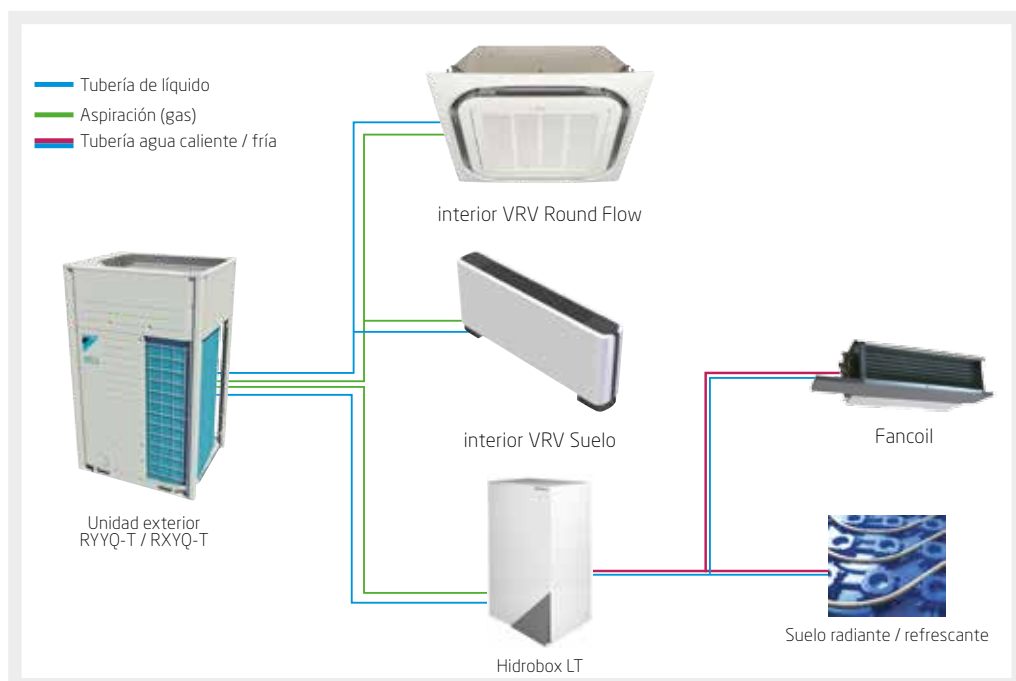

HIDROBOX	UNIDADES	TOTAL
	HXY080A	<b>2.375,00 €</b>
HXY125A	<b>2.930,00 €</b>	



**BOMBA DE CALOR**

MINI VRV III  
Unidades exteriores / Industrial



• Unidades exteriores RXYSQ-P8

UNIDADES EXTERIORES MINI-VRVIII				RXYSQ4P8	RXYSQ5P8	RXYSQ6P8
Capacidad nominal	Refrigeración	Nominal	W	11,2	14,0	15,5
	Calefacción			12,5	16,0	18,0
Consumo	Refrigeración	Nominal	W	2,81	3,51	4,53
	Calefacción			2,74	3,86	4,57
EER				3,99	3,99	3,42
COP				4,56	4,15	3,94
ESEER*(1)				6,38	6,39	5,47
Nº máx. de unid. interiores conectables		nº		8	10	12
Índice de capacidad mín./máx. de unid. interiores conectables				50 / 100 / 130	62,5 / 125 / 162,5	70 / 140 / 182
Alimentación eléctrica		V		1 / 220V	1 / 220V	1 / 220V
Conexiones	Líquido	mm		ø 9,5 (3/8")	ø 9,5 (3/8")	ø 9,5 (3/8")
	Gas	mm		ø 15,9 (5/8")	ø 15,9 (5/8")	ø 19,1 (3/4")
Refrigerante				R-410A	R-410A	R-410A
Nº hilos de interconexión				2 + T	2 + T	2 + T
Caudal de aire	Refrigeración	Nominal	m³/min	106	106	106
	Calefacción			102	105	105
Compresor	Tipo			SCROLL	SCROLL	SCROLL
	Cantidad			1	1	1
	Etapas de capacidad			31	31	31
Dimensiones	Alto	mm		1.345	1.345	1.345
	Ancho	mm		900	900	900
	Fondo	mm		320	320	320
Peso		kg		120,0	120,0	120,0
Presión sonora	Refrigeración	(A)	dBA	50	51	53
	Calefacción			52	53	55
<b>Precios €</b>	<b>Exterior TOTAL</b>			<b>RXYSQ4P8</b>	<b>RXYSQ5P8</b>	<b>RXYSQ6P8</b>
				<b>5.800,00 €</b>	<b>6.086,00 €</b>	<b>7.063,00 €</b>

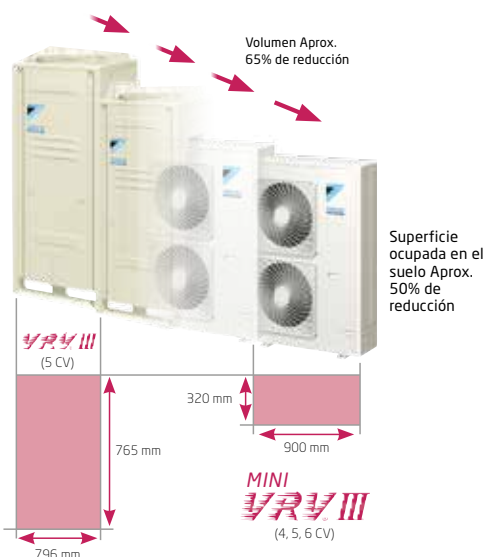

DERIVACIÓN / COLECTOR REFNET		Precio
KHRQ22M20T (derivación)		<b>144,00 €</b>
KHRQ22M29H		<b>285,00 €</b>

RXYSQ-P8 BOMBA DE CALOR	
Accesorios de unidades exteriores R-410A	4,5,6 CV
Selector frío/calor	KRC19-26
Caja de fijación	KJB111A

NOTA  
Las capacidades de refrigeración nominales se basan en: temperatura interior: 27° CBS, 19° CBH temperatura exterior: 35° CBS; tubería refrigerante equivalente: 7,5m; diferencia de nivel: 0m.

Las capacidades de calefacción nominales se basan en: temperatura interior: 20° CBS; temperatura exterior: 7° CB S, 6° CBH; tubería refrigerante equivalente: 7,5m; diferencia de nivel: 0m.

La medición del nivel sonoro se realiza en una cámara semi-anechoica.

NOTA  
1. Etiqueta de Eficiencia Energética: varía de A (más eficiente) a G (menos eficiente)  
2. Consumo energético anual: Basado en un uso promedio de 500 horas de funcionamiento/año a plena carga (=condiciones nominales)

\*(1) Información preliminar.



Intelligent Controller  
Intelligent Manager II  
BACnet Gateway  
LonWorks  
Modbus



• Unidades exteriores REYQ-T

**COMBINACIONES VRV-IV RECUPERACIÓN DE CALOR**

UNIDADES EXTERIORES VRV-IV CON R-410A			REMQ5T* n!	REYQ8T* n!	REYQ10T* n!	REYQ12T* n!	REYQ13T* n!	REYQ14T* n!	REYQ16T* n!	REYQ18T* n!	REYQ20T* n!
Capacidad	Refrigeración	kW	14,0	22,4	28,0	33,5	36,4	40,0	45,0	50,4	55,9
	Calefacción		15,8	25,0	31,5	37,5	41,0	45,0	50,0	56,4	62,5
Consumo	Refrigeración	kW	5,20	5,31	7,15	9,23	8,48	10,7	12,8	15,2	18,6
	Calefacción		5,71	5,51	7,38	9,43	8,76	11,3	12,9	14,3	17,5
	EER Classic / EER Calefacción continua*		- / -	4,22 / -	3,92 / 4,42	3,63 / -	4,29 / 4,29	3,74 / -	3,52 / 4,22	3,32 / 4,04	3,01 / 3,84
	COP Classic / COP Calefacción continua*		- / -	4,54 / -	4,27 / 4,92	3,98 / -	4,68 / 4,68	3,98 / -	3,88 / 4,54	3,95 / 4,38	3,60 / 4,18
	SEER Classic / SEER Calefacción continua*		- / -	7,41 / -	7,37 / 7,77	6,84 / -	7,54 / 7,54	7,05 / -	6,63 / 7,41	6,26 / 7,38	5,68 / 7,06
	Cantidad de unid. interiores conectables	nº	-	64	64	64	64	64	64	64	64
	Índice de capacidad <sup>(1)</sup> (mín.-máx.)		-	100 - 260	125 - 325	150 - 390	162,5 - 422,5	175 - 455	200 - 520	225 - 585	250 - 650
	Alimentación eléctrica	V	III/380V-415V	III/380V-415V	III/380V-415V	III/380V-415V	III/380V-415V	III/380V-415V	III/380V-415V	III/380V-415V	III/380V-415V
Compresor	Tipo		SCROLL	SCROLL	SCROLL	SCROLL	SCROLL	SCROLL	SCROLL	SCROLL	SCROLL
	Cantidad		1	1	1	1	2	2	2	2	2
Conexiones de tuberías	Líquido	mm	ø 9,5 (3/8")	ø 9,5 (3/8")	ø 9,5 (3/8")	ø 12,7 (1/2")	ø 12,7 (1/2")	ø 12,7 (1/2")	ø 12,7 (1/2")	ø 15,9 (5/8")	ø 15,9 (5/8")
	Descarga	mm	ø 15,9 (5/8")	ø 15,9 (5/8")	ø 19,1 (3/4")	ø 19,1 (3/4")	ø 19,1 (3/4")	ø 22,2 (7/8")	ø 22,2 (7/8")	ø 22,2 (7/8")	ø 28,6 (1 1/8")
	Gas	mm	ø 19,1 (3/4")	ø 19,1 (3/4")	ø 22,2 (7/8")	ø 28,6 (1 1/8")	ø 28,6 (1 1/8")	ø 28,6 (1 1/8")	ø 28,6 (1 1/8")	ø 28,6 (1 1/8")	ø 28,6 (1 1/8")
Refrigerante			R-410A	R-410A	R-410A	R-410A	R-410A	R-410A	R-410A	R-410A	R-410A
Caudal de aire	Refrig./Calef.	m <sup>3</sup> /min	162	162	175	185	324	223	260	251	261
Dimensiones	Alto	mm	1.685	1.685	1.685	1.685	1.685	1.685	1.685	1.685	1.685
	Ancho	mm	930	930	930	930	1.870	1.240	1.240	1.240	1.240
	Fondo	mm	765	765	765	765	765	765	765	765	765
Peso de la máquina		kg	210	210	218	218	428	304	305	337	337
Presión sonora		dB(A)	56	58	58	61	61	61	64	65	66
<b>Precio (módulos)</b>			<b>6.498,00 €</b>	<b>10.909,00 €</b>	<b>11.943,00 €</b>	<b>14.814,00 €</b>	-	<b>17.455,00 €</b>	<b>19.522,00 €</b>	<b>21.474,00 €</b>	<b>24.895,00 €</b>
Classic / menor superficie	REYQ-T	sólo combinación múltiple	8	10	12	-	14	16	18	20	
Calefacción continua	REMQU5T / REYQ-T	sólo combinación múltiple	-	5 + 5	-	5 + 8	-	8 + 8	8 + 10	8 + 12	
Alta eficiencia***	REMQU5T / REYQ-T	sólo combinación múltiple	-	5 + 5	-	5 + 8	-	8 + 8	8 + 10	8 + 12	

UNIDADES EXTERIORES VRV-IV CON R-410A			REYQ22T* n!	REYQ24T* n!	REYQ26T* n!	REYQ28T* n!	REYQ30T* n!	REYQ32T* n!	REYQ34T* n!	REYQ36T* n!	REYQ38T* n!
Capacidad nominal	Refrigeración	kW	61,5	67,4	73,5	78,5	83,9	90,0	95,4	101,0	106,3
	Calefacción		69,0	75,0	82,5	87,5	94,0	100,0	106,5	113,0	119,0
Consumo nominal	Refrigeración	kW	16,38	18,11	19,93	22,03	24,43	25,60	28,00	31,40	29,74
	Calefacción		16,81	18,41	20,73	22,33	23,73	25,80	27,20	30,40	29,24
	EER Calefacción continua / EER Alta eficiencia*		3,75 / 3,37	3,72 / 4,20	3,69 / 4,22	3,56 / 4,00	3,43 / 3,99	3,52 / 3,92	3,41 / 3,81	3,22 / 3,85	3,57 / 3,75
	COP Calefacción continua / COP Alta eficiencia*		4,10 / 4,10	4,07 / 4,54	3,98 / 4,54	3,92 / 4,35	3,96 / 4,28	3,88 / 4,21	3,92 / 4,11	3,72 / 4,10	4,07 / 4,06
	SEER Calefacción continua / SEER Alta eficiencia*		7,07 / 7,07	6,87 / 7,41	6,95 / 7,39	6,72 / 7,38	6,48 / 7,24	6,63 / 7,24	6,43 / 7,06	6,06 / 7,13	6,66 / 6,95
	Cantidad de unid. interiores conectables	nº	64	64	64	64	64	64	64	64	64
	Índice de capacidad <sup>(1)</sup> (mín.-máx.)		275-745	300-780	325-845	350-910	375-975	400-1.040	425-1.105	450-1.170	475-1235
	Alimentación eléctrica	V	III/380V-415V	III/380V-415V	III/380V-415V	III/380V-415V	III/380V-415V	III/380V-415V	III/380V-415V	III/380V-415V	III/380V-415V
Compresor	Tipo		SCROLL	SCROLL	SCROLL	SCROLL	SCROLL	SCROLL	SCROLL	SCROLL	SCROLL
	Cantidad		2	3	3	3	3	4	4	4	4
Conexiones de tuberías	Líquido	mm	ø 9,5 (3/8")	ø 9,5 (3/8")	ø 12,7 (1/2")	ø 12,7 (1/2")	ø 12,7 (1/2")	ø 15,9 (5/8")	ø 15,9 (5/8")	ø 15,9 (5/8")	ø 15,9 (5/8")
	Descarga	mm	ø 15,9 (5/8")	ø 19,1 (3/4")	ø 19,1 (3/4")	ø 22,2 (7/8")	ø 22,2 (7/8")	ø 22,2 (7/8")	ø 28,6 (1 1/8")	ø 28,6 (1 1/8")	ø 28,6 (1 1/8")
	Gas	mm	ø 19,1 (3/4")	ø 22,2 (7/8")	ø 28,6 (1 1/8")	ø 28,6 (1 1/8")	ø 28,6 (1 1/8")	ø 28,6 (1 1/8")	ø 28,6 (1 1/8")	ø 28,6 (1 1/8")	ø 34,9 (13/8")
Refrigerante			R-410A	R-410A	R-410A	R-410A	R-410A	R-410A	R-410A	R-410A	R-410A
Caudal de aire	Refrig./Calef.	m <sup>3</sup> /min	360	422	408	445	436	520	511	521	598
Dimensiones	Alto	mm	1.685	1.685	1.685	1.685	1.685	1.685	1.685	1.685	1.685
	Ancho	mm	1.870	2.210	2.210	2.210	2.210	2.490	2.490	2.490	3.120
	Fondo	mm	765	765	765	765	765	765	765	765	765
Peso de la máquina		kg	436	515	522	523	555	610	642	642	765
Calefacción continua	REYQ-T		10 + 12	8 + 16	12 + 14	12 + 16	12 + 18	16 + 16	16 + 18	16 + 20	8 + 12 + 18
Alta eficiencia***	REYQ-T		10 + 12	8 + 8 + 8	8 + 8 + 10	8 + 10 + 10	8 + 8 + 14	8 + 10 + 14	8 + 12 + 14	8 + 14 + 14	8 + 14 + 16

RYYQ-T BOMBA DE CALOR	COMBINACIÓN DE DOS MÓDULOS DE VRV IV	COMBINACIÓN DE TRES MÓDULOS DE VRV IV
Accesorios de unidades exteriores R-410A	de 22 a 36 CV	de 38 a 54 CV
Kit de tuberías de conexión múltiple de unidades exteriores	BHFQ23P907	BHFQ23P1357
<b>Precio</b>	<b>419,00 €</b>	<b>838,00 €</b>

NOTA

(1). Bajo ciertas condiciones, el sistema admite combinaciones con un índice de capacidad de unidades interiores por encima del 130% de la capacidad nominal de la unidad exterior. Contacte con nuestro Departamento de Ingeniería para más información.

NOTA: Consultar juntas Refnet en página 70.

NOTA: Capacidades nominales : refrigeración (temp. interior 27°CBS, temp. exterior 35°CBS). Calefacción (temp. interior 20°CBS, temp. exterior 7°CBS).

\*\* Se pueden hacer combinaciones libres de los módulos, pero las distancias máximas de tuberías se verán limitadas.

\*\*\* Incluye la función de calefacción continua.

\*Información preliminar.

UNIDADES EXTERIORES VRV-IV CON R-410A			REYQ40T* n!	REYQ42T* n!	REYQ44T* n!	REYQ46T* n!	REYQ48T* n!	REYQ50T* n!	REYQ52T* n!	REYQ54T* n!
Capacidad nominal	Refrigeración	kW	111,9	118,0	123,5	130,0	135,0	140,4	145,8	151,2
			125,5	131,5	137,5	145,0	150,0	156,5	163,0	169,5
Consumo nominal	Refrigeración	kW	31,58	32,75	34,83	36,30	38,40	40,80	43,20	45,60
			31,11	33,18	35,23	37,10	38,70	40,10	41,50	42,90
EER Calefacción continua / EER Alta eficiencia*			3,54 / 3,70	3,60 / 3,62	3,55 / 3,66	3,58 / 3,58	3,52 / 3,52	3,44 / 3,44	3,38 / 3,38	3,32 / 3,32
COP Calefacción continua / COP Alta eficiencia*			4,03 / 4,01	3,96 / 3,94	3,90 / 3,94	3,91 / 3,91	3,88 / 3,88	3,90 / 3,90	3,93 / 3,93	3,95 / 3,95
SEER Calefacción continua / SEER Alta eficiencia*			6,68 / 6,97	6,79 / 6,83	6,68 / 6,90	6,75 / 6,75	6,63 / 6,63	6,49 / 6,49	6,37 / 6,37	6,26 / 6,26
Cantidad de unid. interiores conectables		nº	64	64	64	64	64	64	64	64
Índice de capacidad <sup>(1)</sup> (mín.-máx.)			500-1.300	525-1.365	550-1.430	575-1.495	600-1.560	625-1.625	650-1.690	675-1.755
Alimentación eléctrica		V	III/380V-415V	III/380V-415V	III/380V-415V	III/380V-415V	III/380V-415V	III/380V-415V	III/380V-415V	III/380V-415V
Compresor	Tipo		SCROLL	SCROLL	SCROLL	SCROLL	SCROLL	SCROLL	SCROLL	SCROLL
	Cantidad		4	5	5	6	6	6	6	6
Conexiones de tuberías	Líquido	mm	ø 9,5 (3/8")	ø 9,5 (3/8")	ø 12,7 (1/2")	ø 12,7 (1/2")	ø 12,7 (1/2")	ø 15,9 (5/8")	ø 15,9 (5/8")	ø 15,9 (5/8")
	Descarga	mm	ø 15,9 (5/8")	ø 19,1 (3/4")	ø 19,1 (3/4")	ø 22,2 (7/8")	ø 22,2 (7/8")	ø 22,2 (7/8")	ø 28,6 (1"1/8)	ø 28,6 (1"1/8)
	Gas	mm	ø 19,1 (3/4")	ø 22,2 (7/8")	ø 28,6 (1"1/8)	ø 28,6 (1"1/8)	ø 28,6 (1"1/8)	ø 28,6 (1"1/8)	ø 28,6 (1"1/8)	ø 28,6 (1"1/8)
Refrigerante			R-410A	R-410A	R-410A	R-410A	R-410A	R-410A	R-410A	R-410A
Caudal de aire		Refrig./Calef.	m³/min	611	695	705	743	780	771	753
Dimensiones	Alto	mm	1.685	1.685	1.685	1.685	1.685	1.685	1.685	1.685
	Ancho	mm	3.120	3.430	3.430	3.740	3.740	3.740	3.740	3.740
	Fondo	mm	765	765	765	765	765	765	765	765
Peso de la máquina		kg	773	828	828	914	915	947	979	1.011
Calefacción continua	REYQ-T		10 +12 +18	10 +16 +16	12 +16 +16	14 +16 +16	16 +16 +16	16 +16 +18	16 +18 +18	18 +18 +18
Alta eficiencia***	REYQ-T		10 +14 +16	12 +14 +16	14 +14 +16	14 +16 +16	16 +16 +16	16 +16 +18	16 +18 +18	18 +18 +18

### Cajas BS n!

BS1Q10A	699,00 €
BS1Q16A	799,00 €
BS1Q25A	1.699,00 €
BS4Q14AV1	3.414,00 €
BS6Q14AV1	4.799,00 €
BS8Q14AV1	5.999,00 €
BS10Q14AV1	6.899,00 €
BS12Q14AV1	7.999,00 €
BS16Q14AV1	8.999,00 €

NOTA: Para más información sobre las cajas BS ver página 58.

### CARACTERÍSTICAS

- 1/ Temperatura de Refrigerante Variable
- 2/ Calefacción continua en módulos múltiples
- 3/ Compatible con climatizadores de expansión directa, unidades de producción de agua (hidrobox) de baja y alta temperatura, cortinas de aire Biddle
- 4/ Modulación hasta el 5% de la capacidad de la unidad exterior
- 5/ Sistema optimizado para rendimiento estacional
- 6/ Funcionamiento en recuperación de calor optimizado gracias a las nuevas cajas BS
- 7/ Todos los compresores Inverter
- 8/ Display digital en unidad exterior

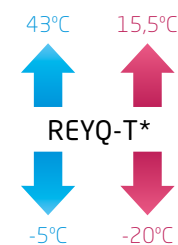

NOTA: Estos límites de temperatura son distintos para producción de agua con hidrokits. Ver databook.

### Precios combinaciones

Classic / Menor superficie	Calefacción continua		Alta eficiencia	
REM5T = 6.498,00 €				
REYQ8T = 10.909,00 €				
REYQ10T = 11.943,00 €	REYQ10T	REM5T + REM5T + B1 = 13.415,00 €	REYQ10T	REM5T + REM5T + B1 = 13.415,00 €
REYQ12T = 14.814,00 €	REYQ13T	REM5T + REYQ8T + B1 = 17.826,00 €	REYQ13T	REM5T + REYQ8T + B1 = 17.826,00 €
REYQ14T = 17.455,00 €	REYQ16T	REYQ8T + REYQ8T + B1 = 22.237,00 €	REYQ16T	REYQ8T + REYQ8T + B1 = 22.237,00 €
REYQ16T = 19.522,00 €	REYQ18T	REYQ8T + REYQ10T + B1 = 23.271,00 €	REYQ18T	REYQ8T + REYQ10T + B1 = 23.271,00 €
REYQ18T = 21.474,00 €	REYQ20T	REYQ8T + REYQ12T + B1 = 26.142,00 €	REYQ20T	REYQ8T + REYQ12T + B1 = 26.142,00 €
REYQ20T = 24.895,00 €	REYQ22T	REYQ10T + REYQ12T + B1 = 27.176,00 €	REYQ22T	REYQ10T + REYQ12T + B1 = 27.176,00 €
	REYQ24T	REYQ8T + REYQ16T + B1 = 30.850,00 €	REYQ24T	REYQ8T + REYQ8T + REYQ8T + B2 = 33.565,00 €
	REYQ26T	REYQ12T + REYQ14T + B1 = 32.688,00 €	REYQ26T	REYQ8T + REYQ8T + REYQ10T + B2 = 34.599,00 €
	REYQ28T	REYQ12T + REYQ16T + B1 = 34.755,00 €	REYQ28T	REYQ8T + REYQ10T + REYQ10T + B2 = 35.633,00 €
	REYQ30T	REYQ12T + REYQ18T + B1 = 36.707,00 €	REYQ30T	REYQ8T + REYQ8T + REYQ14T + B2 = 40.111,00 €
	REYQ32T	REYQ16T + REYQ16T + B1 = 39.463,00 €	REYQ32T	REYQ8T + REYQ10T + REYQ14T + B2 = 41.145,00 €
	REYQ34T	REYQ16T + REYQ18T + B1 = 41.415,00 €	REYQ34T	REYQ8T + REYQ12T + REYQ14T + B2 = 44.016,00 €
	REYQ36T	REYQ16T + REYQ20T + B1 = 44.836,00 €	REYQ36T	REYQ8T + REYQ14T + REYQ14T + B2 = 46.657,00 €
	REYQ38T	REYQ8T + REYQ12T + REYQ18T + B2 = 48.035,00 €	REYQ38T	REYQ8T + REYQ14T + REYQ16T + B2 = 48.724,00 €
	REYQ40T	REYQ10T + REYQ12T + REYQ18T + B2 = 49.069,00 €	REYQ40T	REYQ10T + REYQ14T + REYQ16T + B2 = 49.758,00 €
	REYQ42T	REYQ10T + REYQ16T + REYQ16T + B2 = 51.825,00 €	REYQ42T	REYQ12T + REYQ14T + REYQ16T + B2 = 52.629,00 €
	REYQ44T	REYQ12T + REYQ16T + REYQ16T + B2 = 54.696,00 €	REYQ44T	REYQ14T + REYQ14T + REYQ16T + B2 = 55.270,00 €
	REYQ46T	REYQ14T + REYQ16T + REYQ16T + B2 = 57.337,00 €	REYQ46T	REYQ14T + REYQ16T + REYQ16T + B2 = 57.337,00 €
	REYQ48T	REYQ16T + REYQ16T + REYQ16T + B2 = 59.404,00 €	REYQ48T	REYQ16T + REYQ16T + REYQ16T + B2 = 59.404,00 €
	REYQ50T	REYQ16T + REYQ16T + REYQ18T + B2 = 61.356,00 €	REYQ50T	REYQ16T + REYQ16T + REYQ18T + B2 = 61.356,00 €
	REYQ52T	REYQ16T + REYQ18T + REYQ18T + B2 = 63.308,00 €	REYQ52T	REYQ16T + REYQ18T + REYQ18T + B2 = 63.308,00 €
	REYQ54T	REYQ18T + REYQ18T + REYQ18T + B2 = 65.260,00 €	REYQ54T	REYQ18T + REYQ18T + REYQ18T + B2 = 65.260,00 €

B1 = Refnet BHFQ23P907 = 419,00€; B2 = Refnet BHFQ23P1357 = 838,00€

NOTA: Estas combinaciones son libres hasta 54 CV combinando un número máximo de 3 módulos. En esta tabla, se muestra la de menor superficie, combinación con calefacción continua y combinaciones de alta eficiencia (incluye la función de calefacción continua).

## RECUPERACIÓN DE CALOR

**VRV IV**  
 Cajas BS / Industrial

## ▶ Máxima flexibilidad de diseño y velocidad de instalación

&gt;&gt; Exclusiva gama de cajas BS individuales y múltiples para lograr un diseño rápido y flexible.

&gt;&gt; Tiempo de instalación más reducido gracias a la amplia gama, tamaño compacto y peso ligero de las cajas BS.

Caja individual: 1 salida



BS1Q10,16,25A

Caja múltiple: 4 - 6 - 8 - 10 - 12 - 16 salidas



BS4Q14A

BS6,8Q14A

BS10,12Q14A

BS16Q14A

## ▶ Características caja individual

1/ Diseño exclusivo en el mercado

2/ Compacta y ligera para instalar

3/ Sin límite de combinación entre individuales y múltiples

4/ Se pueden conectar unidades interiores hasta índice 250 (28 kW)

5/ Permite aplicaciones multi inquilino

## ▶ Características caja múltiple

1/ Hasta un 70% más pequeña que la gama anterior

2/ Instalación más rápida gracias al número reducido de puntos de soldadura y cableado

3/ Hasta 16 kW de capacidad disponibles por puerto

4/ Se pueden conectar unidades hasta la clase 250 (28 kW) combinando 2 puertos

5/ Sin límite en el número de puertos sin usar lo que permite la instalación por fases y reservas

6/ Sin límite de combinación entre individuales y múltiples

## ▶ Máximo confort en todo momento

&gt;&gt; Gracias a las cajas BS, todas las unidades interiores que no estén cambiando de refrigeración a calefacción o viceversa continúan proporcionando calor / frío. Esto se debe a que nuestro sistema de recuperación de calor no necesita equalizar la presión de todo el sistema cuando una o más unidades cambian de modo.

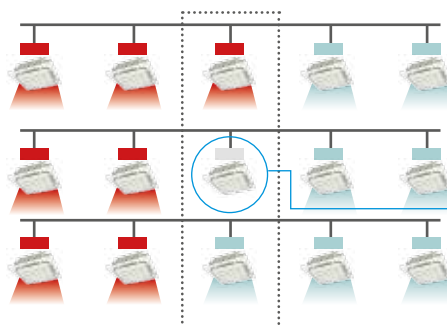

Unidad cambiando de modo. Solamente esta unidad realiza el cambio.

## BS1Q-A

### Cajas de recuperación individual para sistemas VRV IV de recuperación de calor

DATOS TÉCNICOS					BS1Q10A	n!	BS1Q16A	n!	BS1Q25A	n!
Número máximo de unidades interiores conectables					6		8		8	
Índice de capacidad máxima de las unidades interiores conectables					15 < x ≤ 100		100 < x ≤ 160		160 < x ≤ 250	
Dimensiones					Alto x Ancho x Longitud		mm		207 x 388 x 326	
Peso unidad					12		12		15	
Conexiones de tubería	con exterior	Líquido	Tipo / D.E.	mm	Conexión soldada / 9,5					
		Gas	Tipo / D.E.	mm	Conexión soldada / 15,9					
	con interiores	Descarga	Tipo / D.E.	mm	Conexión soldada / 12,7					
		Líquido	Tipo / D.E.	mm	Conexión soldada / 9,5					
Aislamiento térmico insonorizador					Espuma de poliuretano					
Alimentación eléctrica					Fase/Frecuencia/Tensión		Hz/V		1~/50/220-240	

## BS-Q14A

### Cajas de recuperación múltiple para sistemas VRV IV de recuperación de calor

UNIDAD INTERIOR					BS4Q14A	n!	BS6Q14A	n!	BS8Q14A	n!	BS10Q14A	n!	BS12Q14A	n!	BS16Q14A	n!		
Número máximo de unidades interiores conectables					20		30		40		50		60		64			
Número máximo de unidades interiores conectables por derivación					5		5		5		5		5		5			
Número de puertos					4		6		8		10		12		16			
Índice de capacidad máxima de las unidades interiores conectables					400 o menos		600 o menos						750 o menos					
Índice de capacidad máxima de las unidades interiores conectables por derivación					140. Se pueden unificar 2 salidas para unidades 200 y 250													
Dimensiones					Alto x Ancho x Longitud		mm		298x370x430		298x580x430		298x580x430		298x820x430		298x1.060x430	
Peso unidad					kg		mm		17		24		26		35		38	
Conexiones de tubería	con exterior	Líquido	Tipo / D.E.	mm	9,5		12,7		12,7		15,9		15,9		19,1			
		Gas	Tipo / D.E.	mm	22,2		28,6		28,6		28,6		28,6		34,9			
	con interiores	Descarga	Tipo / D.E.	mm	19,1		19,1		19,1		28,6		28,6		28,6			
		Líquido	Tipo / D.E.	mm	9,5													
Tamaño del tubo de drenaje					D.I. 20 / D.E. 26 (VP20)													
Alimentación					Fase/Frecuencia/Tensión		Hz/V		1~/50/220-240		1~/50/220-240		1~/50/220-240		1~/50/220-240			

**PRODUCCIÓN DE AGUA CALIENTE (ACS)**

**VRV IV**

Unidades interiores para producción de agua caliente a baja y alta temperatura con recuperación de calor

**R-410A**



• HXHD125A

¿Cómo funciona?. 2 etapas frigoríficas

- 1 Unidad exterior evaporadora: intercambio de energía del aire - al circuito refrigerante R410A
- 2 Intercambiador de placas intermedio: transferencia de energía R410A - R134a
- 3 Unidad interior condensadora: intercambio de energía R134a - agua, permitiendo temperaturas de hasta 80°C

Hasta 80°C solo con el ciclo termodinámico

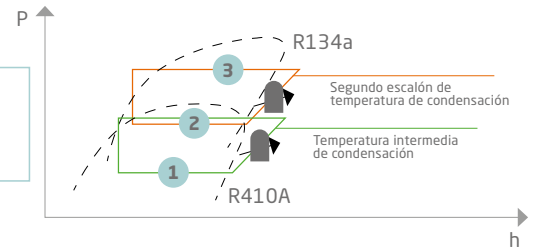

UNIDAD INTERIOR (HIDROBOX)		HXHD125A
Potencia calefacción	kW	14,00
Refrigerante		R-134a / R-410A
Dimensiones	Alto	mm 705
	Ancho	mm 600
	Fondo	mm 695
Peso	kg	92,0
Presión sonora nivel	nivel (1)	dB(A) 40
	nivel (2)	dB(A) 43
	nivel (3)	dB(A) 38
Alimentación eléctrica		I / 220V
Precios €	Exterior	HXHD125A
	TOTAL	4.128,00 €

- (1) Condiciones de medición: entrada de agua, 55°C; salida de agua 65°C.
- (2) Condiciones de medición: entrada de agua, 70°C; salida de agua 80°C.
- (3) Condiciones de medición: entrada de agua, 55°C; salida de agua 65°C, bajo nivel sonoro.

PRODUCCIÓN DE ACS Y CALEFACCIÓN: MÁXIMO AHORRO MEDIANTE LA RECUPERACIÓN DE CALOR

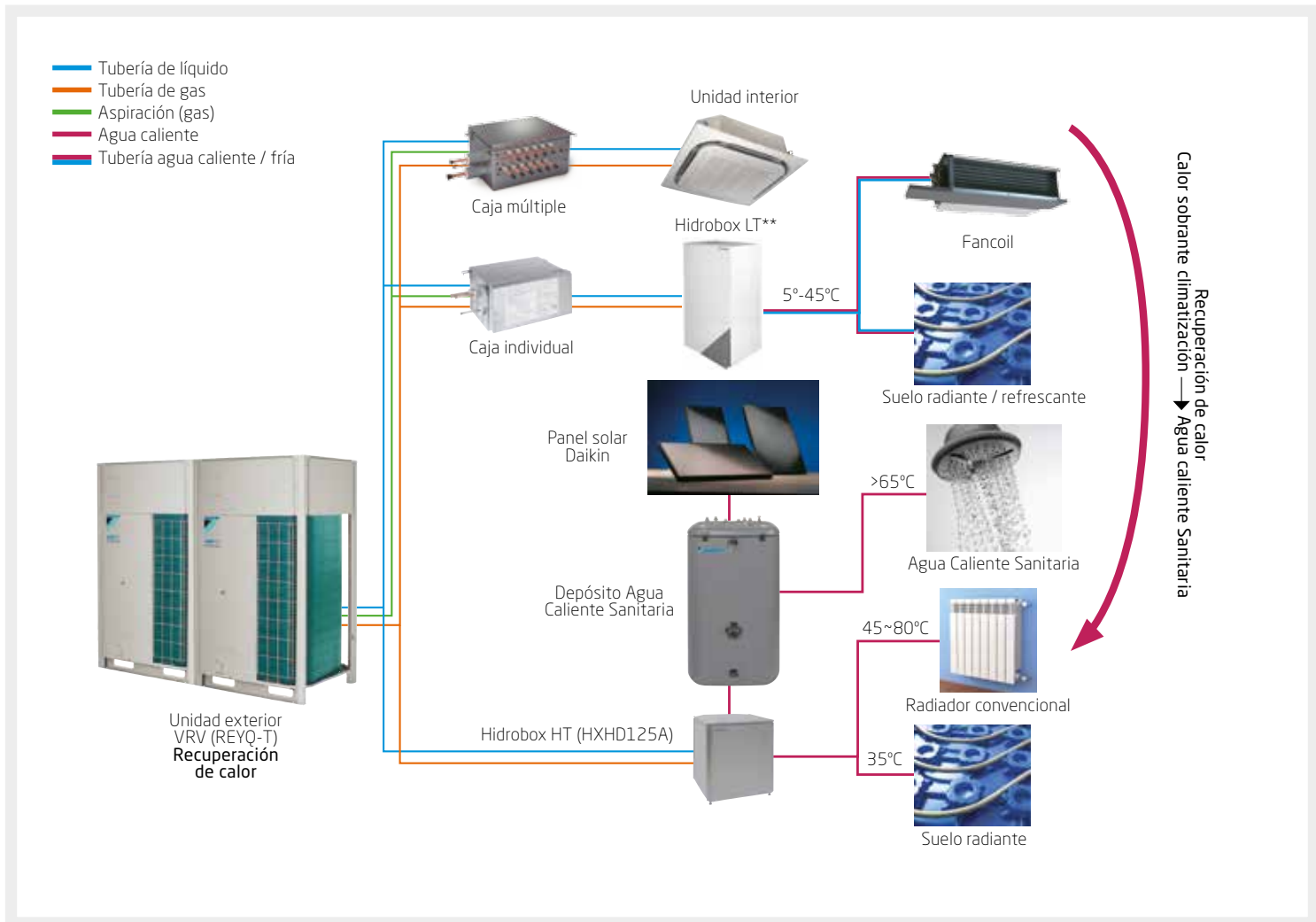
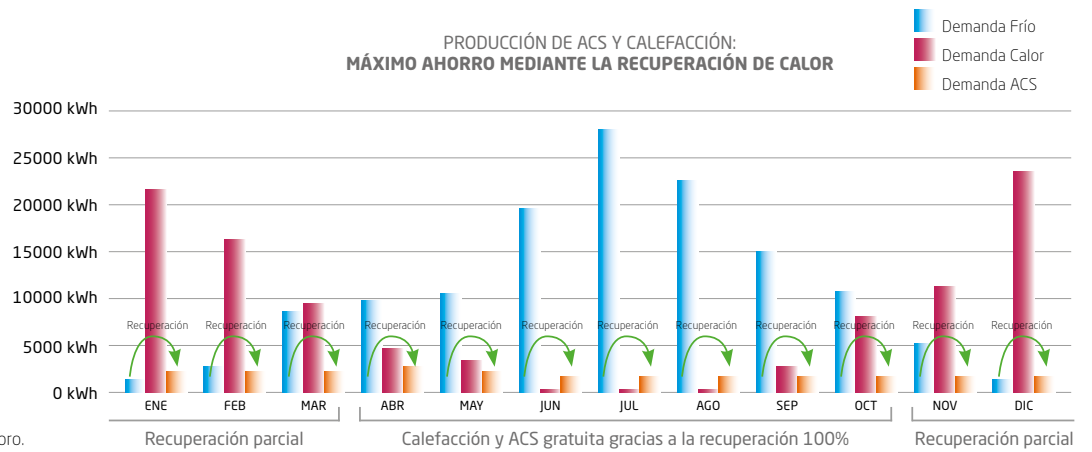

\*\* Para más información sobre el Hidrokit de baja temperatura, ver página 64

**BOMBA  
DE CALOR  
RECUPERACIÓN  
DE CALOR**
**VRV: VRV IV W**  
 Unidades exteriores / Condensado por agua / Industrial

**R-410A**

UNIDADES CONDENSACIÓN POR AGUA / APLICACIÓN GEOTERMIA VRV-IV W			RWEYQ8T	RWEYQ10T
Caballos de potencia equivalentes		CV	8	10
Capacidad nominal	Refrigeración	kW	22,4	28,0
	Calefacción		25,0	31,5
Consumo nominal	Refrigeración	kW	4,42	6,14
	Calefacción		4,21	6,00
COP			5,94	5,25
EER			5,07	4,56
Alimentación eléctrica			III / 380V	III / 380V
Dimensiones	Alto	mm	1.000	1.000
	Ancho	mm	780	780
	Fondo	mm	550	550
Peso		kg	137,0	137,0
Presión sonora		dB(A)	50	51
Refrigerante			R-410A	R-410A
Compresor	Tipo		SCROLL	SCROLL
Conexiones de tubería	Líquido	mm	ø 9,5	ø 9,5
	Gas	mm	ø 19,1	ø 22,2
	Descarga	mm	ø 15,9 (sólo para recuperación)	ø 19,1 (sólo para recuperación)
<b>Precio</b>			<b>13.137,00 €</b>	<b>14.597,00 €</b>

COMBINACIONES	8 CV	10 CV	16 CV	18 CV	20 CV	24 CV	26 CV	28 CV	30 CV
RWEYQ8T	1	-	2	1	-	3	2	1	-
RWEYQ10T	-	1	-	1	2	-	1	2	3
Índice de capacidad (Mín.-nom.-máx.)	100-200-260	125-250-325	200-400-520	225-450-585	250-500-650	300-600-780	325-650-845	350-700-910	375-750-975

		RWEYQ-T
Longitud máxima de tubería frigorífica entre unidad exterior-interior (real/equivalente)	m	120/140
Longitud total de tubería	m	300
Distancia entre la primera junta y la interior más alejada	m	40
Distancia máxima entre junta conexión exteriores y módulo más alejado (20-30CV)	m	10
Diferencia máxima de altura entre módulos	m	2



• RWEYQ8-10T



Aplicación Geotermia RWEYQ8-10T

RWEYQ-T ACCESORIOS DE UNIDADES CONDENSACIÓN POR AGUA	COMBINACIÓN DE UN MÓDULO DE VRV IV de 8 a 10 CV	COMBINACIÓN DE DOS MÓDULOS DE VRV IV de 16 a 20 CV	COMBINACIÓN DE TRES MÓDULOS DE VRV IV de 24 a 30 CV
Kit de tuberías de conexión múltiple de unidades exteriores (Bomba de Calor)	-	BHFP22MA56	BHFP22MA84
Kit de tuberías de conexión múltiple de unidades exteriores (Recuperación de Calor)	-	BHFP26MA56	BHFP26MA84
		<b>Precio</b>	<b>Precio</b>
		<b>161,00 €</b>	<b>297,00 €</b>
		<b>281,00 €</b>	<b>562,00 €</b>

2 TUBOS		DERIVACIONES REFNET	
1ª Derivación para unid. ext.	Rango de suma de índices de unid. int.	Modelo de Derivación Refnet	<b>Precio</b>
	< 200	KHRQ22M20T	<b>144,00 €</b>
RWEYQ8, 10	200 ≤ x < 290	KHRQ22M29T9	<b>176,00 €</b>
RWEYQ12-22	290 ≤ x < 640	KHRQ22M64T	<b>218,00 €</b>
RWEYQ24-30	< 640	KHRQ22M75T	<b>252,00 €</b>

**Cajas BSVQ-P**

<b>BSVQ100P9B</b>	<b>699,00 €</b>
<b>BSVQ160P9B</b>	<b>799,00 €</b>
<b>BSVQ250P9B</b>	<b>1.699,00 €</b>
<b>BSV4Q100P8B</b>	<b>3.414,00 €</b>
<b>BSV6Q100P8B</b>	<b>4.799,00 €</b>

3 TUBOS		DERIVACIONES REFNET	
1ª Derivación para unid. ext.	Rango de suma de índices de unid. int.	Modelo de Derivación Refnet	<b>Precio</b>
	< 200	KHRQ23M20T	<b>190,00 €</b>
RWEYQ8, 10	200 ≤ x < 290	KHRQ23M29T	<b>229,00 €</b>
RWEYQ12-22	290 ≤ x < 640	KHRQ23M64T	<b>313,00 €</b>
RWEYQ24-30	< 640	KHRQ23M75T	<b>461,00 €</b>

2 TUBOS		COLECTORES REFNET	
Rango de suma de índices de unid. int.	Modelo de Colector Refnet	<b>Precio</b>	
< 290	KHRQ22M29H	<b>285,00 €</b>	
290 ≤ x < 640	KHRQ22M64H	<b>352,00 €</b>	
< 640	KHRQ22M75H	<b>469,00 €</b>	

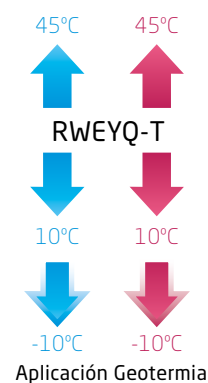

3 TUBOS		COLECTORES REFNET	
Rango de suma de índices de unid. int.	Modelo de Colector Refnet	<b>Precio</b>	
< 290	KHRQ23M29H	<b>383,00 €</b>	
290 ≤ x < 640	KHRQ23M64H	<b>469,00 €</b>	
< 640	KHRQ23M75H	<b>669,00 €</b>	

**NOTA**

- Las capacidades de refrigeración nominales se basan en; temperatura interior: 27°CBS, 19°CBS; temperatura exterior: 35°CBS; condiciones de entrada de agua 30°C, con un caudal de 80 l/min.; tubería refrigerante equivalente: 7,5m; diferencia de nivel: 0m.
- Las capacidades de refrigeración nominales se basan en; temperatura interior: 20°CBS; temperatura exterior: 7°CBS, 6°CBS; condiciones de entrada de agua 20°C, con un caudal de 80 l/min.; tubería refrigerante equivalente: 7,5m; diferencia de nivel: 0m.

UNIDADES EXTERIORES VRV-IV CON R-410A			RYYQ8T	RYYQ10T	RYYQ12T	RYYQ14T	RYYQ16T	RYYQ18T	RYYQ20T
UNIDADES EXTERIORES VRV-IV CLASSIC CON R-410A			RXYQ8T	RXYQ10T	RXYQ12T	RXYQ14T	RXYQ16T	RXYQ18T	RXYQ20T
Capacidad nominal <sup>(1)</sup>	Refrigeración	kW	224	280	335	400	450	500	560
	Calefacción		250	315	375	450	500	560	630
Consumo eléctrico	Refrigeración	kW	5,21	7,29	8,98	11,00	13,00	14,70	18,50
	Calefacción		5,50	7,38	9,10	11,20	12,80	14,40	17,00
EER			4,30	3,84	3,73	3,65	3,46	3,40	3,03
COP			4,54	4,27	4,12	4,02	3,91	3,89	3,71
SEER			7,53	7,20	6,96	6,83	6,50	6,38	5,67
Cantidad máx. de unid. interiores conectables			17	22	26	30	34	39	43
Índice de capacidad total de unid. interiores conectables (Mín.-Nom.-Máx.) <sup>(3)</sup>			100/200/260	125/250/325	150/300/390	175/350/455	200/400/520	225/450/585	250/500/650
Alimentación eléctrica		V	III/380-415V	III/380V	III/380V	III/380V	III/380V	III/380V	III/380V
Compresor	Tipo		SCROLL	SCROLL	SCROLL	SCROLL	SCROLL	SCROLL	SCROLL
	Cantidad		1	1	1	2	2	2	2
Conexiones de tubería	Líquido	mm	ø9,5 (3/8")	ø9,5 (3/8")	ø12,7 (1/2")	ø12,7 (1/2")	ø12,7 (1/2")	ø15,9 (5/8")	ø15,9 (5/8")
	Gas	mm	ø19,1 (3/4")	ø22,2 (7/8")	ø28,6 (1 1/8")	ø28,6 (1 1/8")	ø28,6 (1 1/8")	ø28,6 (1 1/8")	ø28,6 (1 1/8")
Refrigerante			R-410A	R-410A	R-410A	R-410A	R-410A	R-410A	R-410A
Caudal de aire	Refrig./Calef.	m³/min	162	175	185	223	260	251	261
Dimensiones	Alto	mm	1685	1685	1685	1685	1685	1685	1685
	Ancho	mm	930	930	930	1240	1240	1240	1240
	Fondo	mm	765	765	765	765	765	765	765
Presión sonora		dB(A)	58	58	61	61	64	65	66

Precios €	Exterior	RYYQ8T	RYYQ10T	RYYQ12T	RYYQ14T	RYYQ16T	RYYQ18T	RYYQ20T
	TOTAL	11.225,00 €	12.514,00 €	14.859,00 €	17.432,00 €	20.073,00 €	22.833,00 €	25.117,00 €
Precios €	Exterior	RXYQ8T	RXYQ10T	RXYQ12T	RXYQ14T	RXYQ16T	RXYQ18T	RXYQ20T
	TOTAL	9.760,00 €	10.900,00 €	12.800,00 €	15.300,00 €	17.200,00 €	20.000,00 €	21.700,00 €

Nota: Aplicables condiciones de descuento gama Industrial.



Se pueden mezclar unidades interiores y de la gama doméstica en el mismo circuito.

CAJAS DE DISTRIBUCIÓN	BPMKS967A2	BPMKS967A3
Nº unidades interiores	2	3
Modelos	€ 254,00 €	€ 320,00 €

PARA COMBINAR CON JUNTA REFNET	KHRQ22M20T	KHRQ22M29T9	KHRQ22M64T	KHRQ22M75T
Modelos	€ 144,00 €	€ 176,00 €	€ 218,00 €	€ 252,00 €

CONTROLES CENTRALIZADOS	DCS601C51	DCM601A51
Modelos	€ 1.986,00 €	€ 4.400,00 €

Nota: Dependiendo del modelo de la unidad interior, puede que sea necesaria una tarjeta opcional de comunicación con el centralizado. Ver siguiente tabla. Para más información sobre el control Intelligent Touch Manager ver página 96.

TARJETAS CONEXIÓN CONTROLES CENTRALIZADOS	PARA UNIDADES DE DOMÉSTICO
KRP928A2S Precio	€ 404,00 €

ÍNDICE DE CAPACIDAD DE UNIDADES INTERIORES								
Unidad interior modelo	20	25	35	42	50	60	71	
Índice	20	25	35	42	50	60	71	

**UNIDADES INTERIORES COMPATIBLES**

• **Unidades interiores de Doméstico:**

Las siguientes unidades interiores de doméstico se conectan a través de la caja BPMK

CUADRO UNIDADES INTERIORES COMPATIBLES	15	20	25	35	42	50	60	71
Daikin Emura II (pared)	--	FTXG20LW/S	FTXG25LW/S	FTXG35LW/S	--	FTXG50LW/S	--	--
Unidades de pared serie K / G	CTXS15K	FTXS20K	FTXS25K	CTXS35K / FTXS35K	FTXS42K	FTXS50K	FTXS60G	FTXS71G
Nexura (suelo)	--	--	FVXG25K	FVXG35K	--	FVXG50K	--	--
Unidades de suelo	--	--	FVXS25F	FVXS35F	--	FVXS50F	--	--
Unidades de conductos suelo-techo	--	--	FLXS25B	FLXS35B	--	FLXS50B	FLXS60B	--
Unidades de conductos baja silueta	--	--	FDXS25F	FDXS35F	--	FDXS50F	FDXS60F	--
Unidades de conductos FBQ-C8	--	--	--	FBQ35C8	--	FBQ50C8	FBQ60C8	--
Unidades de conductos FDBQ-B	--	--	FDBQ25B	--	--	--	--	--
Unidades de cassette 600x600	--	--	FFQ25C	FFQ35C	--	FFQ50C	FFQ60C	--
Unidades Round-flow cassette	--	--	--	FCQG35F	--	FCQG50F	FCQG60F	--
Unidades horizontal de techo	--	--	--	FHQ35C	--	FHQ50C	FHQ60C	--

• **Unidades interiores de VRV:**

Todas las unidades interiores de VRV R-410A son compatibles.

NOTA  
Las capacidades de refrigeración nominales se basan en: temperatura interior: 27°CBS, 19°CBS temperatura exterior: 35°CBS; tubería refrigerante equivalente: 8m; diferencia de nivel: 0m

Las capacidades de calefacción nominales se basan en: temperatura interior: 20°CBS; temperatura exterior: 7°CBS, 6°CBS; tubería refrigerante equivalente: 8m; diferencia de nivel: 0m.



• RYYQ-T / RXYQ-T

## BOMBA DE CALOR

VRV: **VRV IV Q**  
Replacement VRV

nuevo!

POSIBILIDAD DE CONSERVAR  
UNIDADES INTERIORES\*

•RXYQQ-T

FIN UTILIZACIÓN R22:  
1 DE ENERO DE 2015SUSTITUCIÓN R-22:  
UTILIZANDO TRAZADOS DE TUBERÍAS EXISTENTESMás información en:  
[www.sustituyeR22condaikin.com](http://www.sustituyeR22condaikin.com)

## BOMBA DE CALOR

UNIDADES EXTERIORES BOMBA DE CALOR CON R-410A			RQYQ140P	RXYQQ8T	RXYQQ10T	RXYQQ12T	RXYQQ14T	RXYQQ16T	RXYQQ18T	RXYQQ20T	RXYQQ22T	RXYQQ24T
Capacidad nominal	Refrigeración	kW	14,0	22,4	28,0	33,5	40,0	45,0	50,0	56,0	61,5	67,4
	Calefacción	kW	16,0	25,0	31,5	37,5	45,0	50,0	56,0	63,0	69,0	75,0
EER	Refrigeración		3,98	4,30	3,84	3,73	3,64	3,46	3,40	3,03	3,78	3,70
COP	Calefacción		4,00	4,54	4,27	4,12	4,02	3,91	3,89	3,71	4,19	4,10
Dimensiones	Alto	mm	1.680	1.685	1.685	1.685	1.685	1.685	1.685	1.685	1.685	1.685
	Ancho	mm	635	930	930	930	1.240	1.240	1.240	1.240	1.880	2.190
	Fondo	mm	765	765	765	765	765	765	765	765	765	765
Peso		Kg	175,0	187,0	194,0	194,0	305,0	305,0	314,0	314,0	388,0	492,0
Nivel sonoro		dB(A)	54	58	58	61	61	64	86	88	-	-
Conexiones de tuberías	Líquido	mm	9,5	9,5	9,5	12,7	12,7	12,7	15,9	15,9	15,9	15,9
	Gas	mm	15,9	19,1	22,2	28,6	28,6	28,6	28,6	28,6	28,6	34,9
Nº de unidades exteriores	Modulos		1	1	1	1	1	1	1	1	2	2
Combinaciones	RXYQQ-T		-	-	-	-	-	-	-	-	10 + 12	8 + 16
<b>Precio</b>		€	<b>6.499,00</b>	<b>11.225,00</b>	<b>12.514,00</b>	<b>14.859,00</b>	<b>17.432,00</b>	<b>20.073,00</b>	<b>22.833,00</b>	<b>25.117,00</b>		

UNIDADES EXTERIORES BOMBA DE CALOR CON R-410A			RXYQQ26T	RXYQQ28T	RXYQQ30T	RXYQQ32T	RXYQQ34T	RXYQQ36T	RXYQQ38T	RXYQQ40T	RXYQQ42T
Capacidad nominal	Refrigeración	kW	73,5	78,5	83,5	90,0	95,0	101,0	106,4	111,5	118,0
	Calefacción	kW	82,5	87,5	93,5	100,0	106,0	113,0	119,5	125,0	131,5
EER	Refrigeración		3,68	3,57	3,53	3,50	3,40	3,20	3,43	3,60	3,54
COP	Calefacción		4,06	4,00	3,98	3,90	3,90	3,80	4,00	4,05	3,99
Dimensiones	Alto	mm	1680	1680	1680	1680	1680	1680	1680	1680	1680
	Ancho	mm	2190	2190	2190	2500	2500	2500	3140	3140	3450
	Fondo	mm	765	765	765	765	765	765	765	765	765
Peso		Kg	499,0	499,0	508,0	610,0	619,0	619,0	695,0	702,0	804,0
Nivel sonoro		dB(A)	-	-	-	-	-	-	-	-	-
Conexiones de tuberías	Líquido	mm	19,1	19,1	19,1	19,1	19,1	19,1	19,1	19,1	19,1
	Gas	mm	34,9	34,9	34,9	34,9	34,9	41,3	41,3	41,3	41,3
Nº de unidades exteriores	Modulos		2	2	2	2	2	2	3	3	3
Combinaciones	RXYQQ-T		12 + 14	12 + 16	12 + 18	16 + 16	16 + 18	16 + 20	8+10+20	10 + 12 + 18	10 + 16 + 16

## RECUPERACIÓN DE CALOR (SOLO PARA COMBINACIONES MÚLTIPLES)

UNIDADES EXTERIORES RECUPERACIÓN DE CALOR CON R-410A			RQE140P	RQE180P	RQE212P
Capacidad nominal	Refrigeración	kW	14,0	18,0	21,2
	Calefacción	kW	16,0	20,0	22,4
COP	Refrigeración		3,98	3,48	2,89
	Calefacción		4,00	3,72	3,76
Dimensiones	Alto	mm	1.680	1.680	1.680
	Ancho	mm	635	635	635
	Fondo	mm	765	765	765
Peso		Kg	175,0	175,0	179,0
Nivel sonoro		dB(A)	54	58	60
Conexiones de tuberías	Líquido	mm	9,5	9,5	9,5
	Gas	mm	15,9	19,1	19,1
	Dual	mm	12,7	15,9	15,9
<b>Precio</b>		€	<b>6.549,00</b>	<b>9.146,00</b>	<b>12.440,00</b>

COMBINACIONES RECUPERACIÓN DE CALOR			280	360	460	500	540	636	712	744	816	848
Potencia	CV	10	13	16	18	20	22	24	26	28	30	
		140	2	2	1	-	1	1	1	-	-	
		180	-	2	1	2	3	-	2	1	1	-
		212	-	-	-	-	3	1	2	3	4	
Capacidad nominal	Refrigeración	kW	28,0	36,0	46,0	50,0	54,0	63,6	71,2	74,4	81,6	84,8
		Calefacción	32,0	40,0	52,0	56,0	60,0	67,2	78,4	80,0	87,2	89,6
		Refrigeración	3,98	3,48	3,77	3,61	3,48	2,90	3,36	3,19	3,01	2,90
		Calefacción	4,00	3,72	3,89	3,80	3,72	3,79	3,80	3,81	3,77	3,79

RXYQQ-T ACCESORIOS UNIDADES REPLACEMENT BOMBA DE CALOR	COMBINACIÓN DE DOS MÓDULOS	COMBINACIÓN DE TRES MÓDULOS
Kit de tuberías de conexión múltiple de unidades exteriores	de 22 a 36 CV BHFQ22P1007	Precio de 38 a 42 CV BHFQ22P1517
	<b>303,00 €</b>	<b>602,00 €</b>

RQE140P ACCESORIOS DE UNIDADES REPLACEMENT RECUPERACIÓN DE CALOR	COMBINACIÓN DE DOS MÓDULOS	COMBINACIÓN DE TRES MÓDULOS	COMBINACIÓN DE CUATRO MÓDULOS
Kit de tuberías de conexión múltiple de unidades exteriores	de 280 a 360 BHFP26P36C	Precio de 460 a 636 BHFP26P63C	Precio de 712 a 848 BHFP26P84C
	<b>349,00 €</b>	<b>758,00 €</b>	<b>938,00 €</b>

## NOTA

Las capacidades se basan en las condiciones siguientes:

1. Refrigeración: temperatura interior 27 °CBS, 19° CBH; temperatura exterior 35° CBS
2. Calefacción: temperatura interior 20 °CBS; temperatura exterior 7 °CBS, 6 °CBH
3. Longitud de tubería refrigerante: 7,5 m.

La medición del nivel sonoro se realiza en una cámara anecoica a una distancia de 1 m de la unidad.

NOTA: Consultar juntas Refnet en página 70 y cajas de recuperación en página 68.

\*Serie K o posteriores.





**R-410A**



REPLACEMENT

La solución **VRV Q** permite conservar las tuberías de R-22 existentes. Los tiempos de instalación se reducen, además de minimizar la inversión.

**TECNOLOGÍA PARA UTILIZAR LAS TUBERÍAS EXISTENTES**

El sistema **VRV Q** ha sido específicamente diseñado para funcionar con R-410A con presiones adecuadas para las tuberías de R-22 al mismo tiempo que mantiene un nivel alto de eficiencia energética.

El aceite y los contaminantes en las tuberías existentes pueden provocar fallos de funcionamiento en el equipo, y de ahí que en el pasado las tuberías de cobre siempre tuvieron que sustituirse al instalar sistemas refrigerantes diferentes. El sistema **VRV Q** con una función de limpieza desarrollada por Daikin, elimina este riesgo. Durante la carga automática los contaminantes se filtran, garantizando una instalación del sistema **VRV Q** rápida y fiable con las tuberías existentes.

**MAYOR EFICIENCIA Y CAPACIDAD**

Las nuevas unidades RXYQQ-T tienen tecnología de temperatura de refrigerante variable.

El sistema **VRV Q** está disponible en configuraciones de entre 5 y 30 CV, en los modelos de Recuperación de Calor y de 5 a 42 CV en Bomba de Calor. Todas las instalaciones R-22 y R-407C VRV pueden sustituirse. Además del

aumento en la eficiencia, la capacidad del sistema también puede aumentarse sin tener que cambiar las tuberías de refrigerante de cobre existentes, permitiendo la adaptación del sistema al aumento de las cargas de calefacción y refrigeración. Incluso en modelos Bomba de Calor se puede llegar hasta potencias de 48 CV.

	REPLACEMENT VRV	INSTALACIÓN COMPLETA
	VRV-Q	VRV-P
<b>TIEMPO DE IMPLANTACIÓN</b>	<b>%</b>	<b>%</b>
Desmontaje ud. exterior	21,0%	21,0%
Montaje nueva ud. exterior	14,0%	14,0%
Limpieza circuito frigorífico y pruebas de estanqueidad	14,0%	14,0%
Desmontaje uds. interiores	-	8,0%
Desmontaje tuberías frigoríficas y otros	-	8,0%
Montaje nuevas tuberías frigoríficas	-	14,0%
Montaje nuevas uds. interiores y otros	-	21,0%
<b>Total</b>	<b>49,0%</b>	<b>100,0%</b>

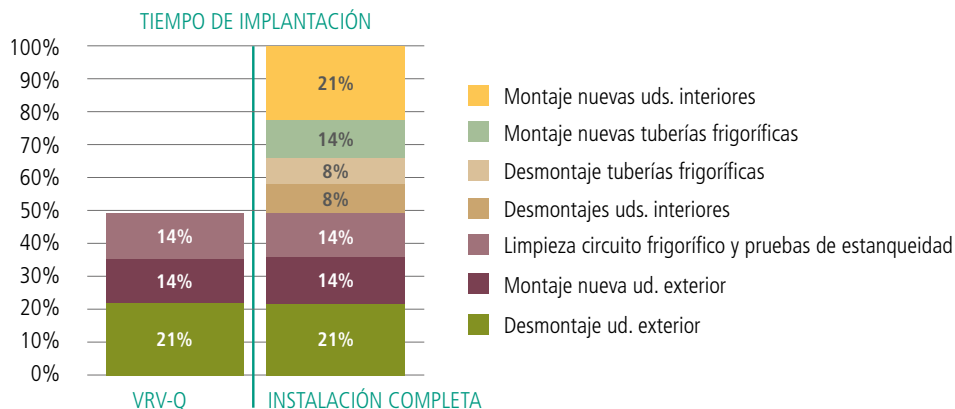

**Precios combinaciones**

Bomba de Calor		Recuperación de Calor	
RQYQ140P	6.499,00 €	RQEQ140P	6.549,00 €
RXYQQ8T	11.225,00 €	RQEQ180P	9.146,00 €
RXYQQ10T	12.514,00 €	RQEQ212P	12.440,00 €
RXYQQ12T	14.859,00 €	RQEQ280P	RQEQ140P + RQEQ140P + B1 = 13.447,00 €
RXYQQ14T	17.432,00 €	RQEQ360P	RQEQ180P + RQEQ180P + B1 = 18.641,00 €
RXYQQ16T	20.073,00 €	RQEQ460P	RQEQ140P + RQEQ140P + RQEQ180P + B2 = 23.002,00 €
RXYQQ18T	22.833,00 €	RQEQ500P	RQEQ140P + RQEQ180P + RQEQ180P + B2 = 25.599,00 €
RXYQQ20T	25.117,00 €	RQEQ540P	RQEQ180P + RQEQ180P + RQEQ180P + B2 = 28.196,00 €
RXYQQ22T	RXYQQ10T + RXYQQ12T + A1 = 27.676,00 €	RQEQ636P	RQEQ212P + RQEQ212P + RQEQ212P + B2 = 38.078,00
RXYQQ24T	RXYQQ8T + RXYQQ16T + A1 = 31.601,00 €	RQEQ712P	RQEQ140P + RQEQ180P + RQEQ180P + RQEQ212P + B3 = 37.281,00 €
RXYQQ26T	RXYQQ12T + RXYQQ14T + A1 = 32.594,00 €	RQEQ744P	RQEQ140P + RQEQ180P + RQEQ212P + RQEQ212P + B3 = 40.575,00 €
RXYQQ28T	RXYQQ12T + RXYQQ16T + A1 = 35.235,00 €	RQEQ816P	RQEQ180P + RQEQ212P + RQEQ212P + RQEQ212P + B3 = 46.466,00 €
RXYQQ30T	RXYQQ12T + RXYQQ18T + A1 = 37.995,00 €	RQEQ848P	RQEQ212P + RQEQ212P + RQEQ212P + RQEQ212P + B3 = 49.760,00 €
RXYQQ32T	RXYQQ16T + RXYQQ16T + A1 = 40.449,00 €		
RXYQQ34T	RXYQQ16T + RXYQQ18T + A1 = 43.209,00 €		
RXYQQ36T	RXYQQ16T + RXYQQ20T + A1 = 45.493,00 €		
RXYQQ38T	RXYQQ8T + RXYQQ10T + RXYQQ20T + A2 = 49.458,00 €		
RXYQQ40T	RXYQQ10T + RXYQQ12T + RXYQQ18T + A2 = 50.808,00 €		
RXYQQ42T	RXYQQ10T + RXYQQ16T + RXYQQ16T + A2 = 53.262,00 €		

Kit bomba de calor: A1= Refnet BHFQ22P1007=303,00€; A2= Refnet BHFQ22P1517= 602,00€

Kit de recuperación de calor: B1= Refnet BHFP26P36C = 349,00€; B2= Refnet BHFP26P63C = 758,00€; B3= Refnet BHFP26P84C = 938,00€

**PRESENTACIÓN**

▶ **ENFRIADORAS**  
Nueva gama de enfriadoras Aire-Agua

Refrigerante	Compresor				Eficiencia		Nivel sonoro		
	Swing	Scroll	Monotornillo	Centrifugo	Estándar	Alta	Estándar	Bajo	Extra bajo

**UNIDADES DE CONDENSACIÓN POR AIRE**

**AIRE / AGUA (Solo frío)**

										0											17,5						
EWAQ~ADVP EWAQ~ACV3/ACW1  <small>INVERTER</small>	R-410A	✓					✓	✓			5,2~17,0 kW																
EWAQ~BAW  <small>INVERTER</small>	R-410A	✓					✓	✓								16,6~64,5 kW											
EWAQ~DAYN 	R-410A	✓				✓	✓	✓															79,4-256 kW				
EWAQ~E- 	R-410A	✓				✓	✓	✓	✓																		
EWAQ~F- 	R-410A	✓				✓	✓	✓	✓	✓																	
EWAQ~GZ  <small>INVERTER</small>	R-410A	✓				✓	✓	✓	✓																		
EWAD~E- 	R-134a		✓			✓	✓	✓																			
EWAD~D- 	R-134a		✓			✓	✓	✓	✓	✓																	
EWAD~TZ  <small>INVERTER</small>	R-134a		✓			✓	✓	✓	✓	✓																	
EWAD~CZ  <small>INVERTER</small>	R-134a		✓			✓	✓	✓	✓	✓																	
EWAD~C- 	R-134a		✓			✓	✓	✓	✓	✓																	
EWAD~CF FREE-COOLING 	R-134a		✓			✓	✓	✓	✓	✓																	

**AIRE / AGUA (Bomba de Calor)**

										0											17,5						
EWYQ~ADVP  <small>INVERTER</small>	R-410A	✓					✓	✓			5,2~17,0 kW																
EWYQ~BAW  <small>INVERTER</small>	R-410A	✓					✓	✓								16,6~64,5 kW											
EWYQ~DAYN 	R-410A	✓				✓	✓	✓																76,6-254 kW			
EWYQ~F- 	R-410A	✓				✓	✓	✓	✓																		
EWYQ~GZ  <small>INVERTER</small>	R-410A	✓				✓	✓	✓	✓																		
EWYD~BZ  <small>INVERTER</small>	R-134a		✓			✓	✓	✓																			

La gama más amplia del mercado

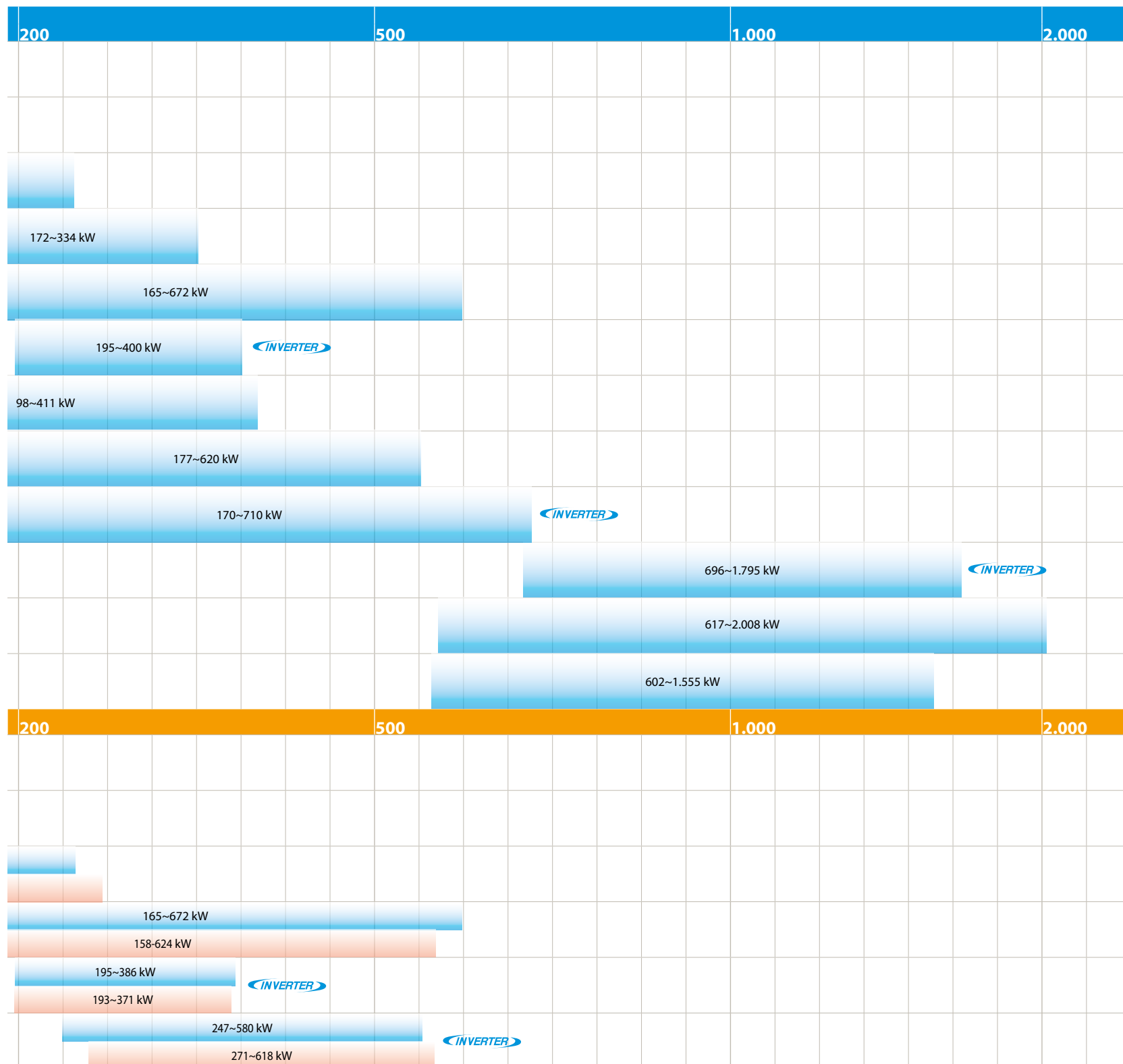
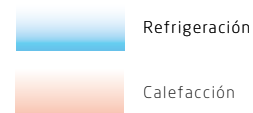

ENFRIADORAS

PRESENTACIÓN

ENFRIADORAS  
Nueva gama de enfriadoras Agua-Agua

	Refrigerante	Compresor				Eficiencia		Nivel sonoro				
		Swing	Scroll	Monotornillo	Centrifugo	Estándar	Alta	Estándar	Bajo	Extra bajo		
<b>UNIDADES DE CONDENSACIÓN POR AGUA</b>												
<b>AGUA / AGUA (Solo frío y Bomba de Calor sin inversión de ciclo)</b>										<b>0</b>	<b>17,5</b>	
EWWP-KBW1N	 <b>R-407C</b>	✓		✓	✓						12,9~194 kW	16,7~249 kW
EWWD-J-	 <b>R-134a</b>		✓	✓	✓							
EWWD-G-	 <b>R-134a</b>		✓	✓	✓	✓						
EWWD-I-	 <b>R-134a</b>		✓	✓	✓	✓						
EWWD-H-	 <b>R-134a</b>		✓	✓	✓							
<b>AGUA / AGUA (Solo frío)</b>											<b>0</b>	<b>17,5</b>
EWQ-B-	 <b>R-410A</b>		✓	✓	✓	✓						
<b>CONDENSADOR REMOTO</b>											<b>0</b>	<b>17,5</b>
EWLP-KBW1N	 <b>R-407C</b>	✓		✓	✓						12,1~62,4 kW	
EWLD-J-	 <b>R-134a</b>		✓	✓	✓							
EWLD-G-	 <b>R-134a</b>		✓	✓	✓							
EWLD-I-	 <b>R-134a</b>		✓	✓	✓							
<b>AGUA / AGUA (Compresor centrifugo)</b>											<b>0</b>	<b>17,5</b>
EWWD-FZ <small>(levitación magnética)</small> <small>INVERTER</small>	 <b>R-134a</b>			✓	✓	✓						
DWSC DWDC	 <b>R-134a</b>			✓	✓	✓						

La gama más amplia del mercado

Refrigeración  
Calefacción

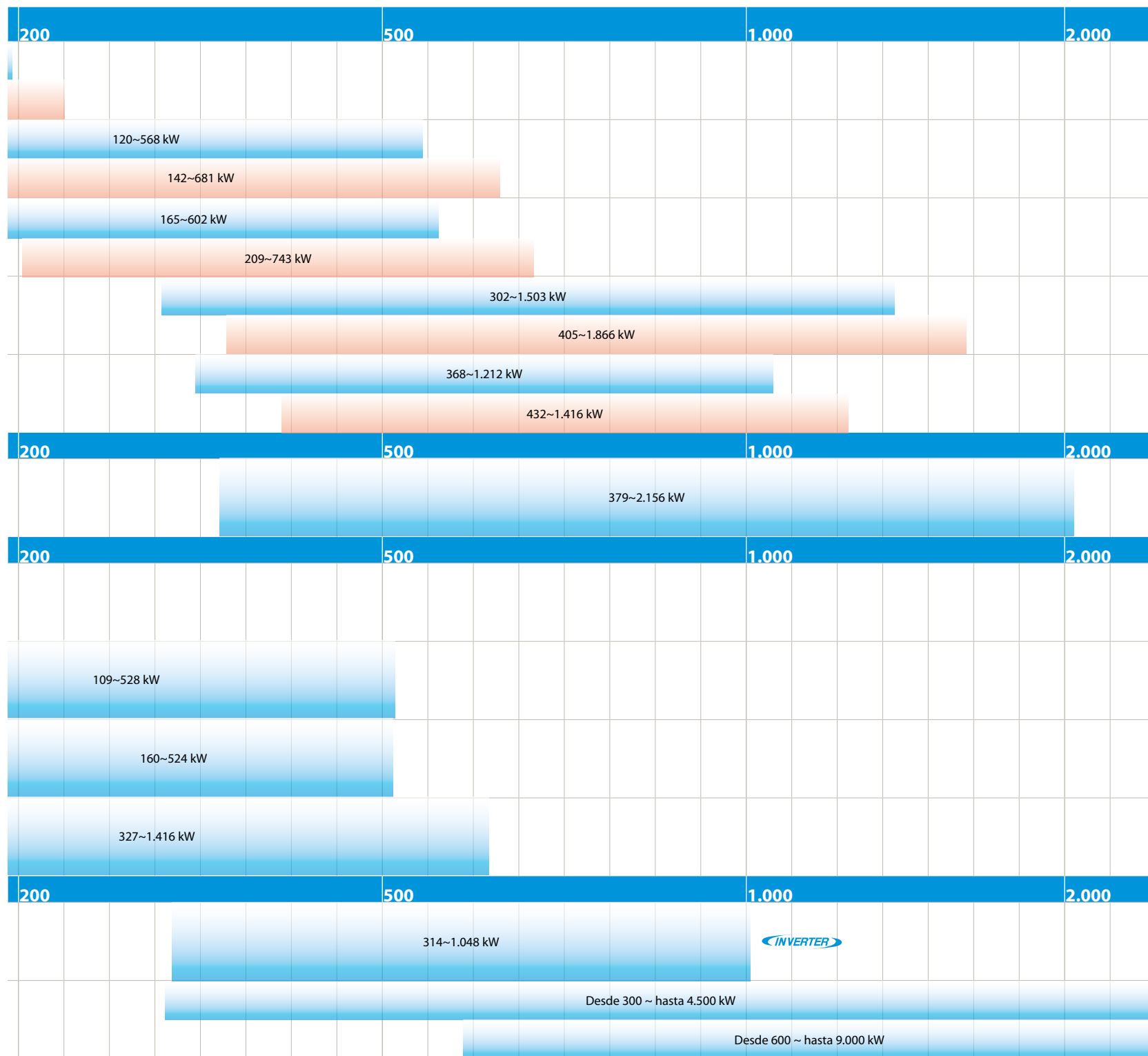

ENFRIADORAS

**FRÍO SOLO / BOMBA DE CALOR**  
*(INVERTER)*

▶ **ENFRIADORAS:** Minichiller / Enfriadoras Inverter para uso residencial EWA(Y)Q 5-13 kW / Industrial



• Minichiller: EWAQ / EWYQ 005-007



• Minichiller: EWAQ / EWYQ 009-013

Enfriadoras Inverter para uso residencial

MINICHILLER FRÍO SOLO				EWAQ005ADVP	EWAQ006ADVP	EWAQ007ADVP	EWAQ009ACV3	EWAQ010ACV3	EWAQ011ACV3	EWAQ013ACW1	
Capacidad	Refrigeración (1)	Nom	kW	5,2	6	7,1	8,6	9,6	11,1	13,3	
Consumo	Refrigeración	Nom	kW	1,89	2,35	2,95	2,83	3,28	3,9	5,18	
EER (Según EN14511)				2,75	2,55	2,41	3,05	2,93	2,85	2,57	
ESEER (Según EN14511)				3,49	3,6	3,53	4,31	4,3	4,33	4,36	
Refrigerante				R-410A	R-410A	R-410A	R-410A	R-410A	R-410A	R-410A	R-410A
Dimensiones				Al.xAn.xF.	mm	805x1.190x360	805x1.190x360	805x1.190x360	1.435x1.418x382	1.435x1.418x382	1.435x1.418x382
Peso				Kg	100,0	100,0	100,0	180,0	180,0	180,0	180,0
Compresor					SWING	SWING	SWING	SCROLL	SCROLL	SCROLL	SCROLL
Potencia sonora	Refrigeración		dB(A)	62	62	63	64	64	64	69	
Presión sonora	Refrigeración		dB(A)	48	48	50	51	51	51	52	
Alimentación eléctrica					1 / 230 V	1 / 230 V	1 / 230 V	1 / 230 V	1 / 230 V	1 / 230 V	3 / 400 V
Volumen mínimo de agua					10	10	10	20	20	20	20
Diámetro de tubería de agua				Entrada / salida	mm	1"	1"	1"	1-1/4"	1-1/4"	1-1/4"
<b>Precio</b>					<b>3.882,00 €</b>	<b>4.201,00 €</b>	<b>4.456,00 €</b>	<b>4.660,00 €</b>	<b>4.980,00 €</b>	<b>5.249,00 €</b>	<b>5.784,00 €</b>

MINICHILLER BOMBA DE CALOR				EWYQ005ADVP	EWYQ006ADVP	EWYQ007ADVP	EWYQ009ACV3	EWYQ010ACV3	EWYQ011ACV3	EWYQ013ACW1	
Capacidad	Refrigeración (1)	Nom	kW	5,2	6	7,1	8,6	9,6	11,1	13,3	
	Calefacción (2)		kW	5,65	6,35	7,75	9,9	11,4	12,9	13,9	
Consumo	Refrigeración	Nom	kW	1,89	2,35	2,95	2,83	3,28	3,9	5,18	
	Calefacción (2)		kW	1,97	2,24	2,83	2,99	3,46	3,94	4,27	
EER / COP (Según EN14511)				2,75 / 2,87	2,55 / 2,83	2,41 / 2,74	3,05 / 3,3	2,93 / 3,29	2,85 / 3,27	2,57 / 3,25	
ESEER (Según EN14511)				3,49	3,6	3,53	4,31	4,3	4,33	4,36	
Refrigerante				R-410A	R-410A	R-410A	R-410A	R-410A	R-410A	R-410A	R-410A
Dimensiones				Al.xAn.xF.	mm	805x1.190x360	805x1.190x360	805x1.190x360	1.435x1.418x 382	1.435x1.418x 382	1.435x1.418x 382
Peso				Kg	100,0	100,0	100,0	180,0	180,0	180,0	180,0
Compresor					SWING	SWING	SWING	SCROLL	SCROLL	SCROLL	SCROLL
Potencia sonora	Refrig. / Calef.		dB(A)	62 / 60	62 / 60	63 / 61	64 / 64	64 / 64	64 / 64	69 / 66	
Presión sonora	Refrigeración		dB(A)	48	48	50	51	51	51	52	
	Calefacción		dB(A)	48	48	49	51	51	51	51	
Alimentación eléctrica					1 / 230 V	1 / 230 V	1 / 230 V	1 / 230 V	1 / 230 V	1 / 230 V	3 / 400 V
Volumen mínimo de agua					10	10	10	20	20	20	20
Diámetro de tubería de agua				Entrada / salida	mm	1"	1"	1"	1-1/4"	1-1/4"	1-1/4"
<b>Precio</b>					<b>4.137,00 €</b>	<b>4.456,00 €</b>	<b>4.710,00 €</b>	<b>5.141,00 €</b>	<b>5.570,00 €</b>	<b>5.784,00 €</b>	<b>6.373,00 €</b>

Datos de rendimiento según EN14511

**OPCIONALES DISPONIBLES EWA(Y)Q**

REFERENCIA OPCIONAL	DESCRIPCIÓN
OPTION-79	Bomba simple alta presión disponible (solo modelos, EWA(Y)Q009-013)
OPTION-OP10	Resistencia antihielo evaporador
EKRPIHB	Placa electrónica on/off remoto y alarma (solo modelos, EWA(Y)Q009-013)

Nota: Consultar compatibilidades de accesorios en los manuales técnicos.

EWA(Y)Q005-007						EWA(Y)Q009-013					
Lado del agua	Lado del aire	Lado del agua	Lado del aire	Lado del agua	Lado del aire	Lado del agua	Lado del aire	Lado del agua	Lado del aire	Lado del agua	Lado del aire
20°C	43°C	20°C	50°C	43°C	25°C	22°C	46°C	22°C	50°C	46°C	35°C
↑	↑	↑	↑	↑	↑	↑	↑	↑	↑	↑	↑
EWAQ		EWYQ		EWYQ		EWAQ		EWYQ		EWYQ	
↓	↓	↓	↓	↓	↓	↓	↓	↓	↓	↓	↓
5°C	10°C	5°C	25°C	10°C	-15°C	5°C	10°C	5°C	25°C	10°C	-15°C

**NOTA**  
Condiciones para el cálculo de capacidades:

1. Temperatura agua entrada / salida: 12°C / 7°C en refrigeración y 45°C / 40°C en calefacción.
2. Temperatura ambiente: 35°C en refrigeración y 7°C en calefacción.

La medición del nivel sonoro se realiza en cámara anecoica a 1 m. de la unidad y a 1,5 m. de altura.



Las primeras enfriadoras con tecnología Inverter y R-410A

► CARACTERÍSTICAS

1/ Rango de potencias: 5-13 kW

2/ Integración de todos los elementos:

Con una carcasa compacta de muy reducidas dimensiones, incorpora en su interior todos los componentes necesarios en un sistema extremadamente compacto. El circuito primario va incluido dentro del equipo.

3/ Estas pequeñas enfriadoras están diseñadas específicamente para aplicaciones de climatización en ambientes residenciales. Son ideales para instalar con toda la gama de **fan-coils** de Daikin y también en combinación con sistemas de calefacción por **suelo radiante**.

4/ La conexión se realiza de forma inmediata, sin necesidad de grandes obras, una vez instalados los elementos de la vivienda.

5/ Pueden también emplearse para calentar el agua de **pequeñas piscinas** al aire libre o pequeños **procesos industriales**, como el control de fermentación en pequeñas barricas de vino.

6/ La instalación es rápida y fácil, ya que solamente requiere conectar la alimentación eléctrica.

7/ Amplio rango de funcionamiento. Capaces de suministrar agua fría con temperaturas de 5 a 22° C o agua caliente con temperaturas de 25 a 50° C, y temperaturas exteriores de entre -15 y 46° C.

8/ Gran ahorro energético gracias al compresor Swing Inverter (tamaños 005-007) o Scroll Inverter (tamaños 009-013). **ESEER hasta 4,36.**

9/ Tratamiento anticorrosivo de la batería de serie.

10/ Refrigerante R-410A.



MÓDULO HIDRÓNICO INTEGRADO

Cuadro eléctrico

Purgador

Vaso de expansión

Interruptor de flujo

Bomba de circulación

Entrada / Salida

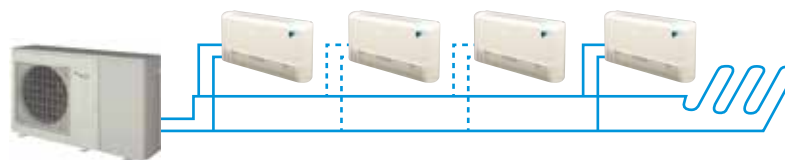
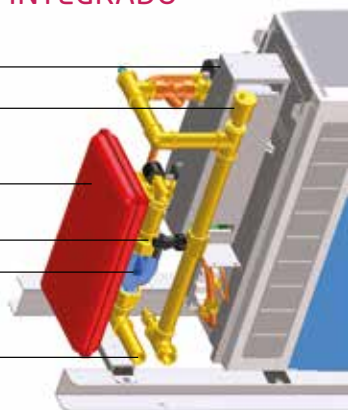



Enfriadoras  
Inverter para  
uso residencial,  
comercial  
y/o industrial

• Enfriadoras EWA(Y)Q-BAW

ENFRIADORAS AIRE-AGUA CON R-410A			EWAQ016BAWN	EWAQ021BAWN	EWAQ025BAWN	EWAQ032BAWN	EWAQ040BAWN	EWAQ050BAWN	EWAQ064BAWN
Capacidad nóm / máx	Refrigeración	kW	16,6 / 19,8	20,7 / 24,7	24,7 / 29,5	30,9 / 36,9	41,5 / 49,5	49,7 / 59,3	62,3 / 74,3
Consumo nominal	Refrigeración	kW	5,8	7,59	9,74	13,5	15,4	19,7	27,4
EER (Según EN14511)			2,86	2,73	2,54	2,29	2,69	2,52	2,27
ESEER (Según EN14511)			4,21	4,18	4,04	3,62	4,24	4,12	3,78
Refrigerante			R-410A	R-410A	R-410A	R-410A	R-410A	R-410A	R-410A
Caudal de aire		m <sup>3</sup> /min	171	185	185	233	370	370	466
Dimensiones	Al.xAn.xF.	mm	1.684x1.371x774	1.684x1.371x774	1.684x1.371x774	1.684x1.684x774	1.684x2.358x780	1.684x2.358x780	1.684x2.980x780
Peso en funcionamiento		kg	267	320	320	401	577	577	738

**Precio**      **7.404,00 €**      **8.719,00 €**      **9.834,00 €**      **11.348,00 €**      **15.009,00 €**      **16.722,00 €**      **19.311,00 €**

UNIDAD CON MÓDULO HIDRÁULICO INCORPORADO (P) VASO DE EXPANSIÓN + BOMBA			EWAQ016BAWP	EWAQ021BAWP	EWAQ025BAWP	EWAQ032BAWP	EWAQ040BAWP	EWAQ050BAWP	EWAQ064BAWP
Caudal nominal		l/min	48	60	72	90	120	144	181
Presión disponible		m.c.a.	20	17	13	12	23	19	15
Vaso de expansión		l	10	10	10	10	12	12	12
Peso en funcionamiento		kg	279	331	331	412	602	602	762

**Precio**      **8.068,00 €**      **9.383,00 €**      **10.497,00 €**      **12.172,00 €**      **15.894,00 €**      **17.607,00 €**      **20.195,00 €**

UNIDAD CON MÓDULO HIDRÁULICO INCORPORADO (H) VASO DE EXPANSIÓN + BOMBA ALTA PRESIÓN			EWAQ016BAWH	EWAQ021BAWH	EWAQ025BAWH	EWAQ032BAWH	EWAQ040BAWH	EWAQ050BAWH	EWAQ064BAWH
Caudal nominal		l/min	48	60	72	90	120	144	181
Presión disponible		m.c.a.	37	33	30	20	37	33	25
Vaso de expansión		l	10	10	10	10	12	12	12
Peso en funcionamiento		kg	282	335	335	415	610	610	771

**Precio**      **8.378,00 €**      **9.692,00 €**      **10.806,00 €**      **12.321,00 €**      **16.336,00 €**      **18.049,00 €**      **20.638,00 €**

ENFRIADORAS AIRE-AGUA CON R-410A			EWYQ016BAWN	EWYQ021BAWN	EWYQ025BAWN	EWYQ032BAWN	EWYQ040BAWN	EWYQ050BAWN	EWYQ064BAWN
Capacidad nóm / máx	Refrigeración	kW	16,6 / 19,8	20,7 / 24,7	24,7 / 29,5	30,9 / 36,9	41,5 / 49,5	49,7 / 59,3	62,3 / 74,3
	Calefacción	kW	17 / 20,2	21,3 / 25,3	25,7 / 30,5	32,1 / 38,1	42,5 / 50,5	51,1 / 60,7	63,7 / 75,7
Consumo nominal	Refrigeración	kW	5,8	7,59	9,74	13,5	15,4	19,7	27,4
	Calefacción	kW	5,73	7,44	9,36	11,1	14,7	18,5	21,7
EER (Según EN14511)			2,86	2,73	2,54	2,29	2,69	2,52	2,27
COP (Según EN14511)			2,97	2,86	2,75	2,89	2,76	2,89	2,94
ESEER (Según EN14511)			4,21	4,18	4,04	3,62	4,24	4,12	3,78
Compresor	Tipo		Scroll (Inverter + N)	Scroll (Inverter + N)	Scroll (Inverter + N)	Scroll (Inverter + N)	Scroll (Inverter + N)	Scroll (Inverter + N)	Scroll (Inverter + N)
Mínima etapa de regulación		%	25	25	25	25	25	25	25
Caudal de aire		m <sup>3</sup> /min	171	185	185	233	370	370	466
Dimensiones	Al.xAn.xF.	mm	1.684x1.371x774	1.684x1.371x774	1.684x1.371x774	1.684x1.684x774	1.684x2.358x780	1.684x2.358x780	1.684x2.980x780
Peso en funcionamiento		kg	267	320	320	401	577	577	738

**Precio**      **8.517,00 €**      **10.030,00 €**      **11.312,00 €**      **13.050,00 €**      **17.260,00 €**      **19.231,00 €**      **22.206,00 €**

Nota: los valores de eficiencia corresponden con el modelo BAWP.

UNIDAD CON MÓDULO HIDRÁULICO INCORPORADO (P) VASO DE EXPANSIÓN + BOMBA			EWYQ016BAWP	EWYQ021BAWP	EWYQ025BAWP	EWYQ032BAWP	EWYQ040BAWP	EWYQ050BAWP	EWYQ064BAWP
Caudal nominal		l/min	48	60	72	90	120	144	181
Presión disponible		m.c.a.	20	17	13	12	23	19	15
Vaso de expansión		l	10	10	10	10	12	12	12
Peso en funcionamiento		kg	279	331	331	412	602	602	762

**Precio**      **9.180,00 €**      **10.693,00 €**      **11.976,00 €**      **13.934,00 €**      **18.146,00 €**      **20.115,00 €**      **23.092,00 €**

UNIDAD CON MÓDULO HIDRÁULICO INCORPORADO (H) VASO DE EXPANSIÓN + BOMBA ALTA PRESIÓN			EWYQ016BAWH	EWYQ021BAWH	EWYQ025BAWH	EWYQ032BAWH	EWYQ040BAWH	EWYQ050BAWH	EWYQ064BAWH
Caudal nominal		l/min	48	60	72	90	120	144	181
Presión disponible		m.c.a.	37	33	30	20	37	33	25
Vaso de expansión		l	10	10	10	10	12	12	12
Peso en funcionamiento		kg	282	335	335	415	610	610	771

**Precio**      **9.489,00 €**      **11.002,00 €**      **12.285,00 €**      **14.023,00 €**      **18.588,00 €**      **20.557,00 €**      **23.534,00 €**

Datos de rendimiento según EN14511

REFERENCIA OPCIONAL	DESCRIPCIÓN
OPTION-OP10	Resistencia en el evaporador
OPTION-OPZL	Impulsión de agua con glicol
Accesorios	
BHGP26A1	Manómetros
EKRPIAHTA	Entrada y salida de señales adicionales (2unidades tamaños 40, 50 y 64)
DTA104A62	Adaptador de control externo
EKRUAHTB	Controlador adicional en paralelo
RTD-W	Tarjeta de dirección (conexión a BMS)

Nota: Consultar compatibilidades de accesorios en los manuales técnicos.

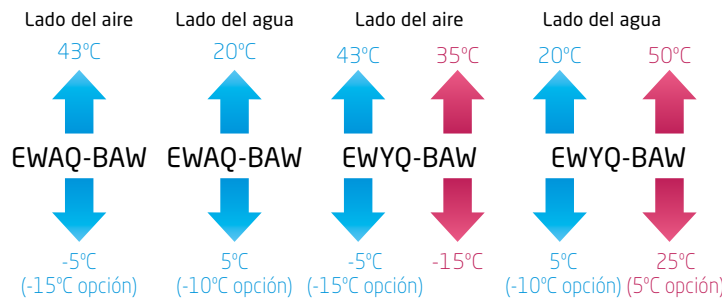

NOTA  
Condiciones para el cálculo de capacidades:

1. Temperatura agua entrada / salida: 12°C / 7°C en refrigeración y 40°C / 45°C en calefacción.
2. Temperatura ambiente: 35°C en refrigeración y 7°C en calefacción.

La medición del nivel sonoro se realiza en cámara anecoica a 1 m. de la unidad y a 1,5 m. de altura.



## ▶ CARACTERÍSTICAS

1/ Rango de potencias: 16-75 kW.

2/ Compresor Scroll de regulación continua Inverter y refrigerante R-410A.

3/ Muy alta eficiencia a cargas parciales (ESEER hasta 4,24).

4/ Módulo hidráulico integrado (unidades P y H).

5/ Tamaño extremadamente reducido y diseño modular.

6/ Válvula de expansión electrónica.

7/ Interruptor de flujo de agua de serie.

8/ Filtro de agua de serie.

9/ Funcionamiento hasta -15°C de temperatura exterior (de serie).

10/ Tratamiento anticorrosivo de la batería de serie.

11/ Muy bajo nivel sonoro.

12/ Producción de agua caliente hasta 50 °C con -15 °C de temperatura exterior.

13/ Volúmenes muy reducidos de agua en la instalación gracias a la tecnología Inverter.



## TECNOLOGÍA INVERTER

Daikin cuenta con la gama más amplia de enfriadoras con tecnología Inverter del mercado, tanto en pequeña, media y gran potencia, posicionándose como la empresa líder en el desarrollo de productos con esta tecnología.

Gracias al Inverter, se logra regular la velocidad del compresor y por lo tanto ajustar el trabajo necesario para cubrir la demanda, obteniéndose las siguientes innovaciones en enfriadoras:

- Menores consumos energéticos, minimizando el periodo de amortización y reduciendo las emisiones de CO<sub>2</sub>.
- Mejoras en los rendimientos a cargas parciales consiguiendo los valores de ESEER más elevados del mercado.
- Rápido alcance de las condiciones de confort.
- Reducción de los niveles sonoros a cargas parciales.
- No existen picos de corriente: Corriente arranque < Corriente nominal.
- Óptimo factor de potencia (> 0.95).
- Reducción de los depósitos de inercia necesarios.
- Mayor fiabilidad del compresor gracias a la reducción de paradas y arranques del compresor.

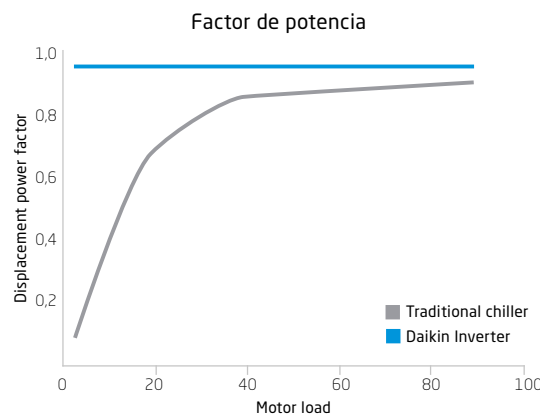
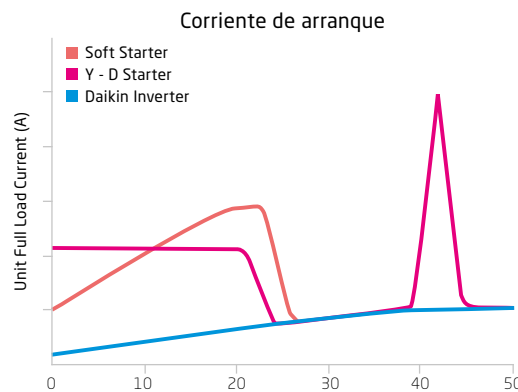

## EXCELENTES RENDIMIENTOS EN OPERACIONES A CARGAS PARCIALES

Según la Asociación Europea de Fabricantes de equipos de Aire Acondicionado, y entidad europea de certificación EUROVENT, la mayoría de las aplicaciones en refrigeración opera bajo cargas parciales.

Para ello se ha definido un índice que pondera el rendimiento energético previsto durante el funcionamiento en frío de una enfriadora: **ESEER** (European Seasonal Energy Efficiency Ratio). Este nuevo índice nos va a indicar de una manera mucho más real la eficiencia de nuestros equipos de lo que lo hace el EER (Energy Efficiency Ratio) a carga total. De hecho, se estima que sólo un 3% del tiempo los equipos funcionan a carga total, mientras que el 97% restante lo hace a cargas parciales.

Daikin responde a las exigencias del mercado con nuevas tecnologías diseñadas para mejorar aún más los rendimientos de todas sus enfriadoras, especialmente a cargas parciales, consiguiendo rendimientos realmente espectaculares.

¡LOS RENDIMIENTOS ESTACIONALES MÁS ALTOS DEL MERCADO!

## RENDIMIENTO A CARGAS PARCIALES (EER) Incluso valores de ESEER hasta 4,75

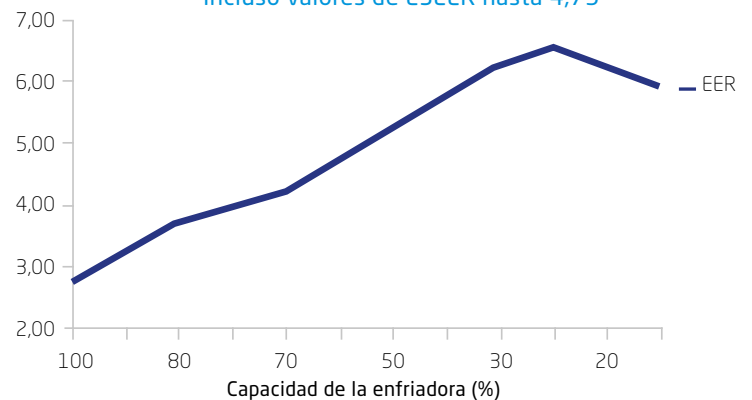

## FAN COILS

► FAN COILS: Fan coils conductos (vertical y horizontal)  
Industrial

UNIDAD DE SUELO/TECHO SIN ENVOLVENTE (2 TUBOS / 4 TUBOS)			FWM01D	FWM15D	FWM02D	FWM25D	FWM03D	FWM35D	FWM04D	FWM06D	FWM08D	FWM10D
Capacidad (2 tubos) (A)	Total Refrig.	kW	1,54	1,74	1,96	2,42	2,93	3,51	4,33	4,77	6,71	8,02
	Sensible Refrig.	kW	1,2	1,3	1,42	1,88	2,11	2,72	3,15	3,65	4,91	5,96
	Calefacción	kW	2,14	2,2	2,57	3,2	3,81	4,78	5,1	5,95	7,83	10,03
Consumo Total (A)		W	37	53	53	57	56	98	98	98	182	244
Caudal de aire (A/B)		m <sup>3</sup> /h	319/178	344/211	344/211	442/241	442/241	640/320	706/361	785/470	1.011/570	1.393/642
Dimensiones	Al.xAn.xF.	mm	224/584/535	224/584/535	224/584/535	224/794/535	224/794/535	224/1004/535	224/1004/535	224/1004/535	249/1214/535	249/1214/535
Peso (en funcionamiento)		kg	14	15	15	19	19	23	23	23	32	32
Nivel potencia sonora (A/B)		dBA	45 / 35	49 / 38	50 / 38	48 / 35	47 / 33	52 / 35	52 / 35	56 / 43	58 / 44	64 / 48

UNIDAD DE SUELO/TECHO SIN ENVOLVENTE (BATERÍA DE 4 FILAS A 2 TUBOS)			FWM01 DARN6V3---	FWM15 DARN6V3---	FWM02 DARN6V3---	FWM25 DARN6V3---	FWM03 DARN6V3---	FWM35 DARN6V3---	FWM04 DARN6V3---	FWM06 DARN6V3---	FWM08 DARN6V3---	FWM10 DARN6V3---
Capacidad (2 Tubos)	Total Refrig.	kW	2,11	2,24	2,24	3,3	3,3	4,59	4,97	5,41	7,4	9,01
	Sensible Refrig.	kW	1,51	1,6	1,6	2,3	2,3	3,22	3,5	3,82	5,17	6,4
	Calefacción	kW	2,54	2,7	2,7	4	4	5,42	5,86	6,37	8,24	10,63

UNIDAD DE TECHO SIN ENVOLVENTE (30 PA DE PRESIÓN DISPONIBLE) (2 TUBOS / 4 TUBOS)			FWE02C	FWE03C	FWE04C	FWE06C	FWE07C	FWE08C	FWE10C
Capacidad (2 tubos) (A)	Total Refrig. (A/SA)	kW	1,39 / 1,84	2,38 / 2,85	2,79 / 3,83	4,78 / 5,52	4,81 / 6,02	6,20 / 7,11	7,72 / 9,16
	Sensible Refrig. (A/SA)	kW	1,08 / 1,39	1,84 / 2,19	2,10 / 2,90	3,55 / 4,16	3,74 / 4,30	4,75 / 5,49	5,81 / 6,99
	Calefacción (A/SA)	kW	1,99 / 2,58	3,46 / 4,12	3,84 / 5,33	6,38 / 7,48	7,08 / 8,84	8,90 / 10,27	10,66 / 12,85
Consumo Total (A)		W	39	54	59	93	128	145	180
Presión estática disponible			30	30	30	30	30	30	30
Caudal de aire (B/A/SA)		m <sup>3</sup> /h	115 / 239 / 355	226 / 440 / 553	225 / 475 / 776	315 / 807 / 1059	467 / 988 / 1336	548 / 1238 / 1549	619 / 1504 / 1953
Dimensiones	Al.xAn.xF.	mm	253 / 705 / 590	253 / 875 / 590	253 / 1.005 / 590	253 / 1.205 / 590	253 / 1.455 / 590	253 / 1.555 / 590	253 / 1.815 / 590
Peso		kg	17	20	24	28	37	39	46
Nivel potencia sonora (B/A/SA)		dBA	31 / 49 / 51	38 / 56 / 61	32 / 48 / 58	39 / 55 / 62	38 / 57 / 62	41 / 58 / 64	40 / 60 / 65

NOTA: B = velocidad baja; A = velocidad alta; SA = velocidad super alta.

UNIDADES DE TECHO SIN ENVOLVENTE (60 PA DE PRESIÓN DISPONIBLE)			FWB02BT	FWB03BT	FWB04BT	FWB05BT	FWB06BT	FWB07BT	FWB08BT	FWB09BT	FWB10BT
Capacidad (2 tubos) (A)	Total Refrig.	kW	2,84	3,42	3,82	5,22	5,61	6,66	7,49	8,57	10,21
	Sensible Refrig.	kW	2,05	2,35	2,57	3,69	3,97	4,52	5,18	5,89	6,81
	Calefacción	kW	3,59	3,95	4,27	6,40	7,07	7,62	9,03	10,09	11,18
Consumo Total (A)		W	79	79	79	154	154	154	294	294	294
Presión estática disponible (A)		Pa	60	60	60	60	60	60	60	60	60
Caudal de aire (A/B)		m <sup>3</sup> /h	442 / 180	442 / 180	442 / 180	825 / 300	825 / 300	825 / 300	1.183 / 600	1.183 / 600	1.183 / 600
Dimensiones	Al.xAn.xF.	mm	239/1.039/609	239/1.039/609	239/1.039/609	239/1.389/609	239/1.389/609	239/1.389/609	239/1.739/609	239/1.739/609	239/1.739/609
Peso (en funcionamiento)		kg	23,0	24,0	26,0	31,0	33,0	35,0	43,0	45,0	48,0
Nivel potencia sonora (A/B)		dBA	58/35	58/35	58/35	60/37	60/37	60/37	69/53	69/53	69/53

UNID. DE TECHO SIN ENVOLVENTE CON ALTA PRESIÓN DISPONIBLE (2 TUBOS / 4 TUBOS)			FWD04	FWD06	FWD08	FWD10	FWD12	FWD16	FWD18
Capacidad (2 tubos) (A)	Total Refrig.	kW	3,83	5,78	7,64	8,48	11,82	16,98	18,78
	Sensible Refrig.	kW	3,01	4,32	6,34	6,83	9,26	13,26	14,49
	Calefacción	kW	4,89	7,42	9,47	10,65	14,68	20,90	22,91
Consumo Total (A)		W	177	274	315	325	530	991	1.001
Presión estática disponible		Pa	75	75	75	75	100	100	100
Caudal de aire (Alto)			777	1.133	1.548	1.516	2.171	3.133	3.101
Dimensiones	Al.xAn.xF.	mm	280/754/558	280/964/558	280/1.174/558	280/1.174/558	353/1.174/718	353/1.384/718	353/1.384/718
Peso		kg	33,0	41,0	47,0	49,0	65,0	77,0	88,0
Nivel potencia sonora (A/B)		dBA	66/54	69/60,3	72/62	72/62	74/60	78/69,4	78/69,4

NOTA  
Condiciones para el cálculo de capacidades:

- Refrigeración: Temperatura interior: 27°CBS / 19°CBH;  
Temperatura de agua entrada / salida: 7 °C / 12°C.
- Calefacción: Temperatura interior: 20°CBS; Temperatura de agua de entrada: 50°CBS.
- Velocidad alta ventilador.

FWM



• Fan Coil Suelo - Techo sin envolvente

FWE-C



• Fan Coil - Techo sin envolvente (30Pa)

FWB



• Fan Coil Techo sin envolvente con presión disponible

FWD



• Fan Coil Techo sin envolvente con alta presión disponible

## CARACTERÍSTICAS

1/ Deja libre el máximo espacio en techos y paredes para mobiliario, decoración y otros complementos.

2/ Se adapta con facilidad

3/ Unidades extremadamente silenciosas

4/ Flexibilidad (2 o 4 tubos).

5/ Amplia gama de potencias.

## Precios FAN COILS

FWM		FWE-C		FWB		FWD		
2 Tubos sin válvula (DTN)				2 TUBOS				
FWM01DTN	249,00 €	2 Tubos sin válvula (CT)		2 Tubos sin válvula (BTN)		2 Tubos (válvula opcional) (AT)		
FWM15DTN	262,00 €	FWE02CT	219,00 €	FWB02BTN	436,00 €	FWD04AT	578,00 €	
FWM02DTN	272,00 €	FWE03CT	248,00 €	FWB03BTN	460,00 €	FWD06AT	722,00 €	
FWM25DTN	291,00 €	FWE04CT	270,00 €	FWB04BTN	496,00 €	FWD08AT	854,00 €	
FWM03DTN	307,00 €	FWE06CT	352,00 €	FWB05BTN	597,00 €	FWD10AT	983,00 €	
FWM35DTN	323,00 €	FWE07CT	379,00 €	FWB06BTN	627,00 €	FWD12AT	1.284,00 €	
FWM04DTN	350,00 €	FWE08CT	443,00 €	FWB07BTN	674,00 €	FWD16AT	1.494,00 €	
FWM06DTN	379,00 €	FWE10CT	533,00 €	FWB08BTN	817,00 €	FWD18AT	1.691,00 €	
FWM08DTN	504,00 €			FWB09BTN	847,00 €			
FWM10DTN	568,00 €			FWB10BTN	911,00 €			
2 Tubos / 4 Filas sin válvula (DARNGV3--)		2 Tubos con válvula (CTV)		2 Tubos con válvula (BTV)				
Nota: posibilidad de válvula montada en fábrica		FWE02CTV	379,00 €	FWB02BTV	597,00 €	* Posibilidad de Kit de válvula de 3 vías. Consultar páginas 86-87.		
FWM01DARNGV3--	307,00 €	FWE03CTV	408,00 €	FWB03BTV	618,00 €			
FWM15DARNGV3--	333,00 €	FWE04CTV	430,00 €	FWB04BTV	652,00 €			
FWM02DARNGV3--	361,00 €	FWE06CTV	512,00 €	FWB05BTV	759,00 €			
FWM25DARNGV3--	388,00 €	FWE07CTV	539,00 €	FWB06BTV	789,00 €			
FWM03DARNGV3--	413,00 €	FWE08CTV	603,00 €	FWB07BTV	835,00 €			
FWM35DARNGV3--	438,00 €	FWE10CTV	694,00 €	FWB08BTV	978,00 €			
FWM04DARNGV3--	465,00 €			FWB09BTV	1.008,00 €			
FWM06DARNGV3--	519,00 €			FWB10BTV	1.072,00 €			
FWM08DARNGV3--	569,00 €							
FWM10DARNGV3--	634,00 €							
2 Tubos con válvula (DTV)		4 Tubos sin válvula (CF)		Batería adicional para instalación 4 tubos FWB		4 Tubos (válvula opcional) (AF)		
FWM01DTV	464,00 €	FWE02CF	257,00 €	FWB02/03/04	EAH04A6	152,00 €	FWD04AF	668,00 €
FWM15DTV	474,00 €	FWE03CF	291,00 €	FWB05/06/07	EAH07A6	170,00 €	FWD06AF	844,00 €
FWM02DTV	484,00 €	FWE04CF	315,00 €	FWB08/09/10	EAH10A6	223,00 €	FWD08AF	986,00 €
FWM25DTV	502,00 €	FWE06CF	406,00 €				FWD10AF	1.112,00 €
FWM03DTV	521,00 €	FWE07CF	432,00 €				FWD12AF	1.504,00 €
FWM35DTV	549,00 €	FWE08CF	507,00 €				FWD16AF	1.762,00 €
FWM04DTV	581,00 €	FWE10CF	598,00 €				FWD18AF	1.942,00 €
FWM06DTV	611,00 €							
FWM08DTV	748,00 €							
FWM10DTV	816,00 €							
4 Tubos sin válvula (DFN)		4 Tubos con válvula (CFV)						
FWM01DFN	318,00 €	FWE02CFV	536,00 €					
FWM15DFN	332,00 €	FWE03CFV	572,00 €					
FWM02DFN	345,00 €	FWE04CFV	596,00 €					
FWM25DFN	367,00 €	FWE06CFV	686,00 €					
FWM03DFN	389,00 €	FWE07CFV	713,00 €					
FWM35DFN	415,00 €	FWE08CFV	788,00 €					
FWM04DFN	438,00 €	FWE10CFV	878,00 €					
FWM06DFN	471,00 €							
FWM08DFN	619,00 €							
FWM10DFN	684,00 €							
4 Tubos con válvula (DFV)								
FWM01DFV	745,00 €							
FWM15DFV	760,00 €							
FWM02DFV	773,00 €							
FWM25DFV	794,00 €							
FWM03DFV	816,00 €							
FWM35DFV	849,00 €							
FWM04DFV	883,00 €							
FWM06DFV	914,00 €							
FWM08DFV	1.083,00 €							
FWM10DFV	1.146,00 €							

\* Nota: Consultar precio de opcionales y accesorios disponibles en páginas 86-87.

**FAN COILS**

**FAN COILS:** Fan coils suelo, pared y cassette Industrial

UNIDAD DE SUELO/TECHO CON ENVOLVENTE (2 TUBOS / 4 TUBOS)			FWL01DT	FWL15DT	FWL02DT	FWL25DT	FWL03DT	FWL35DT	FWL04DT	FWL06DT	FWL08DT	FWL10DT
Capacidad (2 tubos) (A)	Total Refrig.	kW	1,54	1,74	1,96	2,42	2,93	3,51	4,33	4,77	6,71	8,02
	Sensible Refrig.	kW	1,2	1,3	1,42	1,88	2,11	2,72	3,15	3,65	4,91	5,96
	Calefacción	kW	2,14	2,2	2,57	3,2	3,81	4,78	5,1	5,95	7,83	10,03
Consumo Total (A)		W	37	53	53	57	56	98	98	98	182	244
Caudal de aire (A/B)		m <sup>3</sup> /h	319/178	344/211	344/211	442/241	442/241	640/320	706/361	785/470	1.011/570	1.393/642
Dimensiones	Al.xAn.xF.	mm	564/774/226	564/774/226	564/774/226	564/987/226	564/987/226	564/1.194/226	564/1.194/226	564/1.194/226	564/1.404/251	564/1.404/251
Peso (en funcionamiento)		kg	20	21	21	27	27	32	32	33	44	44
Nivel potencia sonora (A/B)		dB(A)	45 / 35	49 / 38	50 / 38	48 / 35	47 / 33	52 / 35	52 / 35	56 / 43	58 / 44	64 / 48

UNIDAD DE SUELO/TECHO CON ENVOLVENTE(BATERÍA DE 4 FILAS A 2 TUBOS)			FWL01 DARN6V3---	FWL15 DARN6V3---	FWL02 DARN6V3---	FWL25 DARN6V3---	FWL03 DARN6V3---	FWL35 DARN6V3---	FWL04 DARN6V3---	FWL06 DARN6V3---	FWL08 DARN6V3---	FWL10 DARN6V3---
Capacidad (2 Tubos)	Total Refrig.	kW	2,11	2,24	2,24	3,3	3,3	4,59	4,97	5,41	7,4	9,01
	Sensible Refrig.	kW	1,51	1,6	1,6	2,3	2,3	3,22	3,5	3,82	5,17	6,4
	Calefacción	kW	2,54	2,7	2,7	4	4	5,42	5,86	6,37	8,24	10,63

UNIDAD DE SUELO CON ENVOLVENTE (2 TUBOS / 4 TUBOS)			FWV01DT	FWV15DT	FWV02DT	FWV25DT	FWV03DT	FWV35DT	FWV04DT	FWV06DT	FWV08DT	FWV10DT
Capacidad (2 tubos) (A)	Total Refrig.	kW	1,54	1,74	1,96	2,42	2,93	3,51	4,33	4,77	6,71	8,02
	Sensible Refrig.	kW	1,2	1,3	1,42	1,88	2,11	2,72	3,15	3,65	4,91	5,96
	Calefacción	kW	2,14	2,2	2,57	3,2	3,81	4,78	5,1	5,95	7,83	10,03
Consumo Total (A)		W	37	53	53	57	56	98	98	98	182	244
Caudal de aire (A/B)		m <sup>3</sup> /h	319/178	344/211	344/211	442/241	442/241	640/320	706/361	785/470	1.011/570	1.393/642
Dimensiones	Al.xAn.xF.	mm	564/774/226	564/774/226	564/774/226	564/987/226	564/987/226	564/1.194/226	564/1.194/226	564/1.194/226	564/1.404/251	564/1.404/251
Peso (en funcionamiento)		kg	19	20	20	25	25	30	30	31	41	41
Nivel potencia sonora (A/B)		dB(A)	45 / 35	49 / 38	50 / 38	48 / 35	47 / 33	52 / 35	52 / 35	56 / 43	58 / 44	64 / 48

UNIDAD DE SUELO CON ENVOLVENTE (BATERÍA DE 4 FILAS A 2 TUBOS)			FWV01 DARN6V3---	FWV15 DARN6V3---	FWV02 DARN6V3---	FWV25 DARN6V3---	FWV03 DARN6V3---	FWV35 DARN6V3---	FWV04 DARN6V3---	FWV06 DARN6V3---	FWV08 DARN6V3---	FWV10 DARN6V3---
Capacidad (2 Tubos)	Total Refrig.	kW										
	Sensible Refrig.	kW	1,51	1,6	1,6	2,3	2,3	3,22	3,5	3,82	5,17	6,4
	Calefacción	kW	2,54	2,7	2,7	4	4	5,42	5,86	6,37	8,24	10,63

UNIDADES DE PARED (2 TUBOS)			FWT02CT	FWT03CT	FWT04CT	FWT05CT	FWT06CT
Capacidad (2 tubos) (A)	Total Refrig.	kW	2,43	2,7	3,31	4,54	5,28
	Sensible Refrig.	kW	1,85	2,02	2,64	3,43	4,1
	Calefacción	kW	3,22	3,52	4,4	6,01	7,33
Consumo Total (A)		W	31	32	42	53	72
Caudal de aire (A/B)		m <sup>3</sup> /h	442	476	629	866	1053
Dimensiones	Al.xAn.xF.	mm	288 / 800 / 206	288 / 800 / 206	288 / 800 / 206	310 / 1.065 / 224	310 / 1.065 / 224
Peso		kg	9,5	9,6	9,6	15	15
Nivel potencia sonora (A/B)		dB(A)	36 / 41 / 45	39 / 44 / 48	45 / 50 / 55	47 / 51 / 55	51 / 54 / 59

UNIDADES DE CASSETTE SERIE CT (2 TUBOS)			FWF02CT	FWF03CT	FWF04CT
Capacidad (2 tubos) (A)	Total Refrig.	kW	2,49	4,10	4,54
	Sensible Refrig.	kW	1,91	2,93	3,37
	Calefacción	kW	3,52	4,69	5,28
Consumo Total (A)		W	63	64	79
Caudal de aire (A/B)		m <sup>3</sup> /h	646/391	680/374	748/476
Dimensiones	Al.xAn.xF.	mm	250/570/570	250/570/570	250/570/570
Peso		kg	22,0	23,0	23,0
Nivel potencia sonora (A/B)		dB(A)	54/51	53/50	56/53

UNIDADES DE CASSETTE 600X600 (BT-2TUBOS / BF-4TUBOS)			FWF02BT	FWF03BT	FWF04BT	FWF05BT	FWF02BF	FWF03BF	FWF04BF	FWF05BF
Capacidad	Total Refrig.	kW	2,0	3,2	4,2	5,2	2,0	2,7	3,5	4,5
	Sensible Refrig.	kW	1,5	2,0	2,8	3,5	1,5	1,7	2,4	3,3
Capacidad Calorífica		W	2,9	4,0	5,4	6,7	3,9	3,8	4,9	6,1
Consumo Total		W	74	74	90	118	74	74	94	121
Caudal de aire (A/B)		m <sup>3</sup> /h	468/318	468/318	660/318	876/420	1.062	1.236	1.524	1.848
Dimensiones	Al.xAn.xF.	mm	285/575/575	285/575/575	285/575/575	285/575/575	285/575/575	285/575/575	285/575/575	285/575/575
Peso		kg	19,0	19,0	19,0	19,0	19,0	20,0	20,0	20,0
Nivel potencia sonora		dB(A)	44/36	44/36	50/36	55/42	44/36	46/38	52/38	57/44

NOTA: Datos de capacidad calorífica a 4 tubos con agua a 70°C.

UNIDADES DE CASSETTE ROUND FLOW (BT-2TUBOS / BF-4TUBOS)			FWC06BT	FWC07BT	FWC08BT	FWC09BT	FWC06BF	FWC07BF	FWC08BF	FWC09BF
Capacidad	Total Refrig.	kW	5,8	6,8	7,7	8,7	5,8	6,6	7,6	8,7
	Sensible Refrig.	kW	4,1	4,7	5,6	6,5	4,1	4,7	5,6	6,5
Capacidad Calorífica		W	8,0	8,9	10,6	12,1	7,5	8,4	9,7	11,0
Consumo Total		W	45	54	77	107	46	55	77	107
Caudal de aire (A/B)		m <sup>3</sup> /h	1.062/720	1.236/840	1.518/888	1.776/1.044	1.032/684	1.200/804	1.476/852	1.746/1.014
Dimensiones	Al.xAn.xF.	mm	288/840/840	288/840/840	288/840/840	288/840/840	288/840/840	288/840/840	288/840/840	288/840/840
Peso		kg	26,0	26,0	26,0	26,0	29,0	29,0	29,0	29,0
Nivel potencia sonora		dB(A)	43/31	47/33	53/36	57/40	43/31	47/33	53/36	57/40

NOTA: Datos de capacidad calorífica a 4 tubos con agua a 70°C.

NOTA: Condiciones para el cálculo de capacidades:  
 (1). Refrigeración: Temperatura interior: 27°CBS / 19°CBS; Temperatura de agua entrada / salida: 7 °C / 12°C.  
 (2). Calefacción: Temperatura interior: 20°CBS; Temperatura de agua de entrada: 50°CBS.  
 (3). Velocidad alta ventilador.



• Fan Coil Suelo -Techo con envolvente



• Fan Coil Suelo con envolvente



• Fan Coil Pared



• Fan Coil Cassette 600x600



• Fan Coil Cassette 600x600 Serie BT/BF



• Fan Coil Cassette Round Flow

### FAN COIL SUELO-TECHO

- 1/ Amplia gama de potencias (1,5-9 kW).
- 2/ Flexibilidad 2 ó 4 tubos.
- 3/ Fácil instalación.
- 4/ Posibilidad batería de dos tubos con 4 filar.
- 5/ Amplia variedad de opcionales y accesorios.

### FAN COIL PARED

- 1/ El control automático de la dirección del flujo de aire permite su distribución total.
- 2/ Las tres etapas de filtración hacen desaparecer el polvo y las partículas.
- 3/ Diseño estético.

### FAN COIL CASSETTE

- 1/ Las cuatro vías de descarga de aire regulan automáticamente la función de swing y el modo de velocidad de ventilación, que permite la óptima distribución y circulación de aire en la habitación.
- 2/ Fácil instalación.
- 3/ Incluye bomba de drenaje de serie.
- 4/ Panel decorativo de atractivo diseño.
- 5/ Reparto del flujo de aire (aumenta la sensación de confort).
- 6/ Posibilidad de abrir o cerrar lamas para redirigir el flujo de aire.

### Precios FAN COILS

FWL		FWV	
2 Tubos sin válvula (DTN)		2 Tubos sin válvula (DTN)	
FWL01DTN	326,00 €	FWV01DTN	312,00 €
FWL15DTN	345,00 €	FWV15DTN	331,00 €
FWL02DTN	364,00 €	FWV02DTN	350,00 €
FWL25DTN	385,00 €	FWV25DTN	368,00 €
FWL03DTN	407,00 €	FWV03DTN	384,00 €
FWL35DTN	432,00 €	FWV35DTN	409,00 €
FWL04DTN	459,00 €	FWV04DTN	434,00 €
FWL06DTN	507,00 €	FWV06DTN	479,00 €
FWL08DTN	679,00 €	FWV08DTN	632,00 €
FWL10DTN	766,00 €	FWV10DTN	714,00 €
2 Tubos / 4 filar sin válvula (DARN6V3--)		2 Tubos / 4 filar sin válvula (DARN6V3--)	
Nota: posibilidad de válvula montada en fábrica			
FWL01DARN6V3---	379,00 €	FWV01DARN6V3---	372,00 €
FWL15DARN6V3---	409,00 €	FWV15DARN6V3---	400,00 €
FWL02DARN6V3---	437,00 €	FWV02DARN6V3---	429,00 €
FWL25DARN6V3---	468,00 €	FWV25DARN6V3---	468,00 €
FWL03DARN6V3---	499,00 €	FWV03DARN6V3---	501,00 €
FWL35DARN6V3---	528,00 €	FWV35DARN6V3---	526,00 €
FWL04DARN6V3---	554,00 €	FWV04DARN6V3---	563,00 €
FWL06DARN6V3---	629,00 €	FWV06DARN6V3---	623,00 €
FWL08DARN6V3---	728,00 €	FWV08DARN6V3---	698,00 €
FWL10DARN6V3---	811,00 €	FWV10DARN6V3---	781,00 €
2 Tubos con válvula (DTV)		2 Tubos con válvula (DTV)	
FWL01DTV	539,00 €	FWV01DTV	525,00 €
FWL15DTV	560,00 €	FWV15DTV	545,00 €
FWL02DTV	579,00 €	FWV02DTV	565,00 €
FWL25DTV	600,00 €	FWV25DTV	581,00 €
FWL03DTV	621,00 €	FWV03DTV	597,00 €
FWL35DTV	657,00 €	FWV35DTV	632,00 €
FWL04DTV	691,00 €	FWV04DTV	668,00 €
FWL06DTV	736,00 €	FWV06DTV	710,00 €
FWL08DTV	923,00 €	FWV08DTV	880,00 €
FWL10DTV	1.009,00 €	FWV10DTV	960,00 €
4 Tubos sin válvula (DFN)		4 Tubos sin válvula (DFN)	
FWL01DFN	401,00 €	FWV01DFN	381,00 €
FWL15DFN	418,00 €	FWV15DFN	401,00 €
FWL02DFN	434,00 €	FWV02DFN	420,00 €
FWL25DFN	462,00 €	FWV25DFN	444,00 €
FWL03DFN	490,00 €	FWV03DFN	468,00 €
FWL35DFN	521,00 €	FWV35DFN	498,00 €
FWL04DFN	552,00 €	FWV04DFN	527,00 €
FWL06DFN	597,00 €	FWV06DFN	568,00 €
FWL08DFN	793,00 €	FWV08DFN	748,00 €
FWL10DFN	880,00 €	FWV10DFN	824,00 €
4 Tubos con válvula (DFV)		4 Tubos con válvula (DFV)	
FWL01DFV	824,00 €	FWV01DFV	809,00 €
FWL15DFV	843,00 €	FWV15DFV	828,00 €
FWL02DFV	863,00 €	FWV02DFV	846,00 €
FWL25DFV	888,00 €	FWV25DFV	871,00 €
FWL03DFV	914,00 €	FWV03DFV	894,00 €
FWL35DFV	954,00 €	FWV35DFV	933,00 €
FWL04DFV	995,00 €	FWV04DFV	973,00 €
FWL06DFV	1.043,00 €	FWV06DFV	1.012,00 €
FWL08DFV	1.254,00 €	FWV08DFV	1.212,00 €
FWL10DFV	1.340,00 €	FWV10DFV	1.289,00 €

### Precios FAN COILS

FWT			
Pared 2 tubos			
FWT02CT			327,00 €
FWT03CT			352,00 €
FWT04CT			357,00 €
FWT05CT			497,00 €
FWT06CT			501,00 €
FWF-CT			
Cassette 2 tubos + Panel <sup>(1)</sup>			
FWF02CT	+ DCP600TC = 543,00 + 173,00 €		716,00 €
FWF03CT	+ DCP600TC = 616,00 + 173,00 €		789,00 €
FWF04CT	+ DCP600TC = 623,00 + 173,00 €		796,00 €
FWF-B			
FWF-BT Cassette 600x600 2 tubos + Panel + Tarjeta + Caja instalación <sup>(2)</sup>			
FWF02BT	+ BYFQ60B + EKRPI11 + KRPIBA101 = 492,00 + 338,00 + 74,00 + 64,00 €		968,00 €
FWF03BT	+ BYFQ60B + EKRPI11 + KRPIBA101 = 576,00 + 338,00 + 74,00 + 64,00 €		1.052,00 €
FWF04BT	+ BYFQ60B + EKRPI11 + KRPIBA101 = 593,00 + 338,00 + 74,00 + 64,00 €		1.069,00 €
FWF05BT	+ BYFQ60B + EKRPI11 + KRPIBA101 = 733,00 + 338,00 + 74,00 + 64,00 €		1.209,00 €
FWF-BF Cassette 600x600 4 tubos + Panel + Tarjeta + Caja instalación <sup>(2)</sup>			
FWF02BF	+ BYFQ60B + EKRPI11 + KRPIBA101 = 589,00 + 338,00 + 74,00 + 64,00 €		1.065,00 €
FWF03BF	+ BYFQ60B + EKRPI11 + KRPIBA101 = 691,00 + 338,00 + 74,00 + 64,00 €		1.167,00 €
FWF04BF	+ BYFQ60B + EKRPI11 + KRPIBA101 = 711,00 + 338,00 + 74,00 + 64,00 €		1.187,00 €
FWF05BF	+ BYFQ60B + EKRPI11 + KRPIBA101 = 880,00 + 338,00 + 74,00 + 64,00 €		1.356,00 €
FWC-B			
FWC-BT Cassette Round Flow 2 tubos + Panel + Tarjeta + Caja instalación <sup>(2)</sup>			
FWC06BT	+ BYCQ140C + EKRPI11 + KRPIH98 = 826,00 + 392,00 + 74,00 + 52,00 €		1.344,00 €
FWC07BT	+ BYCQ140C + EKRPI11 + KRPIH98 = 829,00 + 392,00 + 74,00 + 52,00 €		1.347,00 €
FWC08BT	+ BYCQ140C + EKRPI11 + KRPIH98 = 840,00 + 392,00 + 74,00 + 52,00 €		1.358,00 €
FWC09BT	+ BYCQ140C + EKRPI11 + KRPIH98 = 846,00 + 392,00 + 74,00 + 52,00 €		1.364,00 €
FWC-BF Cassette Round Flow 4 tubos + Panel + Tarjeta + Caja instalación <sup>(2)</sup>			
FWC06BF	+ BYCQ140C + EKRPI11 + KRPIH98 = 891,00 + 392,00 + 74,00 + 52,00 €		1.409,00 €
FWC07BF	+ BYCQ140C + EKRPI11 + KRPIH98 = 894,00 + 392,00 + 74,00 + 52,00 €		1.412,00 €
FWC08BF	+ BYCQ140C + EKRPI11 + KRPIH98 = 908,00 + 392,00 + 74,00 + 52,00 €		1.426,00 €
FWC09BF	+ BYCQ140C + EKRPI11 + KRPIH98 = 914,00 + 392,00 + 74,00 + 52,00 €		1.432,00 €

Nota: (1) El panel decorativo DCP incluye el control remoto sin cable.  
 Nota: (2) Para los fan coils FWF-B y FWC-B será necesario la instalación de tarjeta y caja de instalación para la gestión de válvulas de agua.  
 Nota: Consultar precio de opcionales y accesorios disponibles de fan coils en páginas 86-87.  
 Nota: Posibilidad de Kit de válvula de 3 vías. Consultar páginas 86-87.

Modelo	Descripción del opcional	Precio
<b>"FAN COIL SUELO CON ENVOLVENTE, SUELO/TECHO CON Y SIN ENVOLVENTE Modelos FWV, FWL, FWM 2 Y 4 TUBOS"</b>		
ESRH02A6	Batería adicional 1 fila tamaños de fan coil 01, 15, 02 (FWV, FWL, FWM)	64,00 €
ESRH03A6	Batería adicional 1 fila tamaños de fan coil 25, 03 (FWV, FWL, FWM)	78,00 €
ESRH06A6	Batería adicional 1 fila tamaños de fan coil 35, 04, 06 (FWV, FWL, FWM)	87,00 €
ESRH10A6	Batería adicional 1 fila tamaños de fan coil 08, 10 (FWV, FWL, FWM)	114,00 €
EDPVB6	Bandeja de condensados auxiliar vertical (FWV, FWL, FWM)	6,00 €
EDPHB6	Bandeja de condensados auxiliar horizontal (FWM, FWL)	6,00 €
E2MV03A6	Kit de válvula 3 vías para 2 tubos on/off 230V, tamaños 01, 15, 02, 25, 03, 35	198,00 €
E2MV06A6	Kit de válvula 3 vías para 2 tubos on/off 230V, tamaños 04, 06	213,00 €
E2MV10A6	Kit de válvula 3 vías para 2 tubos on/off 230V, tamaños 08, 10	227,00 €
E4MV03A6	Kit de válvula 3 vías para 4 tubos on/off 230V, tamaños 01, 15, 02, 25, 03, 35	368,00 €
E4MV06A6	Kit de válvula 3 vías para 4 tubos on/off 230V, tamaños 04, 06	383,00 €
E4MV10A6	Kit de válvula 3 vías para 4 tubos on/off 230V, tamaños 08, 10	402,00 €
E2MVD03A6	Kit de válvula 3 vías para 2 tubos on/off 230V (simplificado), tamaños 01, 15, 02, 25, 03, 35	117,00 €
E2MVD06A6	Kit de válvula 3 vías para 2 tubos on/off 230V (simplificado), tamaños 04, 06	120,00 €
E2MVD10A6	Kit de válvula 3 vías para 2 tubos on/off 230V (simplificado), tamaños 08, 10	122,00 €
E4MVD03A6	Kit de válvula 3 vías para 4 tubos on/off 230V (simplificado), tamaños 01, 15, 02, 25, 03, 35	218,00 €
E4MVD06A6	Kit de válvula 3 vías para 4 tubos on/off 230V (simplificado), tamaños 04, 06	222,00 €
E4MVD10A6	Kit de válvula 3 vías para 4 tubos on/off 230V (simplificado), tamaños 08, 10	225,00 €
E2MPV03A6	Kit de válvula 3 vías para 2 tubos proporcional, tamaños 01, 15, 02, 25, 03, 35 (solo con termostato FWEC3A)	318,00 €
E2MPV06A6	Kit de válvula 3 vías para 2 tubos proporcional, tamaños 04, 06 (solo con termostato FWEC3A)	311,00 €
E2MPV10A6	Kit de válvula 3 vías para 2 tubos proporcional, tamaños 08, 10 (solo con termostato FWEC3A)	320,00 €
E4MPV03A6	Kit de válvula 3 vías para 4 tubos proporcional, tamaños 01, 15, 02, 25, 03, 35 (solo con termostato FWEC3A)	582,00 €
E4MPV06A6	Kit de válvula 3 vías para 4 tubos proporcional, tamaños 04, 06 (solo con termostato FWEC3A)	585,00 €
E4MPV10A6	Kit de válvula 3 vías para 4 tubos proporcional, tamaños 08, 10 (solo con termostato FWEC3A)	592,00 €
E2MV2B07A6	Kit de válvula de 2 vías on/off para batería de frío, tamaños 01, 15, 02, 25, 03, 35, 04, 06	87,00 €
E2MV2B10A6	Kit de válvula de 2 vías on/off para batería de frío, tamaños 08 y 10	87,00 €
E2MV2B07A6	Kit de válvula de 2 vías on/off para batería adicional de calor	87,00 €
E2MPV207A6	Kit de válvula de 2 vías proporcional para batería de frío, tamaños 01, 15, 02, 25, 03, 35, 04, 06 (solo con termostato FWEC3A)	220,00 €
E2MPV210A6	Kit de válvula de 2 vías proporcional para batería de frío, tamaños 08 y 10 (solo con termostato FWEC3A)	220,00 €
E2MPV207A6	Kit de válvula de 2 vías proporcional para batería adicional de calor (solo con termostato FWEC3A)	220,00 €
EPCC02A6	Caja de plenum con conexiones circulares para FWM, tamaños 01, 15, 02	88,00 €
EPCC03A6	Caja de plenum con conexiones circulares para FWM, tamaños 25, 03	98,00 €
EPCC06A6	Caja de plenum con conexiones circulares para FWM, tamaños 35, 04, 06	122,00 €
EPCC10A6	Caja de plenum con conexiones circulares para FWM, tamaños 08, 10	169,00 €
EAIDF02A6	Rejilla impulsión y retorno para el techo tamaños 01, 15, 02 (FWM)	183,00 €
EAIDF03A6	Rejilla impulsión y retorno para el techo tamaños 25, 03 (FWM)	221,00 €
EAIDF06A6	Rejilla impulsión y retorno para el techo tamaños 35, 04, 06 (FWM)	269,00 €
EAIDF10A6	Rejilla impulsión y retorno para el techo tamaños 08, 10 (FWM)	318,00 €
ESFV06A6	Pies de apoyo para FWV y FWM tamaños 01, 15, 02, 25, 03, 35, 04, 06	20,00 €
ESFV10A6	Pies de apoyo para FWV y FWM tamaños 08, 10	24,00 €
ESFVG02A6	Pies de apoyo mas rejilla para FWV tamaños 01, 15, 02	34,00 €
ESFVG03A6	Pies de apoyo mas rejilla para FWV tamaño 25, 03	39,00 €
ESFVG06A6	Pies de apoyo mas rejilla para FWV tamaño 35, 04, 06	46,00 €
ESFVG10A6	Pies de apoyo mas rejilla para FWV tamaño 08, 10	63,00 €
EFA02A6	Compuerta aire exterior para FWV tamaño 01, 15, 02	78,00 €
EFA03A6	Compuerta aire exterior para FWV tamaño 25, 03	82,00 €
EFA06A6	Compuerta aire exterior para FWV tamaño 35, 04, 06	90,00 €
EFA10A6	Compuerta aire exterior para FWV tamaño 08, 10	102,00 €
ERPVO2A6	Panel posterior para FWV y FWL tamaño 01, 15, 02	35,00 €
ERPVO3A6	Panel posterior FWV y FWL tamaño 25, 03	44,00 €
ERPVO6A6	Panel posterior FWV y FWL tamaño 35, 04, 06	51,00 €
ERPV10A6	Panel posterior FWV y FWL tamaño 08, 10	66,00 €
YFSTA6	Termostato parada ventilador	18,00 €
ECFWMB6	Termostato electromecánico tamaños 01, 15, 02, 25, 03, 35, 04, 06, 08, 10 (FWV)	42,00 €
FWEC1A	Termostato electrónico Estándar (FWV, FWL, FWM)	87,00 €
FWEC2A	Termostato electrónico Avanzado (FWV, FWL, FWM). Incluye comunicación RS485 y posibilidad de configuración maestro-esclavo hasta 247 unidades	147,00 €
FWEC3A	Termostato electrónico Avant-Plus (FWV, FWL, FWM). Mismas características que el avanzado y posibilidad de programación semanal	200,00 €
EPIMSA6	Interface de potencia para conexión de 4 FCU a un único termostato	139,00 €
FWFCKA	Kit para montar en pared para FWEC1A, FWEC2A y FWEC3A	16,00 €
FWECKA	Kit para instalación control integrado en el Fan coil (FWV, FWL). Incluye sonda de aire remota	17,00 €
FWTSKA	Kit para sonda de aire remota	12,00 €
FWHSKA	Kit para sonda de humedad (FWEC2A, FWEC3A)	22,00 €

**"FAN COIL TECHO SIN ENVOLVENTE PRESIÓN DISPONIBLE 30 Pa, Modelos FWE-C / 2 Y 4 TUBOS"**

EK2MV2B10C5	kit de válvula 2 vías on/off 230V para 2 tubos	71,00 €
EK2MV3B10C5	kit de válvula 3 vías on/off 230V para 2 tubos	93,00 €
EK4MV2B10C5	Kit de válvula de 2 vías on/off 230V 4 tubos	139,00 €
EK4MV3B10C5	Kit de válvula de 3 vías on/off 230V 4 tubos	162,00 €
FWEC1A	Termostato electrónico Estándar (para 4 tubos solo configurables 3 velocidades)	87,00 €
FWEC2A	Termostato electrónico Avanzado (FWV, FWL, FWM). Incluye comunicación RS485 y posibilidad de configuración maestro-esclavo hasta 247 unidades	147,00 €
FWEC3A	Termostato electrónico Avant-Plus (FWV, FWL, FWM). Mismas características que el avanzado y posibilidad de programación semanal	200,00 €
FWFCKA	Kit para montar en pared para FWEC1A, FWEC2A y FWEC3A	16,00 €
FWTSKA	Kit para sonda de aire remota	12,00 €
FWHSKA	Kit para sonda de humedad (FWEC2A, FWEC3A)	22,00 €
EPIMSA6	Interface de potencia para conexión de 4 FCU a un único termostato	139,00 €

Nota: Posibilidad de montaje a izquierdas o derechas

Modelo	Descripción del opcional	Precio
<b>"FAN COIL TECHO SIN ENVOLVENTE Y PRESIÓN DISPONIBLE, Modelos FWB-B / 2 Y 4 TUBOS"</b>		
EAH04A6	Batería adicional para instalación a 4 Tubos tamaños FWB02,03 y 04	152,00 €
EAH07A6	Batería adicional para instalación a 4 Tubos tamaños FWB05,06 y 07	170,00 €
EAH10A6	Batería adicional para instalación a 4 Tubos tamaños FWB08,09 y 10	223,00 €
E2MV307A6	Válvula de 3 vías para batería adicional de calor tamaños FWB02,03,04,05,06 y 07	161,00 €
E2MV310A6	Válvula de 3 vías para batería adicional de calor tamaños FWB08,09 y 10	161,00 €
E2MV207A6	Válvula de 2 vías para batería adicional de calor tamaños FWB02,03,04,05,06 y 07	89,00 €
E2MV210A6	Válvula de 2 vías para batería adicional de calor tamaños FWB08,09 y 10	94,00 €
YFSTA6	Termostato parada ventilador	18,00 €
FWEC1A	Termostato electrónico Estándar	87,00 €
FWEC2A	Termostato electrónico Avanzado. Incluye comunicación RS485 y posibilidad de configuración maestro-esclavo hasta 247 unidades	147,00 €
FWEC3A	Termostato electrónico Avant-Plus. Mismas características que el avanzado y posibilidad de programación semanal	200,00 €
FWFCKA	Kit para montar en pared para FWEC1A, FWEC2A y FWEC3A	16,00 €
FWTSKA	Kit para sonda de aire remota	12,00 €
FWHKA	Kit para sonda de humedad (FWEC2A, FWEC3A)	22,00 €
EPMSA6	Interface de potencia para conexión de 4 FCU a un único termostato	139,00 €

<b>"FAN COIL TECHO SIN ENVOLVENTE Y ALTA PRESIÓN DISPONIBLE, Modelos FWD / 2 Y 4 TUBOS"</b>		
ED2MV04A6	Válvula de 3 vías tamaño FWD 04, 2 tubos	213,00 €
ED2MV10A6	Válvula de 3 vías tamaños FWD 06, 08 y 10, 2 tubos	221,00 €
ED2MV12A6	Válvula de 3 vías tamaño FWD 12, 2 tubos	203,00 €
ED2MV18A6	Válvula de 3 vías tamaño FWD 16 y 18, 2 tubos	232,00 €
ED4MV04A6	Válvula de 3 vías tamaño FWD 04, 4 tubos	406,00 €
ED4MV10A6	Válvula de 3 vías tamaños FWD 06, 08 y 10, 4 tubos	429,00 €
2 X ED2MV12A6	Válvula de 3 vías tamaños FWD 12, 4 tubos	406,00 €
2 X ED2MV18A6	Válvula de 3 vías tamaño FWD 16 y 18, 4 tubos	464,00 €
EDDPV10A6	Bandeja de condensados auxiliar vertical tamaños FWD 04, 06, 08, 10	15,00 €
EDDPV18A6	Bandeja de condensados auxiliar vertical tamaños FWD 12, 16, 18	17,00 €
EDDPH10A6	Bandeja de condensados auxiliar horizontal tamaños FWD 04, 06, 08, 10	19,00 €
EDDPH18A6	Bandeja de condensados auxiliar horizontal tamaños FWD 12, 16, 18	23,00 €
EDMFA04A6	Compuerta motorizada de aire exterior tamaño FWD 04	953,00 €
EDMFA06A6	Compuerta motorizada de aire exterior tamaño FWD 06	967,00 €
EDMFA10A6	Compuerta motorizada de aire exterior tamaños FWD 08 y 10	991,00 €
EDMFA12A6	Compuerta motorizada de aire exterior tamaños FWD 12	1.103,00 €
EDMFA18A6	Compuerta motorizada de aire exterior tamaños FWD 16 y 18	1.123,00 €
YFSTA6	Termostato parada ventilador	18,00 €
FWEC1A	Termostato electrónico Estándar	87,00 €
FWEC2A	Termostato electrónico Avanzado. Incluye comunicación RS485 y posibilidad de configuración maestro-esclavo hasta 247 unidades	147,00 €
FWEC3A	Termostato electrónico Avant-Plus. Mismas características que el avanzado y posibilidad de programación semanal	200,00 €
EPIB6	Módulo de potencia. Necesario para instalación de termostato en los modelos FWD16 y 18	147,00 €
EPMSA6	Interface de potencia para conexión de 4 FCU a un único termostato. las unidades FWD12, 16 y 18 necesitan un módulo EPIB6 adicional por equipo	139,00 €
FWTSKA	Kit para sonda de aire remota	12,00 €
FWHKA	Kit para sonda de humedad (FWEC2A, FWEC3A)	22,00 €

<b>"FAN COIL PARED, Modelos FWT / 2 TUBOS"</b>		
MERCA	Control por cable estándar	131,00 €
SRC-COB	Control remoto simplificado por cable para frío solo	65,00 €
SRC-HPB	Control remoto simplificado por cable para bomba de calor	65,00 €
WRC-HPC	Control remoto sin cable para bomba de calor	26,00 €

<b>"FAN COIL CASSETTE 600 x 600, Modelos FWF-CT / 2 TUBOS"</b>		
MERCA	Control por cable estándar	131,00 €
SRC-COB	Control remoto simplificado por cable para frío solo	65,00 €
SRC-HPB	Control remoto simplificado por cable para bomba de calor	65,00 €
MCKW2T3VN	Válvula de 3 vías, 2 tubos	146,00 €

<b>"FAN COIL CASSETTE 600 x 600, Modelos FWF-BT / BF"</b>		
BRC7E530	Control remoto sin cable bomba de calor	173,00 €
BRC7E531	Control remoto sin cablesolofrío	173,00 €
BRC315D	Control remoto por cable	75,00 €
DCS302C51	Control centralizado	1.986,00 €
DCS601C51	Intelligent touch controller	1.986,00 €
DCS301B51	Control centralizado on/off	991,00 €
DST301B51	Temporizador programable	991,00 €
KJB212A	Caja instalación BRC315D / DCS301B51 / DST301B51	70,00 €
KJB311	Caja instalación DCS302C51	70,00 €
KJB411	Caja instalación DCS601C51	70,00 €
EKFCMBCB	Tarjeta de conexión modbus	106,00 €
EKMV2C09B	Válvula de 2vías	104,00 €
EKMV3C09B	Válvula de 3vías	88,00 €
KDBH44BA60	Obturador de salida aire panel	Consultar
KDDQ44XA60	Kit toma aire exterior	Consultar
EKRORO	Control mediante contacto remoto ON / OFF	Consultar

<b>"FAN COIL CASSETTE ROUND FLOW, Modelos FWC-BT / BF"</b>		
BRC7F532F	Control remoto sin cable bomba de calor	164,00 €
BRC7F533F	Control remoto sin cable solo frío	164,00 €
BRC315D	Control remoto por cable	75,00 €
DCS302C51	Control centralizado	1.986,00 €
DCS601C51	Intelligent touch controller	1.986,00 €
DCS301B51	Control centralizado on/off	991,00 €
DST301B51	Temporizador programable	991,00 €
KJB212A	Caja instalación BRC315D / DCS301B51 / DST301B51	70,00 €
KJB311	Caja instalación DCS302C51	70,00 €
KJB411	Caja instalación DCS601C51	70,00 €
EKFCMBCB	Tarjeta de conexión modbus	106,00 €
EKMV2C09B	Válvula de 2 vías	104,00 €
EKMV3C09B	Válvula de 3 vías	88,00 €
KDDQ55C140-1	Marco kit aire ext. Round Flow Cassette (es necesario instalar con KDDQ55C140-2)	Consultar
KDDQ55C140-2	Conexión kit aire ext. Round Flow Cassette (es necesario instalar con KDDQ55C140-1)	Consultar
KDBHQ55C140	Kit sellado salida aire	65,00 €

## FAN COILS

FAN COILS: Fan coils con motores EC Industrial



UNIDAD DE SUELO/TECHO SIN ENVOLVENTE (2 TUBOS / 4 TUBOS)			FWS02AT	FWS03AT	FWS06AT	FWS08AT
Capacidad (2 Tubos) (mín / máx)	Total Refrig.	kW	0,6 / 2,64	0,88 / 4,96	1,19 / 6,32	1,79 / 10,08
	Sensible Refrig.	kW	0,41 / 1,95	0,58 / 3,6	0,79 / 4,8	1,2 / 7,43
	Calefacción <sup>(2)</sup>	kW	0,69 / 3,47	0,95 / 6,4	1,29 / 7,51	1,92 / 11,18
Consumo Total (mín / máx)		W	2,2 / 57,4	2,2 / 82,7	3,4 / 101,4	4,2 / 147
Caudal de aire (mín / máx)		m <sup>3</sup> /h	70 / 560	95 / 900	130 / 1200	200 / 1660
Dimensiones Al.xAn.xF.		mm	224/584/535	224/794/535	224/1004/535	249/1214/535
Peso		kg	15	19	23	32
Nivel potencia sonora (mín / máx)		dB(A)	28 / 62	28 / 70	28 / 64	28 / 71
Alimentación eléctrica			1N~ / 230V / 50Hz	1N~ / 230V / 50Hz	1N~ / 230V / 50Hz	1N~ / 230V / 50Hz
Conexión hidráulica		Pulg	1/2"	1/2"	1/2"	3/4"

UNIDADES DE TECHO SIN ENVOLVENTE CON PRESIÓN DISPONIBLE			FWP02AT	FWP03AT	FWP04AT	FWP05AT	FWP06AT	FWP07AT
Capacidad (2 Tubos) (mín / máx)	Total Refrig.	kW	1,34 / 2,61	1,5 / 3,14	1,67 / 3,49	2,12 / 5,08	2,43 / 5,45	2,67 / 6,47
	Sensible Refrig.	kW	0,95 / 1,88	1,02 / 2,16	1,1 / 2,34	1,52 / 3,6	1,67 / 3,87	1,78 / 4,4
	Calefacción <sup>(3)</sup>	kW	2,77 / 5,47	2,91 / 6,01	3 / 6,47	4,56 / 10,31	4,77 / 11,39	4,94 / 12,28
Consumo Total (mín / máx)		W	12,2 / 46,4	12,2 / 46,4	12,2 / 46,4	17,5 / 80	17,5 / 80	17,5 / 80
Presión estática disponible (mín / máx)		Pa	20 / 71	20 / 71	20 / 71	23 / 65	23 / 65	23 / 65
Caudal de aire (mín / máx)		m <sup>3</sup> /h	180 / 400	180 / 400	180 / 400	300 / 800	300 / 800	300 / 800
Dimensiones Al.xAn.xF.		mm	239/1039/609	239/1039/609	239/1039/609	239/1389/609	239/1389/609	239/1389/609
Peso		kg	24	26	28	33	35	38
Nivel potencia sonora (mín / máx)		dB(A)	35,9 / 55,6	35,9 / 55,6	35,9 / 55,6	38,5 / 60,6	38,5 / 60,6	38,5 / 60,6
Alimentación eléctrica			1N~ / 230V / 50Hz	1N~ / 230V / 50Hz	1N~ / 230V / 50Hz	1N~ / 230V / 50Hz	1N~ / 230V / 50Hz	1N~ / 230V / 50Hz
Conexión hidráulica		Pulg	3/4"	3/4"	3/4"	3/4"	3/4"	3/4"

UNIDAD DE SUELO/TECHO CON ENVOLVENTE (2 TUBOS / 4 TUBOS)			FWR02AT	FWR03AT	FWR06AT	FWR08AT
Capacidad (2 Tubos) (mín / máx)	Total Refrig.	kW	0,6 / 2,64	0,88 / 4,96	1,19 / 6,32	1,79 / 10,08
	Sensible Refrig.	kW	0,41 / 1,95	0,58 / 3,6	0,79 / 4,8	1,2 / 7,43
	Calefacción <sup>(2)</sup>	kW	0,69 / 3,47	0,95 / 6,4	1,29 / 7,51	1,92 / 11,18
Consumo Total (mín / máx)		W	2,2 / 57,4	2,2 / 82,7	3,4 / 101,4	4,2 / 147
Caudal de aire (mín / máx)		m <sup>3</sup> /h	70 / 560	95 / 900	130 / 1200	200 / 1660
Dimensiones Al.xAn.xF.		mm	564/774/226	564/987/226	564/1.194/226	564/1.404/251
Peso		kg	21	27	32	44
Nivel potencia sonora (mín / máx)		dB(A)	28 / 62	28 / 70	28 / 64	28 / 71
Alimentación eléctrica			1N~ / 230V / 50Hz	1N~ / 230V / 50Hz	1N~ / 230V / 50Hz	1N~ / 230V / 50Hz
Conexión hidráulica		Pulg	1/2"	1/2"	1/2"	3/4"

UNIDAD DE SUELO CON ENVOLVENTE (2 TUBOS / 4 TUBOS)			FWZ02AT	FWZ03AT	FWZ06AT	FWZ08AT
Capacidad (2 Tubos) (mín / máx)	Total Refrig.	kW	0,6 / 2,64	0,88 / 4,96	1,19 / 6,32	1,79 / 10,08
	Sensible Refrig.	kW	0,41 / 1,95	0,58 / 3,6	0,79 / 4,8	1,2 / 7,43
	Calefacción <sup>(2)</sup>	kW	0,69 / 3,47	0,95 / 6,4	1,29 / 7,51	1,92 / 11,18
Consumo Total (mín / máx)		W	2,2 / 57,4	2,2 / 82,7	3,4 / 101,4	4,2 / 147
Caudal de aire (mín / máx)		m <sup>3</sup> /h	70 / 560	95 / 900	130 / 1200	200 / 1660
Dimensiones Al.xAn.xF.		mm	564/774/226	564/987/226	564/1.194/226	564/1.404/251
Peso		kg	20	25	31	41
Nivel potencia sonora (mín / máx)		dB(A)	28 / 62	28 / 70	28 / 64	28 / 71
Alimentación eléctrica			1N~ / 230V / 50Hz	1N~ / 230V / 50Hz	1N~ / 230V / 50Hz	1N~ / 230V / 50Hz
Conexión hidráulica		Pulg	1/2"	1/2"	1/2"	3/4"

UNIDAD DE CASSETTE (2 TUBOS / 4 TUBOS)			FWG05AT	FWG08AT	FWG11AT	FWG05AF	FWG08AF	FWG11AF
Capacidad (2 / 4 Tubos) (mín / máx)	Total Refrig.	kW	2,4 / 5,9	4,55 / 8,80	6,15 / 11,75	2,00 / 4,40	3,90 / 7,20	5,20 / 9,00
	Sensible Refrig.	kW	1,71 / 4,51	3,22 / 6,43	4,27 / 8,37	1,56 / 3,85	2,91 / 5,75	3,89 / 7,17
	Calefacción <sup>(2)</sup>	kW	3,3 / 7,10	5,40 / 11,20	7,05 / 13,70	3,75 / 7,65	6,40 / 11,20	9,35 / 15,65
Consumo Total (mín / máx)		W	7 / 37	17 / 90	23 / 120	7 / 37	17 / 90	23 / 120
Caudal de aire (mín / máx)		m <sup>3</sup> /h	373 / 1.053	713 / 1.512	866 / 1.800	373 / 1.053	713 / 1.512	866 / 1.800
Dimensiones Al.xAn.xF.		mm	265 / 820 / 820	265 / 820 / 820	300 / 820 / 820	265 / 820 / 820	265 / 820 / 820	300 / 820 / 820
Peso (en funcionamiento)		kg	26	28	32	26	28	32
Nivel potencia sonora (mín / máx)		dB(A)	30 / 46	40 / 57	43 / 59	30 / 46	40 / 57	43 / 59

NOTA: Datos de capacidad calorífica a 4 tubos con agua a 70°C.

## NOTA

Condiciones para el cálculo de capacidades:

- (1). Refrigeración: Temperatura interior: 27°CBS / 19°CBSH ; Temperatura de agua entrada / salida: 7 °C / 12°C.
- (2). Calefacción: Temperatura interior: 20°CBS; Temperatura de agua de entrada: 50°C.
- (3). Calefacción: Temperatura interior: 20°CBS; Temperatura de agua de entrada: 70°C / 60°C.
- (4). Rango de trabajo mínimo / máximo ventilador Inverter.



FWS



• Fan Coil Suelo - Techo sin envolvente

FWP



• Fan Coil - Techo sin envolvente con presión disponible

FWR



• Fan Coil Suelo - Techo con envolvente

FWZ



• Fan Coil Suelo con envolvente

FWG



• Fan Coil Techo cassette

nuevo!

## Tecnología motores EC



### PRINCIPALES CARACTERÍSTICAS GRACIAS A LOS MOTORES EC

- 1/ Muy bajos consumos eléctricos.
- 2/ Mayor confort:
  - reduce variaciones de la temperatura y humedad interior.
  - bajo nivel sonoro.
- 3/ Cumplimiento de la normativa europea
- 4/ Flexibilidad (2 o 4 tubos).
- 5/ Amplia gama de potencias.

Los motores BLDC (Brushless DC) o EC (Electrónicamente Conmutados) eliminan las escobillas para transmitir la energía entre rotor y estator evitando así el rozamiento y sobrecalentamiento, reduciendo significativamente el consumo eléctrico, nivel sonoro y el mantenimiento.

### Precios FAN COILS

FWS		FWP		FWR		FWZ		FWG		
<b>2 TUBOS</b>										
2 Tubos sin valvula (ATN)		2 Tubos sin valvula (ATN)		2 Tubos sin valvula (ATN)		2 Tubos sin valvula (ATN)		2 tubos Cassette + Panel (incluye control remoto sin cable, versión 2 tubos)		
FWS02ATN	409,00 €	FWP02ATN	603,00 €	FWR02ATN	477,00 €	FWZ02ATN	457,00 €	FWG05AT	+ DCP900BTA= 948,00 + 149,00 €	1.097,00 €
FWS03ATN	436,00 €	FWP03ATN	629,00 €	FWR03ATN	517,00 €	FWZ03ATN	483,00 €	FWG08AT	+ DCP900BTA= 1.041,00 + 149,00 €	1.190,00 €
FWS06ATN	501,00 €	FWP04ATN	653,00 €	FWR06ATN	596,00 €	FWZ06ATN	559,00 €	FWG11AT	+ DCP900BTA= 1.102,00 + 149,00 €	1.251,00 €
FWS08ATN	625,00 €	FWP05ATN	767,00 €	FWR08ATN	761,00 €	FWZ08ATN	698,00 €			
		FWP06ATN	776,00 €							
		FWP07ATN	828,00 €							
2 Tubos con valvula (ATV)		2 Tubos con valvula (ATV)		2 Tubos con valvula (ATV)		2 Tubos con valvula (ATV)				
FWS02ATV	597,00 €	FWP02ATV	738,00 €	FWR02ATV	666,00 €	FWZ02ATV	644,00 €			
FWS03ATV	625,00 €	FWP03ATV	765,00 €	FWR03ATV	705,00 €	FWZ03ATV	672,00 €			
FWS06ATV	696,00 €	FWP04ATV	789,00 €	FWR06ATV	790,00 €	FWZ06ATV	752,00 €			
FWS08ATV	835,00 €	FWP05ATV	902,00 €	FWR08ATV	971,00 €	FWZ08ATV	908,00 €			
		FWP06ATV	911,00 €							
		FWP07ATV	964,00 €							
<b>4 TUBOS</b>										
4 Tubos sin valvula (AFN)		4 Tubos sin valvula (AFN)		4 Tubos sin valvula (AFN)		4 Tubos sin valvula (AFN)		4 tubos Cassette + Panel (incluye control remoto sin cable, versión 4 tubos)		
FWS02AFN	451,00 €	FWR02AFN	521,00 €	FWZ02AFN	497,00 €	FWG05AF	+ DCP900BFA= 1.037,00 + 149,00 €	1.186,00 €		
FWS03AFN	491,00 €	FWR03AFN	563,00 €	FWZ03AFN	528,00 €	FWG08AF	+ DCP900BFA= 1.134,00 + 149,00 €	1.283,00 €		
FWS06AFN	563,00 €	FWR06AFN	662,00 €	FWZ06AFN	626,00 €	FWG11AF	+ DCP900BFA= 1.191,00 + 149,00 €	1.340,00 €		
FWS08AFN	702,00 €	FWR08AFN	840,00 €	FWZ08AFN	769,00 €					
4 Tubos con valvula (AFV)		4 Tubos con valvula (AFV)		4 Tubos con valvula (AFV)		4 Tubos con valvula (AFV)				
FWS02AFV	792,00 €	FWR02AFV	863,00 €	FWZ02AFV	837,00 €					
FWS03AFV	831,00 €	FWR03AFV	903,00 €	FWZ03AFV	869,00 €					
FWS06AFV	903,00 €	FWR06AFV	1.002,00 €	FWZ06AFV	967,00 €					
FWS08AFV	1.062,00 €	FWR08AFV	1.199,00 €	FWZ08AFV	1.128,00 €					
Nota: posibilidad de válvula montada en fábrica		Nota: posibilidad de válvula montada en fábrica		Nota: posibilidad de válvula montada en fábrica		Nota: posibilidad de válvula montada en fábrica				

Nota: consultar precio de opcionales y accesorios disponibles de fan coils en página 91. Nota: es necesario termostato con regulación analógica FWEC3A.

Gama y equivalencia de fan coils con motores EC frente a fan coils de corriente alterna

Potencia frigorífica (kW)

	0	2	4	6	8	10	12	14	16	18
Unidades de suelo					FWV~D Motor alterna	Nuevos tamaños				
					FWZ~A	Nueva serie Inverter				
Suelo o techo con o sin envolvente					FWL~D Motor alterna	Nuevos tamaños				
					FWR~A	Nueva serie Inverter				
Conductos					FWM~D Motor alterna	Nuevos tamaños				
					FWS~A	Nueva serie Inverter				
Conductos baja presión						FWE~C Nueva serie				
Conductos media presión						FWB~B Se mantiene igual				
					FWP~A	Nueva serie Inverter				
Conductos alta presión		FWD~A								
Cassette (600x600)			FWB~B							
Cassette (900x900)						FWC~B		FWG	Nueva serie Inverter	
Pared				FWT~C	Se actualiza la serie					

# Las 3 principales ventajas de la tecnología Inverter



1

Reducción de hasta un 70 % del consumo de energía

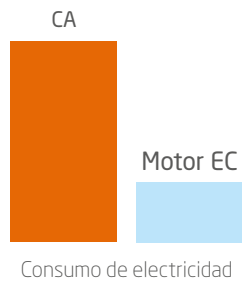

¡Mayor ahorro!

2

Mínima fluctuación de la temperatura del aire y la humedad relativa

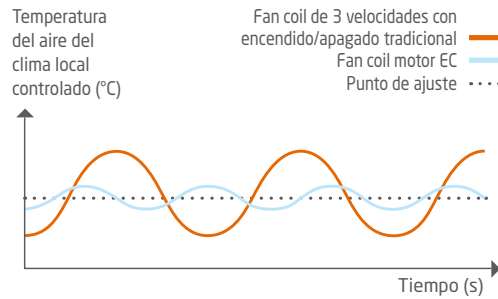

¡Aumento del confort!

3

Menor potencia sonora

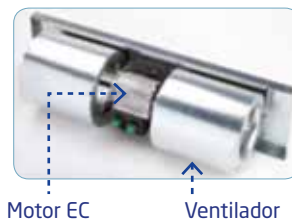
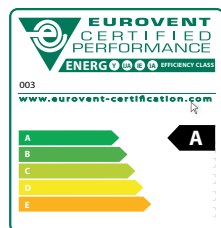
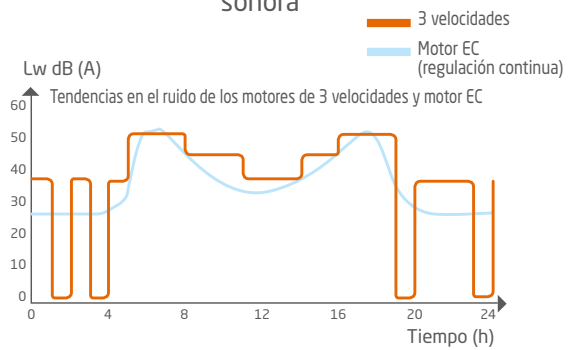

Modelo	Descripción del opcional	Precio
<b>FAN COIL SUELO CON ENVOLVENTE , SUELO/TE CHO CON Y SIN ENVOLVENTE</b>		
<b>Modelos FWZ, FWR, FWS 2 Y 4 TUBOS</b>		
ESRH02A6	Batería adicional 1 fila tamaño de fan coil 02 (FWZ, FWR, FWS)	<b>64,00 €</b>
ESRH03A6	Batería adicional 1 fila tamaño de fan coil 03 (FWZ, FWR, FWS)	<b>78,00 €</b>
ESRH06A6	Batería adicional 1 fila tamaño de fan coil 06 (FWZ, FWR, FWS)	<b>87,00 €</b>
ESRH10A6	Batería adicional 1 fila tamaño de fan coil 08 (FWZ, FWR, FWS)	<b>114,00 €</b>
EEH02A6	Batería eléctrica 1,5 kW tamaño de fan coil 02 (FWZ, FWR, FWS)	<b>264,00 €</b>
EEH03A6	Batería eléctrica 1,6 kW tamaño de fan coil 03 (FWZ, FWR, FWS)	<b>281,00 €</b>
EEH06A6	Batería eléctrica 1,6 kW tamaño de fan coil 06 (FWZ, FWR, FWS)	<b>299,00 €</b>
EEH10A6	Batería eléctrica 3,0 kW tamaño de fan coil 08 (FWZ, FWR, FWS)	<b>306,00 €</b>
EDPVB6	Bandeja de condensados auxiliar vertical (FWZ, FWR, FWS)	<b>6,00 €</b>
EDPHB6	Bandeja de condensados auxiliar horizontal (FWS, FWR)	<b>6,00 €</b>
E2MV03A6	Kit de válvula 3 vías para 2 tubos on/off 230V, tamaños 02, 03	<b>198,00 €</b>
E2MV06A6	Kit de válvula 3 vías para 2 tubos on/off 230V, tamaños 06	<b>213,00 €</b>
E2MV10A6	Kit de válvula 3 vías para 2 tubos on/off 230V, tamaños 08	<b>227,00 €</b>
E4MV03A6	Kit de válvula 3 vías para 4 tubos on/off 230V, tamaños 02, 03	<b>368,00 €</b>
E4MV06A6	Kit de válvula 3 vías para 4 tubos on/off 230V, tamaños 06	<b>383,00 €</b>
E4MV10A6	Kit de válvula 3 vías para 4 tubos on/off 230V, tamaños 08	<b>402,00 €</b>
E2MVD03A6	Kit de válvula 3 vías para 2 tubos on/off 230V (simplificado), tamaños 02, 03	<b>117,00 €</b>
E2MVD06A6	Kit de válvula 3 vías para 2 tubos on/off 230V (simplificado), tamaños 06	<b>120,00 €</b>
E2MVD10A6	Kit de válvula 3 vías para 2 tubos on/off 230V (simplificado), tamaños 08	<b>122,00 €</b>
E4MVD03A6	Kit de válvula 3 vías para 4 tubos on/off 230V (simplificado), tamaños 02, 03	<b>218,00 €</b>
E4MVD06A6	Kit de válvula 3 vías para 4 tubos on/off 230V (simplificado), tamaños 06	<b>222,00 €</b>
E4MVD10A6	Kit de válvula 3 vías para 4 tubos on/off 230V (simplificado), tamaños 08	<b>225,00 €</b>
E2MV2B07A6	Kit de válvula de 2 vías on/off para batería de frío, tamaños 02, 03, 06	<b>87,00 €</b>
E2MV2B10A6	Kit de válvula de 2 vías on/off para batería de frío, tamaño 08	<b>87,00 €</b>
E2MV2B07A6	Kit de válvula de 2 vías on/off para batería adicional de calor	<b>87,00 €</b>
EPCC02A6	Caja de plenum con conexiones circulares para FWS, tamaño 02	<b>88,00 €</b>
EPCC03A6	Caja de plenum con conexiones circulares para FWS, tamaño 03	<b>98,00 €</b>
EPCC06A6	Caja de plenum con conexiones circulares para FWS, tamaño 06	<b>122,00 €</b>
EPCC10A6	Caja de plenum con conexiones circulares para FWS, tamaño 08	<b>169,00 €</b>
EAIDF02A6	Rejilla impulsión y retorno para el techo tamaños 02 (FWS)	<b>183,00 €</b>
EAIDF03A6	Rejilla impulsión y retorno para el techo tamaños 03 (FWS)	<b>221,00 €</b>
EAIDF06A6	Rejilla impulsión y retorno para el techo tamaños 06 (FWS)	<b>269,00 €</b>
EAIDF10A6	Rejilla impulsión y retorno para el techo tamaños 08 (FWS)	<b>318,00 €</b>
ESFV06A6	Pies de apoyo para FWR y FWZ tamaños 02, 03, 06	<b>20,00 €</b>
ESFV10A6	Pies de apoyo para FWR y FWZ tamaños 08	<b>24,00 €</b>
ESFVG02A6	Pies de apoyo mas rejilla para FWZ tamaño 02	<b>34,00 €</b>
ESFVG03A6	Pies de apoyo mas rejilla para FWZ tamaño 03	<b>39,00 €</b>
ESFVG06A6	Pies de apoyo mas rejilla para FWZ tamaño 06	<b>46,00 €</b>
ESFVG10A6	Pies de apoyo mas rejilla para FWZ tamaño 08	<b>63,00 €</b>
EFA02A6	Compuerta aire exterior para FWZ tamaño 02	<b>78,00 €</b>
EFA03A6	Compuerta aire exterior para FWZ tamaño 03	<b>82,00 €</b>
EFA06A6	Compuerta aire exterior para FWZ tamaño 06	<b>90,00 €</b>
EFA10A6	Compuerta aire exterior para FWZ tamaño 08	<b>102,00 €</b>
ERPVO2A6	Panel posterior para FWZ y FWR tamaño 02	<b>35,00 €</b>
ERPVO3A6	Panel posterior para FWZ y FWR tamaño 03	<b>44,00 €</b>
ERPVO6A6	Panel posterior para FWZ y FWR tamaño 06	<b>51,00 €</b>
ERPV10A6	Panel posterior para FWZ y FWR tamaño 08	<b>66,00 €</b>
FWEC3A	Termostato electrónico Avant-Plus, regulación del motor EC y posibilidad de programación semanal	<b>200,00 €</b>
FWFCKA	Kit para montar en pared FWEC3A	<b>16,00 €</b>
FWECKA	Kit para instalación control integrado en el Fan coil (FWR, FWZ). Incluye sonda de aire remota	<b>17,00 €</b>
FWTSKA	Kit para sonda de aire remota	<b>12,00 €</b>
FWHska	Kit para sonda de humedad (FWEC2A, FWEC3A)	<b>22,00 €</b>









**FAN COIL TECHO SIN ENVOLVENTE Y PRESIÓN DISPONIBLE, Modelos FWP / 2 Y 4 TUBOS**

EAH04A6	Batería adicional para instalación a 4 Tubos tamaños FWP 02,03 y 04	<b>152,00 €</b>
EAH07A6	Batería adicional para instalación a 4 Tubos tamaños FWP 05,06 y 07	<b>170,00 €</b>
E2MV307A6	Válvula de 3 vías para batería adicional de calor tamaños FWP 02, 03, 04, 05, 06 y 07	<b>161,00 €</b>
E2MV207A6	Válvula de 2 vías para batería adicional de calor tamaños FWP 02, 03, 04, 05, 06 y 07	<b>89,00 €</b>
FWEC3A	Termostato electrónico Avant-Plus. Mismas características que el avanzado y posibilidad de programación semanal	<b>200,00 €</b>
FWFCKA	Kit para montar en pared para FWEC1A, FWEC2A y FWEC3A	<b>16,00 €</b>
FWTSKA	Kit para sonda de aire remota	<b>12,00 €</b>
FWHska	Kit para sonda de humedad (FWEC2A, FWEC3A)	<b>22,00 €</b>



**FAN COIL CASSETTE 900 x 900, Modelo FWG / 2 Y 4 TUBOS**

BRC51A61	Control remoto por cable	<b>150,00 €</b>
VKFWGA012T3V	Kit de valvula 3 vías para 2 tubos on/off, tamaños 5 y 8	<b>110,00 €</b>
VKFWGA022T3V	Kit de valvula 3 vías para 2 tubos on/off, tamaño 11	<b>118,00 €</b>
VKFWGA014T3V	Kit de valvula 3 vías para 4 tubos on/off, tamaños 5 y 8	<b>223,00 €</b>
VKFWGA024T3V	Kit de valvula 3 vías para 4 tubos on/off, tamaño 11	<b>232,00 €</b>

## CONTROLES INDIVIDUALES

DOMÉSTICO		Control inalámbrico por infrarrojos. Ver modelo en página de características de la unidad interior.	<b>Consultar</b>
		<b>BRC944</b> Mando a distancia por cable con programación. Marcha/paro, cambio de modo, punto de consigna, velocidad de ventilador. Programación diaria. Comprobar compatibilidad con modelos de doméstico.	<b>131,00 €</b>
		Cable de conexión: BRCW901A03 (3 metros) Cable de conexión: BRCW901A08 (8 metros)	<b>23,00 €</b> <b>42,00 €</b>
SKY AIR VRV		<b>BRC1D52</b> Mando a distancia por cable con programación. Marcha/paro, cambio de modo, punto de consigna, velocidad de ventilador, señal y reseteo de filtro sucio, posición de lamas. Sonda ambiente. Programación semanal. Conectable a VAM: Marcha/paro, bypass, recuperación y modo ventilación	<b>80,00 €</b>
		<b>BRC1E52A</b> Todas las funciones del BRC1D52 3 programaciones distintas (ej. verano, invierno, entretiempo) Nuevas funciones de ahorro de energía Limitación de consigna Temperatura mínima / máxima Compatible con el sensor de la Round Flow y el nuevo cassette integrado Restricción de menús Consumo eléctrico (último día / mes / año). Gráfico. (Función disponible para el modelo Round Flow Cassette FCQG-F)	<b>142,00 €</b>
		<b>BRC2E52C</b>  Mando a distancia por cable simplificado para hoteles. Marcha/paro, cambio de modo, punto de consigna, velocidad de ventilador, señal, de filtro sucio. Sonda ambiente. Montaje en superficie.	<b>142,00 €</b>
		<b>BRC4*</b> Conjunto receptor de infrarrojos y mando a distancia.	<b>259,00 €</b>
		<b>BRC7*</b> Control inalámbrico por infrarrojos. Ver modelo en página de características de la unidad interior.	<b>247,00 €</b>
HRV		<b>BRC301B61</b> Mando a distancia por cable para unidades VAM. Marcha/paro, bypass, recuperación y modo ventilación.	<b>205,00 €</b>

## CONTROLES CENTRALIZADOS

DOMÉSTICO SKY AIR VRV		<b>DCS601C51</b> Control centralizado con pantalla táctil para control de hasta 64 unidades interiores y/o 10 módulos de exteriores VRV. Control por unidad, por grupo o todas. Marcha/paro, cambio de modo, pto. de consigna, velocidad de ventilador, señal de filtro, averías, limitación punto de consigna, programación diaria, semanal y anual.	<b>1.986,00 €</b>
		<b>DCS301B51</b> Control ON/OFF centralizado para control de hasta 16 unidades interiores. Marcha/paro unificado o individual, estado de funcionamiento y avería. Tiene la opción de programación junto con el DST301BA51.	<b>991,00 €</b>
		<b>KJB212A</b> Caja para empotrar centralizado ON/OFF	<b>70,00 €</b>
		<b>DST301B51</b> Temporizador programable de hasta 64 unidades interiores y/o 10 módulos de exteriores VRV.	<b>991,00 €</b>
		<b>KJB212</b> Caja para empotrar programador horario	<b>70,00 €</b>

## TARJETAS ADAPTADORAS PARA BUS COMUNICACIÓN CON CENTRALIZADOS DIII-NET. UNIDADES NO VRV

DOMÉSTICO	<b>KRP928A2S*</b> Tarjeta adaptadora para control centralizado DIII-NET de unidades interiores domésticas.	<b>404,00 €</b>
SKY AIR	<b>DTA112B51*</b> Tarjeta adaptadora para control centralizado DIII-NET de unidades interiores SKY-AIR R-410.	<b>227,00 €</b>
	<b>DTA102A52*</b> Tarjeta adaptadora para control centralizado DIII-NET de unidades interiores SKY-AIR R-407/R-22.	<b>213,00 €</b>

\*Nota: comprobar compatibilidad según modelo en página 99.

**CONTROL INTELIGENTE**

**▶ CONTROLES**  
Control online / RTD

**▶ Online Controller: Control Wifi residencial**

**nuevo!**

Daikin ha lanzado una nueva solución WIFI para controlar y supervisar las principales funciones de las unidades interiores residenciales y del pequeño comercio. El sistema funciona de forma sencilla para el usuario y puede utilizarse desde cualquier ubicación a través de un teléfono inteligente o tablet. Con el sistema Online Controller se consigue fácilmente un confort óptimo para el hogar o la oficina.

Se trata de una conexión inalámbrica de tipo "Plug&Play" que destaca por su intuitiva interfaz, y permite que el control de la unidad, tanto en casa como desde cualquier lugar (la calle, la oficina, etc.), sea realmente sencillo por medio de una aplicación disponible tanto para Apple como para Android.

**Control y supervisión constante**

- El dispositivo proporciona una solución flexible para la gestión en el hogar y en la oficina.

**Confort diario para el hogar**

- Capaz de controlar su climatización en cualquier momento y en cualquier lugar.  
- Programación horaria online.

**Supervisión y control de su segunda vivienda durante periodos de ausencia**

- Capaz de crear un entorno confortable en el hogar antes de llegar a casa.  
- Detección remota de averías.



**ONLINE CONTROLLER**

	Descripción	PRECIO
<b>BRP069A41</b>	Online Controller unidades Daikin Emura II	<b>60,00 €</b>
<b>BRP069A42</b>	Online Controller residencial	<b>60,00 €</b>

Nota: comprobar compatibilidad en página 99.



Aplicación Google Play



Aplicación Apple Store

**▶ Nuevos controladores RTD**

Nuevos interfaces para control domótico e inmótico, sencillos y potentes.

La nueva gama RTD añade funcionalidades nuevas de control mediante la combinación de entradas/salidas digitales/análogas configurables unido a la posibilidad de comunicación vía protocolo modbus.



Características	RTD-RA	RTD-NET	RTD-10	RTD-20	RTD-LT/CA <sup>n!</sup>	RTD-W
Dimensiones Al. x An. x F. mm	80 x 80 x 37,5		100 x 100 x 22			
Tarjetero + contacto ventana						
Consigna Stand-by					✓	✓
Prohibición o restricción de mando	✓	✓	✓	✓	✓	✓
Modbus (RS485)	✓	✓	✓	✓	✓	✓
Control 0-10 V			✓	✓	✓	✓
Control por resistencia			✓	✓	✓	
Aplicación RACK	✓		✓			
Bloqueo de calefacción			✓	✓	✓	✓
Contacto de marcha / desescarche, error			✓	✓	✓	✓
Aplicaciones comerciales				✓		
Control de zonas similares				✓		
Cortinas		✓		✓		
PRECIO	<b>275,00 €</b>	<b>275,00 €</b>	<b>370,00 €</b>	<b>445,00 €</b>	<b>Consultar</b>	<b>370,00 €</b>

▶ Pasarelas KNX

Daikin es totalmente compatible con KNX gracias a sus pasarelas: **KLIC-DD** para las unidades de Daikin Doméstico y **KLIC-DI** para Daikin Industrial (Sky Air y VRV). La función de estas pasarelas dentro de los sistemas domóticos es conseguir que todos los dispositivos "hablen" el mismo idioma para que se pueda enviar y recibir, de forma más precisa, órdenes, datos, información, etc.

Las nuevas pasarelas KNX amplían las posibilidades de conectividad e integración. KNX es un lenguaje de comunicación estándar que se utiliza en los sistemas de control de viviendas y edificios, y es el único protocolo internacional que cumple con los requisitos de las normas europeas EN 50090 (CENELEC) y EN 13321 (CEN), así como con la norma internacional ISO/IEC 14543-3 (ISO e IEC).

▶ Múltiples ventajas 

Entre las ventajas que proporcionan cabe destacar que la instalación y la configuración son mucho más sencillas para el integrador. Además, KNX dispone de dispositivos enfocados a dar soluciones genéricas como por ejemplo para el control de persianas, luces, climatización, seguridad, etc.

De forma específica, la pasarela Daikin-KNX KLIC-DD monitoriza y controla las unidades de doméstico. Esta pasarela se conecta directamente a las unidades interiores de doméstico mediante el conector S21. Es más, como el tamaño de la pasarela es tan reducido (45x45x14mm) puede dejarse instalada dentro de la propia unidad.

Por su parte, la pasarela Daikin-KNX KLIC-DI monitoriza y controla unidades interiores de Sky Air y de VRV. Se conecta a las bornas P1P2. Esta pasarela puede ir sola o instalada con un mando por cable Daikin BRC1D/BRC1E.

	Doméstico	SkyAir - VRV
Marcha/Paro	Marcha/Paro	Marcha/Paro
Modo	Frio/Calor/Dry/Fan/Auto Humectación (Ururu)	Frio/Calor/Dry/Fan/Auto
Consigna	16-32°C	16-32°C
Temperatura	Termostato KNX	Sonda Daikin ó KNX
Ventilador	1-2-3-4-5-A	L-H-HH
Lama Vertical	1-2-3-4-5 + Swing	1-2-3-4-5 + Swing
Lama Horizontal	1-2-3-4-5 + Swing	-
Error unidad	Normal / Avería	Normal / Avería
Codigo error	Si	Si



KLIC-DD



KLIC-DI

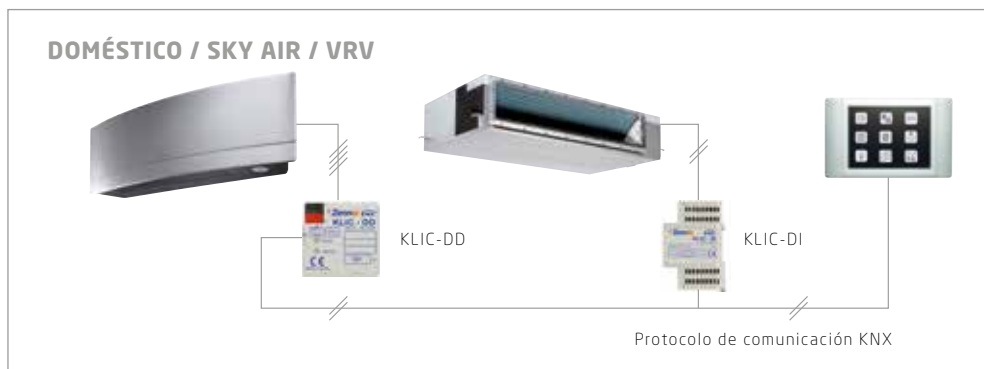

KLIC-DD	Para unidades de Daikin Doméstico	<b>233,00 €</b>
KLIC-DI	Para unidades de Daikin Industrial	<b>262,00 €</b>

▶ Sistemas Multizona

Las unidades Daikin permiten la perfecta integración con principales fabricantes de sistemas multizona del mercado. Con ello, se consigue el funcionamiento óptimo del sistema de clima / difusión / control, generando ahorros entre el 15 y 50%.



La comunicación entre los sistemas Multizona y las unidades Daikin se realiza de manera bidireccional. Además, las unidades pueden ser controladas a distancia / remota mediante pasarelas de comunicación. Consultar departamento comercial / técnico.



**CONTROL INTELIGENTE**

▶ **CONTROLES**  
Sistemas de gestión: intelligentTouchController / BACnet Gateway

**Intelligent Controller**

Permite un control y supervisión fácil y detallada de los sistemas de climatización Daikin 64 unidades interiores

Entre sus principales características destaca:

- Control y supervisión de cada parámetro de las unidades interiores:
- Grupos de control configurables por el usuario.
- Potente programación semanal y anual.
- Configuración para cambios automáticos frío/calor, incluso para VRV HP.
- Historial de estado y errores.
- Temperatura mínima nocturna del edificio.
- Restricción individualizada de controles locales
- Acceso a la pantalla y menú por contraseña.
- Integración con central de incendios.
- Control de luces, estados y averías mediante módulos DEC101A51 y DEC102A51.

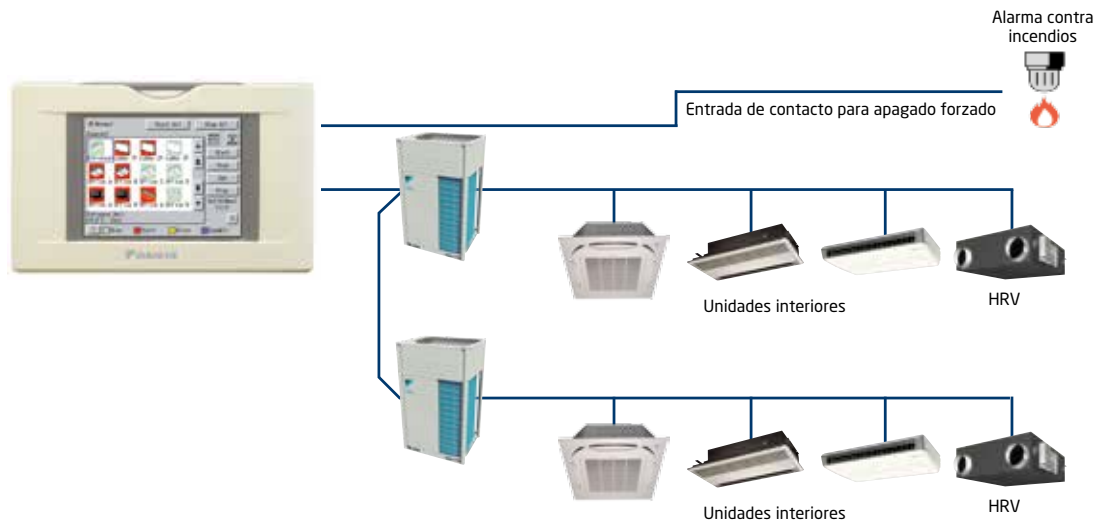

<b>DCS601C51</b>	Intelligent Touch Controller (hasta 64 interiores)	<b>1.986,00 €</b>
<b>DCS007A51</b>	Comunicación vía protocolo http (no Web Server)	<b>1.527,00 €</b>
<b>DEC102A51</b>	Módulo BMS (marcha, paro, estado, error) x 4	<b>1.201,00 €</b>
<b>DEC101A51</b>	Módulo BMS (estado, error) x 8	<b>1.105,00 €</b>

**BACnet Gateway**  
LonWorks Interface



Sistemas centralizados abiertos para control y monitorización de instalaciones con un número ilimitado de unidades Daikin.

Las pasarelas de protocolo de comunicación abierto BACnet (DMS502A51), LON (DMS504B51) y Modbus (EKMBDXA) consisten en sendos interfaces que recogen la información de las unidades Daikin y comunican con el sistema de gestión centralizado general del edificio (BMS).

Número ilimitado de unidades a controlar ya que se pueden instalar tantas pasarelas como sean necesarias. Por cada bus de comunicación DIII-NET deberá instalarse un centralizado DCS601C51. El software de aplicación y la programación lo deberá desarrollar el proveedor del sistema BMS.

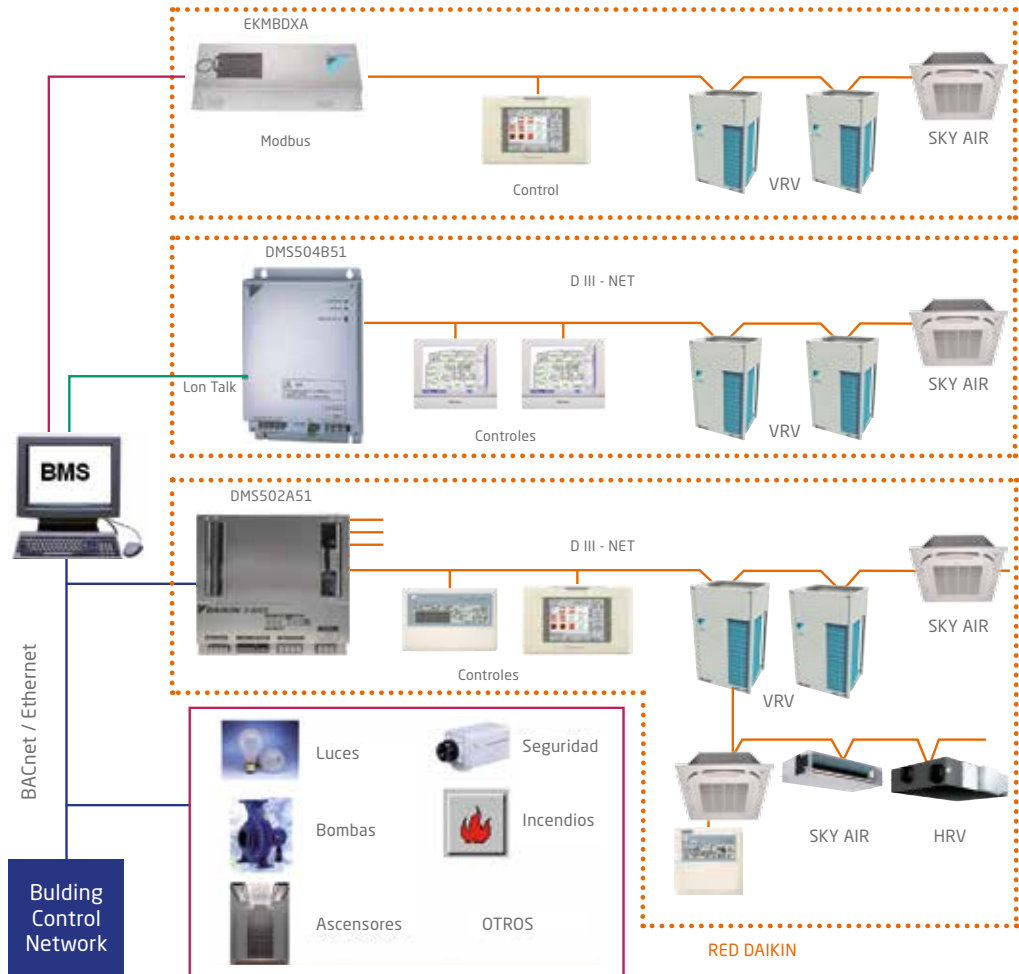

CONJUNTO	Unidades interiores	Módulos VRV	Parámetros	Centralizado	Pasarela	PRECIO
*BACnet-64	Hasta 64	Hasta 10	...	DCS601C51 x 1	DMS502A51	<b>Consultar</b>
*BACnet-128	Hasta 128	Hasta 20	...	DCS601C51 x 2	DMS502A51	<b>Consultar</b>
*BACnet-192	Hasta 192	Hasta 30	...	DCS601C51 x 3	DMS502A51 + DAM411B51	<b>Consultar</b>
*BACnet-256	Hasta 256	Hasta 40	...	DCS601C51 x 4	DMS502A51 + DAM411B51	<b>Consultar</b>
LON-64	Hasta 64	Hasta 10	Hasta 300	DCS601C51 x 1	DMS504B51	<b>Consultar</b>
MODBUS-64	Hasta 64	Hasta 10	...	DCS601C51 x 1	EKMBDXA	<b>Consultar</b>

\*Nota: Puesta en marcha del Gateway de Bacnet por ingenieros de control incluida en el precio.

## Intelligent Touch Manager II

La nueva solución para controlar y gestionar hasta 2.512 unidades interiores Daikin

El nuevo intelligentTouchManager (DCM601A51) es un potente sistema de gestión centralizada específicamente diseñado y optimizado para unidades VRV. Es capaz de controlar y supervisar los 20 parámetros de hasta 2.512 unidades interiores. (20x2.512 = 50.240 parámetros).

El intelligentTouchManager es una pantalla táctil que puede colgarse/empotrarse y que permite gestionar todas las unidades Daikin directamente desde su pantalla o bien vía explorador de Internet ya que trae de serie el servidor web. Es posible también posible gestionar instalaciones técnicas del edificio o dispositivos de terceros.

Para controlar más de 64 unidades, es necesario el adaptador DIII-NET Plus (DCM601A52) que habilita

un bus de comunicación adicional Daikin para añadir más unidades: 64 interiores por cada nuevo bus.

Entre sus principales características destacan:

- Control y supervisión individual/grupo de cada parámetro de las unidades interiores.
- Posibilidad de navegación visual específica donde se incluyen planos con la ubicación de unidades interiores y exteriores, esquemas de principios, líneas frigoríficas, elementos no Daikin (BMS).
- Posibilidad de control total de la instalación (BMS): Mediante integración de entradas / salidas digitales / analógicas mediante módulos WAGO, e integración en BACnet
- Control vía WEB.
- Usuarios protegidos con contraseña.
- Grupos de control configurables.
- Potente programación semanal y anual.
- Cambios automáticos frío/calor, incluso para VRV Bomba de Calor.

- Historial estado y errores.
- Temperatura mínima nocturna del edificio.
- Restricción individualizada de controles locales BRC.
- Programación de interbloqueos condicionados.
- Control de recuperadores entálpicos VAM.
- Integración con central de incendios.
- Preparada para servicio ACNSS.
- iTM Integrator DCM601A53: iTM capaz de monitorizar y gestionar hasta 5 iTM de forma remota desde dentro o fuera de la instalación.
- Opcional remoteiManager: Ordenador adicional.
- Opcional consumos DCM002A51: El intelligentTouchManager proporciona los datos sobre la energía eléctrica consumida de cada unidad interior. Es posible descargarse un archivo con los consumos, lo que facilita la gestión eléctrica.
- Opcional Gestor Energético DCM008A51: Capaz de supervisar y preveer el consumo eléctrico fijando planes mensuales anuales, sugerir unidades con gastos excesivos, etc. Además, puede supervisar también el consumo de gas, agua, etc. mediante el uso de contadores.



CONJUNTO	UNIDADES INTERIORES	EQUIPOS	PRECIO
iTM-64	Hasta 64	DCM601A51	<b>4.400,00 €</b>
iTM-128	Hasta 128	DCM601A51 + DCM601A52	<b>5.900,00 €</b>
iTM-192	Hasta 192	DCM601A51 + DCM601A52x2	<b>7.400,00 €</b>
iTM-256	Hasta 256	DCM601A51 + DCM601A52x3	<b>8.900,00 €</b>
iTM-320 a iTM-2048	De 320 hasta 2048	Consultar	<b>Consultar</b>

OPCIONALES	PRECIO
DCM601A52: Adaptador DIII-Net Plus (hasta 7 por iTouchManager)	<b>1.500,00 €</b>
DCM002A51: Distribución Proporcional de Consumos (contadores eléctricos no incluidos)	<b>2.481,00 €</b>
DCM008A51: Gestor energético	<b>4.075,00 €</b>
DCM009A51: Integrador en Bacnet	<b>2.200,00 €</b>
Navegador visual con planos personalizados de la instalación	<b>Consultar</b>
Configuración BMS: planos personalizados y puesta en marcha módulos BMS (entradas / salidas digitales / analógicas)	<b>Consultar</b>



**CONTROL INTELIGENTE**

**▶ CONTROLES**

Sistemas de gestión: Control Total de Edificios (BMS) / Control energético (BEMS)

Daikin, además de controlar sus unidades de climatización, es capaz de realizar un sistema de gestión de edificios (Building Management System) controlando y supervisando todos los dispositivos instalados en un edificio.

Daikin puede controlar y supervisar cualquier máquina o dispositivo instalado en un edificio: bombas, climatizadores, enfriadoras, depósitos de ACS, paneles solares, recuperadores, luces, válvulas, sondas de temperatura, variadores, contactores, etc.

Todo ello se consigue desde el sistema de gestión intelligentTouchController, mediante integración en Bacnet o añadiéndole módulos de control para incluir señales digitales y analógicas. Gracias a esto, todo el control del edificio se realiza desde un único ordenador con una navegación y programación personalizada donde se incluyen planos de planta e instalaciones, esquemas eléctricos, hidráulicos, fotos, etc.

Daikin es capaz de conseguir una mejor integración de todos los dispositivos de la instalación dando una mayor facilidad de explotación por parte del usuario final, haciendo hincapié en el ahorro energético que conlleva una gestión centralizada total.

Además, se puede realizar la gestión energética del edificio, atendiendo a diferentes temperaturas exteriores, planificación de consumos, maximizando así los rendimientos.

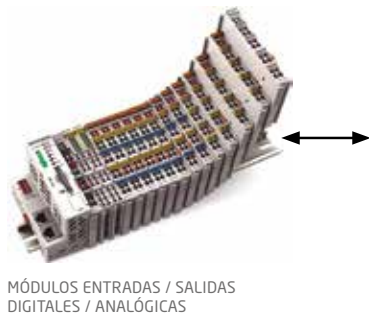
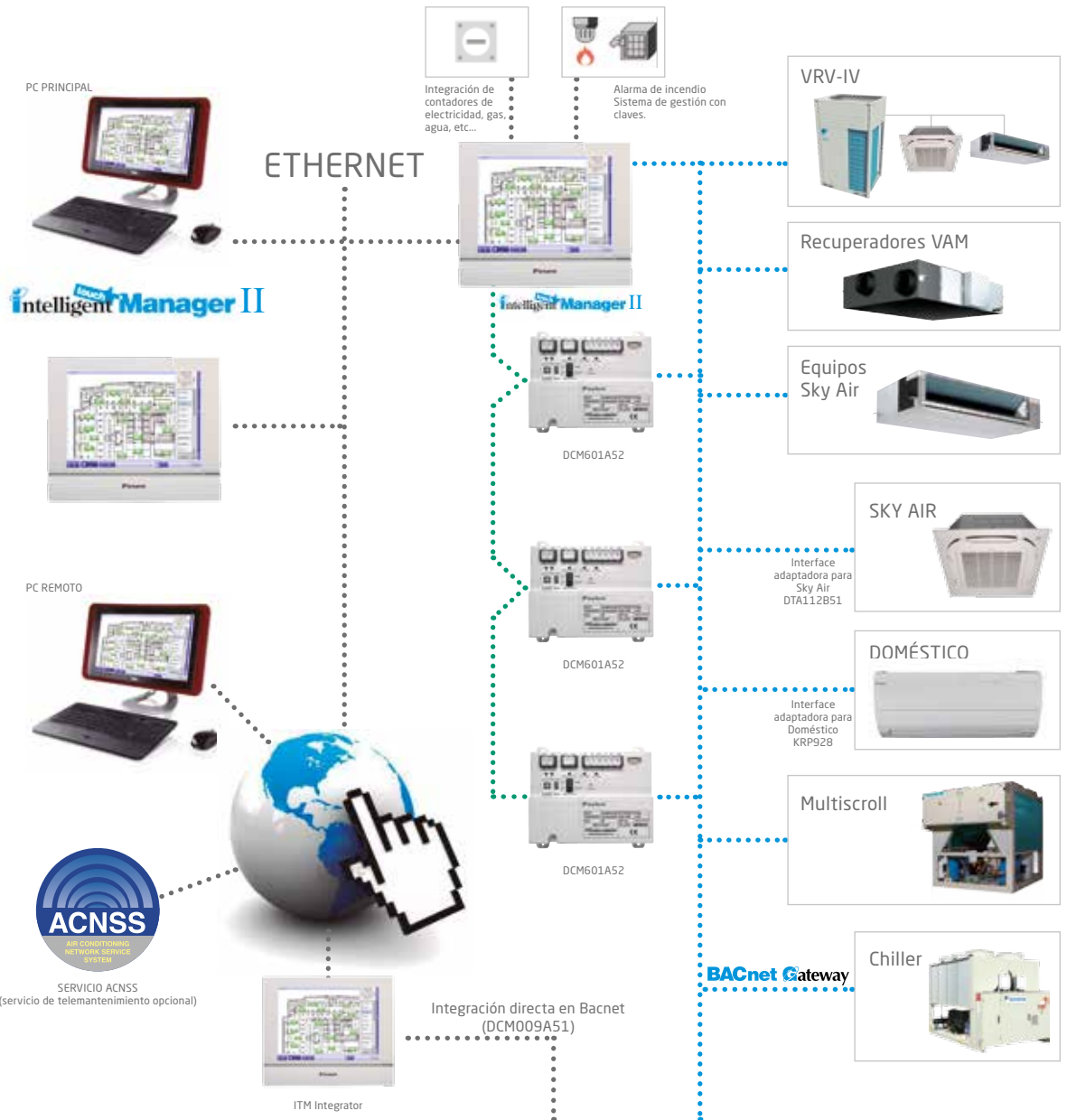

**BMS** Marcha/Paro, estado, error, temperatura, presión.

DAHU BOMBA EXTRACTOR CALDERA LUCES CONTADORES SONDAS DE TEMPERATURA

MÓDULOS BMS*	DESCRIPCIÓN	PRECIO
Cabecera: ES.BMS-ITM	Comunicación para entradas/salidas digitales/analógicas	<b>Consultar</b>
Módulo Do: 750-513 / 000-001	Módulo 2 salidas digitales	<b>Consultar</b>
Módulo Ai: 750-479	Módulo 2 entradas analógicas (0-10v)	<b>Consultar</b>
Módulo Ao: 750-560	Módulo 2 salidas analógicas (0-10v)	<b>Consultar</b>
Módulo Ti: 750-461 / 020-000	Módulo 2 entradas temperatura (sonda NTC20K)	<b>Consultar</b>
Módulo Di: 750-432	Módulo 4 entradas digitales	<b>Consultar</b>
Módulo Pi: 750-638	Módulo 2 entradas de pulsos (Contadores Gestor Energético)	<b>Consultar</b>

\*BMS= Building Management System.

## SISTEMAS DE MONITORIZACIÓN Y AHORRO DE ENERGÍA

Mantenga su sistema de climatización  
en PERFECTAS CONDICIONES y SIN  
CONTRATIEMPOS



El funcionamiento de su instalación DAIKIN (tanto VRV como enfriadoras) está monitorizado durante las 24 horas del día. Los datos de funcionamiento son almacenados, analizados y tratados en DAIKIN. Estos datos detallados vienen junto a recomendaciones de nuestros ingenieros de servicio para que así el mantenedor o bien el propietario puedan actuar antes de que la avería se produzca.

## SISTEMAS ACNSS

Posibilidad de ofrecer configuraciones adaptadas a las necesidades del cliente.  
Ejemplo: gráficos de rendimiento de VRV

Y en caso de algún problema, el cliente es alertado inmediatamente vía email. El sistema ACNSS, exclusivo de Daikin, es compatible con todas sus unidades industriales y semi-industriales, así como con sus sistemas de control intelligentTouchController, intelligentManager, WINDACMS y Gateways BACnet y LON.



## BENEFICIOS PARA EL CLIENTE: MANTENIMIENTO PREVENTIVO Y PREDICTIVO

### Su equipamiento durará más

Predicciones que se adelantan al fallo, actúe antes de la avería, prevenga paradas imprevistas, maximice el confort del usuario. Su sistema funcionará siempre en las mejores condiciones, evitará situaciones inadecuadas para el sistema, maximice la vida útil.

### Tiempos de respuesta más rápidos

En caso de que aparezca una avería, los tiempos de respuesta se acortan al estar el servicio de mantenimiento inmediatamente alertado y con un detalle claro del problema.

### Información clara y precisa sobre cómo y durante cuánto tiempo funciona su sistema de climatización

Historial detallado de funcionamiento e historial de uso del sistema.

## DAIKIN CLOUD SERVICE

### Monitor de energía online.

Plataforma que muestra el consumo en tiempo real permitiendo al cliente monitorizar la información del consumo de su instalación desde cualquier lugar, en cualquier momento por vía online.



- ▶ Servicio para controlar el gasto energético de los edificios
- ▶ Disponible para instalaciones con equipos VRV y sistema de control Daikin

**CONTROL INTELIGENTE**

**► CONTROLES**  
Opcionales de control

DOMÉSTICO	URURU	EMURA-II	PARED			PARED			NEXURA	SUELO	SUELO-TECHO
	FTXZ-N	FTXG-L	FTX-K	FTX-JV	FTX-GV	CTXS15K FTXS20K FTXS25K CTXS35K	FTXS35K FTXS42K FTXS50K	FTXS60G FTXS71G	FVXG-K	FVXS-F	FLXS-B
Control Remoto Cableado. Se necesita el cable BRCW901A03 (3m) ó BRCW901A08 (8m)	---	BRC944	BRC944	BRC944 (+KRP980A1S)	BRC944	BRC944 (+KRP980A1S)	BRC944	BRC944	---	---	---
PCB adaptador para instalar opcionales	---	---	---	KRP980A1S	---	KRP980A1S	---	---	---	---	---
PCB para Marcha/Paro, Estado, Error mediante contactos permanentes	KRP928A2S	KRP928A2S	KRP928A2S	KRP928A2S (+KRP980A1S)	KRP928A2S	KRP928A2S (+KRP980A1S)	KRP928A2S	KRP928A2S	KRP928A2S	KRP928A2S	KRP928A2S
PCB comunicación F1F2 para centralizados Daikin y pasarelas LON o BACnet	KRP928A2S	KRP928A2S	KRP928A2S	KRP928A2S (+KRP980A1S)	KRP928A2S	KRP928A2S (+KRP980A1S)	KRP928A2S	KRP928A2S	KRP928A2S	KRP928A2S	KRP928A2S
OnlineController (Wifi)	BRP069A42	BRP069A41	BRP069A42	BRP069A42 (+KRP980A1S)	BRP069A42	BRP069A42 (+KRP980A1S)	BRP069A42	BRP069A42	BRP069A42	BRP069A42	BRP069A42
Pasarela Control Domótico Protocolo KNX	KLIC-DD	KLIC-DD	KLIC-DD	KLIC-DD (+KRP980A1S)	KLIC-DD	KLIC-DD (+KRP980A1S)	KLIC-DD	KLIC-DD	KLIC-DD	KLIC-DD	KLIC-DD
Pasarela Control Domótico Protocolo Modbus	RTD-RA	RTD-RA	RTD-RA	---	RTD-RA	---	RTD-RA	RTD-RA	RTD-RA	RTD-RA	RTD-RA

SKY AIR	CONDUCTOS INVERTER	CASSETTE INVERTER	CASSETTE ROUNDFLOW	CASSETTE ROUNDFLOW	CASSETTE INTEGRADO	CASSETTE VISTO	CONDUCTOS BAJA SILUETA	CONDUCTOS BAJA ESP	CONDUCTOS ESTÁNDAR	CONDUCTOS ALTA ESP	CONDUCTOS ALTA ESP	PARED	TECHO	VERTICAL
	ADEQ-A/B	ACQ-C/D	FCQG-F	FCQG-F	FFQ-C	FUQ-C	FDXS-F	FDBQ25B	FBQ-C8/D	FDQ125C	FDQ-B	FAQ-C	FHQ-C	FVQ-C
Control Remoto Cableado	BRC1D52 BRC1E52	ARCWB	BRC1D52 BRC1E52	BRC1D52 BRC1E52	BRC1D52 BRC1E52	BRC1D52 BRC1E52	BRC1D52 BRC1E52	BRC1D52 BRC1E52	BRC1D52 BRC1E52	BRC1D52 BRC1E52	BRC1D52 BRC1E52	BRC1D52 BRC1E52	BRC1D52 BRC1E52	BRC1D52 BRC1E52
Control Remoto Simplificado	BRC2C51	---	---	---	---	---	BRC2C51	BRC2C51	BRC2C51	BRC2C51	---	---	BRC2C51	---
Control Remoto Inalámbrico	BRC4C65	---	BRC7FA532F	BRC7FA532F	BRC7F530W	BRC7C58	BRC4C65	BRC4C65	BRC4C65	BRC4C65	BRC4C65	BRC4C65	BRC7EB518	BRC7G53
Kit Sensor (Es necesario el BRC1E52)	---	---	BRYQ140A	BRYQ140A	BRYQ60AW	---	---	---	---	---	---	---	---	---
Sonda ambiente cableada	KRCS01-4B	---	KRCS01-4B	KRCS01-4B	KRCS01-4	KRCS01-4B	KRCS01-4B	KRCS01-1	KRCS01-4B	---	KRCS01-4B	KRCS01-4B	KRCS01-4B	---
Sonda ambiente inalámbrica	K.RSS	---	K.RSS	K.RSS	K.RSS	K.RSS	K.RSS	K.RSS	K.RSS	K.RSS	K.RSS	K.RSS	K.RSS	K.RSS
Paro forzado ó Marcha/Paro mediante contactos permanentes. Ajuste de obra: 22-1-01 ó 22-1-02 resp.	EKRORO3	---	EKRORO2	EKRORO2	De serie	EKRORO5	De serie	EKRORO	EKRORO3	EKRORO3	EKRORO	De serie	EKRORO4	---
PCB para Marcha/Paro, Estado, Error mediante contactos permanentes	KRP4A5x*	---	KRP4A5x*	KRP4A5x*	KRP4A5x*	KRP4A5x*	KRP4A5x*	KRP4A5x*	KRP4A5x*	KRP4A5x*	KRP4A5x	KRP4A5x*	KRP4A5x*	KRP4A5x*
PCB para control avanzado mediante entradas/salidas digitales/analógicas. Modbus	RTD-10	---	RTD-10	RTD-10	RTD-10	RTD-10	RTD-10	RTD-10	RTD-10	RTD-10	RTD-10	RTD-10	RTD-10	RTD-10
PCB para resistencia eléctrica, humidificador, y contador de horas de demanda	EKRP1B2A*	---	KRP1BA57*	KRP1BA57*	KRP1BA57*	KRP1BA54*	KRP1B56*	---	EKRP1B2A*	EKRP1B2A*	EKRP1B2A	---	KRP1BA54*	KRP1BA57*
PCB para monitorización ventilador ON	KRP1C64*	---	KRP1C11*	KRP1C11*	EKRP1B2*	KRP1BA54*	KRP1B56*	EKRP1B2*	KRP1C64*	KRP1C64	KRP1B54	---	---	---
PCB comunicación F1F2 para centralizados Daikin y pasarelas LON ó BACnet	De serie	---	De serie	De serie	De serie	De serie	De serie	DTA112B51	De serie	De serie	DTA112B51	De serie	De serie	De serie
Pasarela Control Domótico Protocolo KNX	KLIC-DI	---	KLIC-DI	KLIC-DI	KLIC-DI	KLIC-DI	KLIC-DI	KLIC-DI	KLIC-DI	KLIC-DI	KLIC-DI	KLIC-DI	KLIC-DI	KLIC-DI
Pasarela Control Domótico Protocolo Modbus	RTD-NET	---	RTD-NET	RTD-NET	RTD-NET	RTD-NET	RTD-NET	RTD-NET	RTD-NET	RTD-NET	RTD-NET	RTD-NET	RTD-NET	RTD-NET
*Accesorio para instalación de PCB opcionales	KRP4A96	---	KRP1H98	KRP1H98	KRP1BA101	KRP1BA97	KRP1BA101	KRP1BA101	KRP4A96	KRP4A96	---	KRP4A93	KRP1D93A	KRP4A95

VRV	CASSETTE 2VIAS	CASSETTE ROUNDFLOW	CASSETTE INTEGRADO	CASSETTE ANGULAR	CASSETTE VISTO	CONDUCTOS BAJA ESP	CONDUCTOS BAJA SILUETA	CONDUCTOS ESTÁNDAR	CONDUCTOS ALTA ESP	CONDUCTOS ALTA ESP	PARED	TECHO	SUELO ENVOLVENTE	SUELO SIN ENVOLV.
	FXCQ-A	FXFQ-A	FXZQ-A	FXKQ-MA	FXUQ-A	FXDQ-M9	FXDQ-A	FXSQ-P	FXMQ-P7	FXMQ-MA	FXAQ-P	FXHQ-A	FXLQ-P	FXNQ-P
Control Remoto Cableado	BRC1D52 BRC1E52	BRC1D52 BRC1E52	BRC1D52 BRC1E52	BRC1D52 BRC1E52	BRC1D52 BRC1E52	BRC1D52 BRC1E52	BRC1D52 BRC1E52	BRC1D52 BRC1E52	BRC1D52 BRC1E52	BRC1D52 BRC1E52	BRC1D52 BRC1E52	BRC1D52 BRC1E52	BRC1D52 BRC1E52	BRC1D52 BRC1E52
Control Remoto Simplificado	---	---	---	---	---	BRC2C51	BRC2C51	BRC2C51	BRC2C51	BRC2C51	---	---	BRC2C51	BRC2C51
Control Remoto Inalámbrico	BRC7C52	BRC7F532F	BRC7F530W	BRC4C61	BRC7C58	BRC4C62	BRC4C65	BRC4C65	BRC4C65	BRC4C65	BRC7E618	BRC7G53	BRC4C65	BRC4C65
Kit Sensor (Es necesario el BRC1E52)	---	BRYQ140A	BRYQ60AW	---	---	---	---	---	---	---	---	---	---	---
Sonda ambiente cableada	KRCS01-4	KRCS01-4	KRCS01-4	KRCS01-1	KRCS01-4	KRCS01-1	KRCS01-4B	KRCS01-4	KRCS01-4	KRCS01-1	KRCS01-1	KRCS01-4	KRCS01-1	KRCS01-1
Sonda ambiente inalámbrica	K.RSS	K.RSS	K.RSS	K.RSS	K.RSS	K.RSS	K.RSS	K.RSS	K.RSS	K.RSS	K.RSS	K.RSS	K.RSS	K.RSS
Paro forzado ó Marcha/Paro mediante contactos permanentes.	De serie	De serie	De serie	De serie	EKRORO5	De serie	De serie	De serie	De serie	De serie	De serie	EKRORO4	De serie	De serie
PCB para Marcha/Paro, Estado, Error mediante contactos permanentes	KRP4A5x*	KRP4A5x*	KRP4A5x*	KRP4A5x	KRP4A5x*	KRP4A5x*	KRP4A5x*	KRP4A5x*	KRP4A5x*	KRP4A5x	KRP4A5x*	KRP4A5x*	KRP4A5x	KRP4A5x
PCB para control avanzado mediante entradas/salidas digitales/analógicas	RTD-10	RTD-10	RTD-10	RTD-10	RTD-10	RTD-10	RTD-10	RTD-10	RTD-10	RTD-10	RTD-10	RTD-10	RTD-10	RTD-10
PCB para cableado eléctrico	EKRP1B2*	KRP1B57* EKRP1C11*	EKRP1B57* EKRP1B2*	KRP1B61	---	EKRP1B2*	EKRP1B56*	EKRP1B2* KRP1C64*	EKRP1B2*	EKRP1B61 KRP1B54	---	KRP1BA54*	KRP1B61	KRP1B61
PCB comunicación F1F2 para centralizados Daikin y pasarelas LON ó BACnet	De serie	De serie	De serie	De serie	De serie	De serie	De serie	De serie	De serie	De serie	De serie	De serie	De serie	De serie
Pasarela Control Domótico Protocolo KNX	KLIC-DI	KLIC-DI	KLIC-DI	KLIC-DI	KLIC-DI	KLIC-DI	KLIC-DI	KLIC-DI	KLIC-DI	KLIC-DI	KLIC-DI	KLIC-DI	KLIC-DI	KLIC-DI
Pasarela Control Domótico Protocolo Modbus	RTD-NET	RTD-NET	RTD-NET	RTD-NET	RTD-NET	RTD-NET	RTD-NET	RTD-NET	RTD-NET	RTD-NET	RTD-NET	RTD-NET	RTD-NET	RTD-NET
Multitenant	---	DTA114A61	DTA114A61	---	---	EKMTAC	DTA114A61	DTA114A61	DTA114A61	---	DTA114A61	---	EKMTAC	EKMTAC
*Accesorio para instalación de PCB opcionales	KRP1C96	KRP1H98	KRP1BA101	---	KRP1B97	---	KRP1B101	KRP4A96	KRP4A96	---	KRP4A93	KRP1D93A	---	---

Daikin, en su esfuerzo por innovar y facilitar al cliente los cálculos de la instalación, selección de unidades y presentación de informes, ha desarrollado una serie de programas dependiendo de la gama y el producto.

## VRVXPRESS

Nunca ha sido tan sencillo calcular un sistema VRV:

- Selección de unidades interiores dependiendo de la carga de cada local.
- Selección de las unidades exteriores de cada sistema dependiendo de la potencia interior instalada, simultaneidad de cargas, temperatura exterior/interior.
- Cálculo de diámetros de tubería dependiendo de la distribución de interiores.
- Diagrama de cableado de fuerza.
- Selección del sistema de control y diagrama de cableado.
- Informe con las unidades seleccionadas, datos técnicos, diagramas...

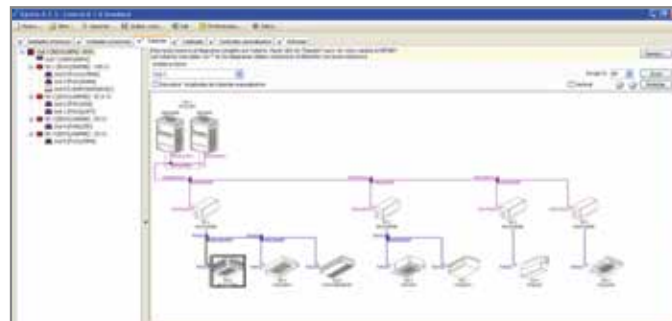

## SIMULADOR DE DAIKIN ALTHERMA

Software de selección del revolucionario sistema de calefacción Daikin Altherma:

- Selección de unidades exteriores de producción e hidrobomba Altherma.
- Cálculo del punto de equilibrio y rendimiento estacional
- Estimación del consumo de calefacción dependiendo de la zona climática
- Estimación del consumo de Agua Caliente Sanitaria.
- Diagrama de la instalación.
- Informe con las unidades seleccionadas, datos técnicos, diagramas, ajuste de obra...

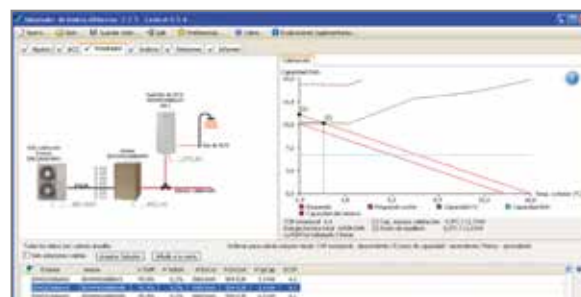

## VENTILACIÓN XPRESS

Software de selección de selección de unidades de ventilación VAM:

- Selección según condiciones de cálculo:  
Caudal, condiciones impulsión / retorno, presión estática externa.
- Selección de filtros de alta eficiencia F6, F7, y F8 (opcionales) recalculando el caudal real
- Psicrométrico
- Curvas del ventilador y punto de trabajo
- Eficiencia del intercambiador
- Informe con las unidades seleccionadas, datos técnicos, diagramas, ajustes de obra

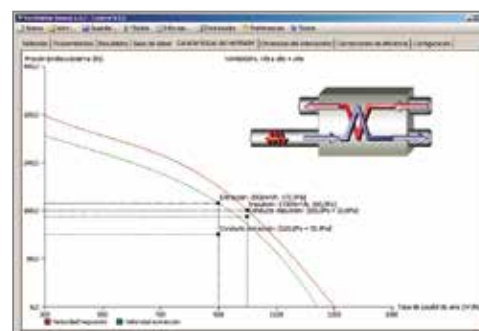

## SELECCIÓN DE FANCOILS

Software de selección de unidades terminales de agua dependiendo de los parámetros requeridos de la instalación: tipo de fancoil, capacidad requerida, modo, velocidad ventilador, caudal, temperatura de entrada/salida agua, presión estática. Diagramas de cableado de control y fuerza.



## ASTRA: PROGRAMA SELECCIÓN CLIMATIZADORES

- Potente software de selección rápida de climatizadores, con multitud de opciones y componentes.
- Software certificado por Eurovent.
- Completa herramienta capaz de seleccionar cualquier tipo de unidad con las más estrictas exigencias.
- Reportes técnicos extraordinariamente completos (planos dimensionales, diagrama psicrométrico, curvas de ventiladores, reporte acústico.)
- Selección de diferentes gamas: Professional, Easy y Energy.
- Seccionamiento de las unidades a través del propio software, hasta en componentes individuales, para instalaciones con espacios restringidos.
- Selección del opcional de cuadro de control con sondas, variadores y actuadores correspondientes.



## DAIKIN EN BIM nuevo!

BIM (Building Information Modeling) es un método innovador que permite facilitar la comunicación entre la arquitectura, la ingeniería, la construcción y la gestión. Con BIM, profesionales y empresas generan e intercambian información de manera eficiente, crean representaciones virtuales de todas las fases del proceso de construcción y simulan el rendimiento de la edificación en la vida real. Daikin, siguiendo su filosofía de innovación, ha creado en formato BIM su portfolio de unidades para que fácilmente se puedan integrar en un proyecto. Los objetos BIM Daikin contienen toda información necesaria para dimensionar y calcular una instalación: medidas, peso, potencia, consumo, eficiencia estacional, punto de conexión de tuberías y diámetro.

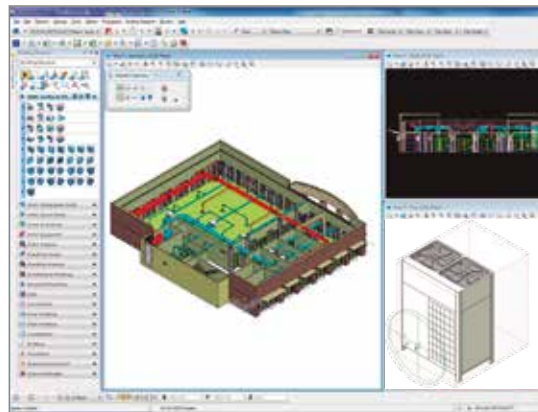

## VPDAIKLIMA

VPDAIKLIMA es el nuevo software para cálculo de cargas térmicas de calefacción y refrigeración de Daikin. Permite también el cálculo de la demanda energética del edificio incluyendo la selección de sistemas DAIKIN para realizar cálculos de consumos y comparativas frente a otros equipos convencionales.

Permite una ágil definición del edificio en 2D desde CAD y construye el edificio en 3D, pudiéndose trasladar el edificio a LIDER y CALENER.

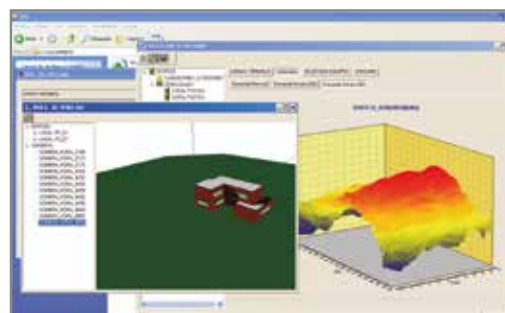

## DAIKALENER BD

Daikin ha desarrollado, junto con la universidad de Sevilla, una aplicación para introducir las curvas de rendimientos reales de las unidades Daikin en el programa de certificación Calener. De esta forma y debido a la mejor eficiencia energética de los sistemas Daikin, en muchos casos es posible aumentar la calificación energética obtenida por el programa de certificación oficial Calener.

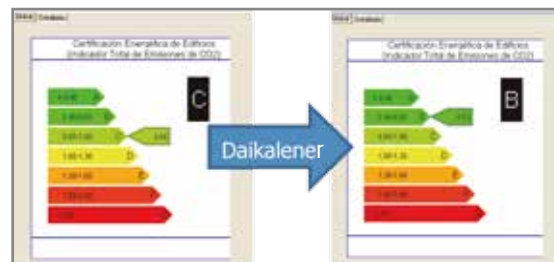

## CYPE

Daikin ha colaborado con CYPE para incluir un nuevo módulo de sistemas de volumen de refrigerante variable (VRV) en su programa, integrando las unidades Daikin en su pestaña de cálculo de Climatización. Ha sido concebido para dimensionar y presupuestar una instalación de climatización con sistemas VRV de Daikin.

Con este módulo es posible calcular las cargas del edificio, seleccionar las unidades interiores / exteriores de VRV, trazar las tuberías de refrigerante, sistema de control así como exportarlo a Lider y Calener para su certificación, preparar el presupuesto de materiales o el informe correspondiente. Todo ello en un entorno 2D / 3D amigable.



## PRESTO

Daikin actualiza su catálogo Presto con las nuevas unidades de las distintas gamas.

Presto es un programa integrado más difundido para el control de los costes de un proyecto de construcción, que comprende las diferentes necesidades de todos los agentes que intervienen:

- Profesionales de proyectos
- Project managers
- Empresas constructoras

Formatos disponibles: presto, fiebdc y xhtml.



### NUEVO ETIQUETADO DE EFICIENCIA ENERGÉTICA ESTACIONAL

Como parte de la política europea contra el Cambio Climático, la Directiva 2010/30/UE del Parlamento Europeo y del Consejo exige a la Comisión que adopte medidas que permitan a los consumidores elegir los productos energéticamente más eficientes. En este sentido, en relación con el etiquetado energético de los acondicionadores de aire, ha aprobado el **Reglamento 626/2011**, cuya aplicación es obligatoria desde 1 de enero de 2014.

Este Reglamento establece un nuevo formato de etiqueta energética para los acondicionadores de aire con una potencia nominal igual o inferior a 12 kw. e introduce dos nuevos conceptos que sustituirán a los actuales valores de rendimiento:

#### Factor de Eficiencia Energética estacional (SEER).

Factor de eficiencia energética global de la unidad, representativo de toda la temporada de refrigeración, calculado como demanda anual de refrigeración de referencia dividida por el consumo anual de electricidad para refrigeración.

#### Coefficiente de rendimiento estacional (SCOP).

Coefficiente global de rendimiento de la unidad, representativo de toda la temporada de calefacción designada (el valor del SCOP corresponde a una temporada de calefacción determinada), calculado dividiendo la demanda

anual de calefacción de referencia por el consumo anual de electricidad para calefacción.

Sin embargo, pese a su aplicación progresiva, el propio reglamento permite que aquellos equipos que ya alcancen las clases energéticas superiores (A+, A++ y A+++) puedan mostrarlo antes de

que éstas deban aparecer obligatoriamente en las etiquetas energéticas, favoreciendo así que los consumidores puedan optar por los equipos energéticamente más eficientes.

La nueva etiqueta de los acondicionadores de aire, tiene el siguiente formato:

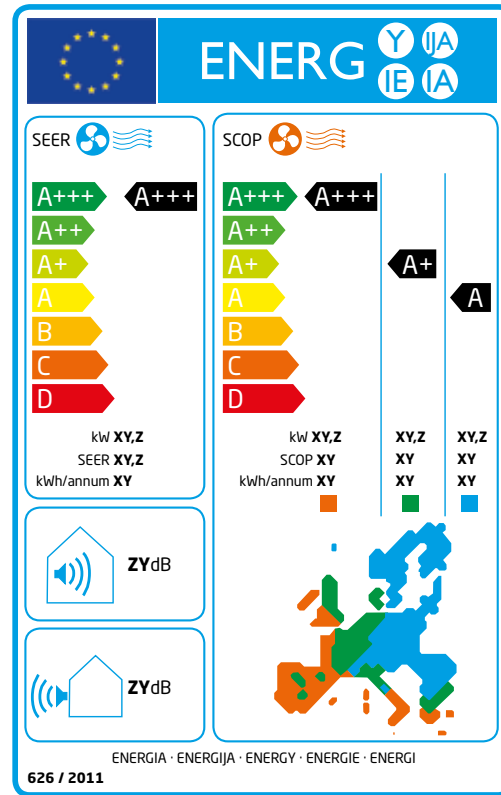

### DISEÑO ECOLÓGICO

También como parte de su política contra el Cambio Climático, la comisión ha aprobado el Reglamento 206/2012, por el que se desarrolla la Directiva 2009/125/CE del Parlamento Europeo y del Consejo respecto de los requisitos de diseño ecológico aplicables a los acondicionadores de aire y a los ventiladores.

Este Reglamento establece unos **requisitos mínimos de eficiencia energética** para los acondicionadores de aire con una potencia nominal igual o inferior a 12 kW, prohibiendo expresamente la puesta en el mercado, desde el 1 de enero de 2014, de cualquier equipo que no los alcance.

Estos requisitos conllevarán la desaparición del mercado de los productos energéticamente menos eficientes, ya que, aunque el Reglamento 626/2011 establece una etiqueta

energética cuya escala alcanza hasta la clase "G", desde el 1 de enero de 2014 no se pueden

introducir en el mercado equipos de aire acondicionado que no alcancen un mínimo.

#### REQUISITOS DE EFICIENCIA ENERGÉTICA MÍNIMA, VIGENTES DESDE EL 1 DE ENERO DE 2014

Etiquetado Energético Equipos de Aire Acondicionado	Equipos < 6 kW		Equipos 6 a 12 kW	
	SEER	SCOP	SEER	SCOP
A+++	SEER ≥ 8,50	SCOP ≥ 5,10	SEER ≥ 8,50	SCOP ≥ 5,10
A++	6,10 ≤ SEER < 8,50	4,60 ≤ SCOP < 5,10	6,10 ≤ SEER < 8,50	4,60 ≤ SCOP < 5,10
A+	5,60 ≤ SEER < 6,10	4,00 ≤ SCOP < 4,60	5,60 ≤ SEER < 6,10	4,00 ≤ SCOP < 4,60
A	5,10 ≤ SEER < 5,60	3,40 ≤ SCOP < 4,00	5,10 ≤ SEER < 5,60	3,40 ≤ SCOP < 4,00
B	4,60 ≤ SEER < 5,10	3,10 ≤ SCOP < 3,40	4,60 ≤ SEER < 5,10	3,10 ≤ SCOP < 3,40
C	4,10 ≤ SEER < 4,60	2,80 ≤ SCOP < 3,10	4,10 ≤ SEER < 4,60	2,80 ≤ SCOP < 3,10
D	3,60 ≤ SEER < 4,10	2,50 ≤ SCOP < 2,80	3,60 ≤ SEER < 4,10	2,50 ≤ SCOP < 2,80
E	3,10 ≤ SEER < 3,60	2,20 ≤ SCOP < 2,50	3,10 ≤ SEER < 3,60	2,20 ≤ SCOP < 2,50
F	2,60 ≤ SEER < 3,10	1,90 ≤ SCOP < 2,20	2,60 ≤ SEER < 3,10	1,90 ≤ SCOP < 2,20
G	SEER < 2,60	SCOP < 1,90	SEER < 2,60	SCOP < 1,90
Valores mínimos	<b>4,60</b>	<b>3,80</b>	<b>4,30</b>	<b>3,80</b>

Prohibido desde el 1 de enero de 2014.

## DAIKIN INDUSTRIES LTD

### CONDICIONES GENERALES DE VENTA

#### I. DEFINICIONES

1. "Vendedor": Daikin AC Spain, S.A. (en lo sucesivo, DACS), sociedad mercantil que comercializa los productos que se incluyen en este catálogo.
2. "Cliente": comprador de los bienes y productos de la presente tarifa.
3. "Partes": el vendedor y el cliente, conjuntamente.
4. "Producto": objeto de la venta y todas las prestaciones accesorias contratadas.

#### II. APLICACIÓN

El cliente acepta en su relación comercial con DACS las presentes condiciones generales de venta, siendo éstas de total aplicación, salvo derogación por escrito por parte de DACS.

#### III. PRECIOS

Los precios, salvo acuerdo distinto entre las partes, se entenderán para mercancía situada en nuestros almacenes (EXW: EX WORKS).

Si las Partes acordaran expresamente que el transporte se realizara por cuenta del vendedor, la descarga será, no obstante, de cuenta y riesgo del cliente.

Los precios de tarifa podrán ser variados por simple aviso al comprador. Si el comprador no acepta el nuevo precio, debe notificarlo por escrito dentro de los 8 días siguientes a la fecha de recepción de nuestro aviso. En caso de no notificarlo se entenderán aceptadas las nuevas condiciones.

#### IV. PLAZOS DE ENTREGA

Los plazos de entrega que consten en nuestra aceptación de pedido son de carácter orientativo, por tanto DACS no asume ninguna responsabilidad en concepto de daños o perjuicios que pudieran ocasionarse por un retraso en la entrega de la mercancía.

#### V. EMBALAJE

Nuestro producto se suministrará embalado en la forma usual. En lo posible serán atendidas las instrucciones del comprador sobre otras clases o formas de embalaje, que se facturarán a precio de coste. Este concepto irá separadamente indicado en nuestra factura.

#### VI. CONDICIONES DE PAGO

Los precios se entenderán al contado, salvo acuerdo en contrario entre las Partes. Los plazos máximos de pago aceptados por DACS serán los establecidos por la Ley 15/2010, de 5 de julio, de modificación de la Ley 3/2004, de 29 de diciembre, por la que se establecen medidas de lucha contra la morosidad en las operaciones comerciales.

#### VII. PROPIEDAD DE LA MERCANCÍA - RESERVA DE DOMINIO

La mercancía es propiedad de Daikin AC Spain S.A. hasta la finalización del pago de la misma.

1. El vendedor se reserva el dominio del producto hasta el total pago de sus créditos, con independencia del negocio, transacción o pedido del que resulte la deuda pendiente. A los efectos de la reserva de dominio se considera realizado el pago cuando éste se haya hecho irrevocablemente efectivo. La reserva de dominio constituye al mismo tiempo una garantía de los créditos que ostente el vendedor contra el cliente. El vendedor se reserva el dominio, especialmente hasta que el cliente le haya liberado de posibles responsabilidades cambiarias contraídas en favor del cliente frente a terceros.
2. Sin perjuicio del derecho de reserva de dominio, el cliente tiene derecho a usar el producto siempre que cumpla las obligaciones resultantes de este capítulo y esté al corriente de pago. La demora en el pago o incumplimiento de las obligaciones resultantes de este capítulo obligan al cliente a devolver el bien si el vendedor lo exigiere. Previa comunicación al cliente, el vendedor tiene derecho a disponer libremente del bien sujeto a reserva de dominio al mejor precio posible, que se fijará previa deducción del importe pagado a cuenta por el cliente.
3. El cliente queda facultado para vender el producto en el marco de su actividad profesional o empresarial a terceros. El cliente no puede pignorar el producto, ni darlo en garantía. El cliente queda obligado a garantizar la salvaguarda del derecho de reserva de dominio del vendedor cuando venda el producto a un tercero.

#### VIII. RECEPCIÓN

1. El cliente tiene derecho a examinar el producto en el lugar donde queda a su disposición, en el plazo de 2 días laborales, contados desde la fecha de recepción indicada en el albarán de entrega de la compañía de transporte.
2. En caso de que el cliente, por razones que le son imputables, no examinara y/o no recibiera el producto, transcurridos los 2 días antes referidos, se considera que el cliente recibe el producto a su plena conformidad.

#### IX. DEVOLUCIONES

No se aceptan cambios o devoluciones una vez suministrada la mercancía, salvo autorización expresa por parte de Daikin. En tal caso, los portes serán por parte del comprador y las unidades y sus embalajes se entenderán en perfecto estado. DACS se reserva el derecho a descontar del importe a abonar los gastos de recepción, inspección y/o reparación de la mercancía devuelta.

#### X. GARANTÍA

DACS garantiza durante dos años la reposición de material defectuoso (salvo los paneles solares, cuyo período

de garantía será de cinco años), siempre y cuando las condiciones de uso sean normales y adecuadas, así como la instalación del producto se haya efectuado conforme a la normativa vigente, por personal debidamente cualificado y siguiendo las instrucciones indicadas en los manuales de instalación. DACS declina toda responsabilidad por daños o perjuicios ocasionados a personas o cosas provocados por el mal funcionamiento de los equipos. Se exceptúan:

Exclusión de la garantía del vendedor:  
Se excluyen de la garantía del vendedor los daños causados por:

- manejo inadecuado del producto o por haber forzado su funcionamiento.
- manipulación, mantenimiento o reparación del producto por un técnico no autorizado por el fabricante
- utilización de piezas de recambio no autorizadas por el fabricante o modificación del producto sin la autorización del fabricante
- inobservancia de las instrucciones del fabricante sobre manejo, revisión y mantenimiento del producto, cuando la inobservancia de las instrucciones hubiera causado el defecto.

#### XI. IMPUESTOS

Todos los impuestos que graven la venta de los productos DACS incluidos en esta tarifa de precios, según la legislación vigente, serán por cuenta del comprador.

#### XII. TASA RAEE

En cumplimiento del Real Decreto 208/2005, de 28 de febrero, sobre Aparatos Eléctricos y Electrónicos y la Gestión de sus Residuos, se aplicará la tasa correspondiente por cada unidad exterior de potencia térmica de hasta 12 kW. y por cada Purificador de Aire, identificándose estos modelos con la marca RAEE en las correspondientes tablas de precios. El importe de la tasa RAEE a aplicar podrá ser modificado sin previo aviso.

#### XIII. JURISDICCIÓN

La validez, interpretación y ejecución de las presentes condiciones generales de venta se regirán y deberán ser interpretadas en virtud de la legislación española. En caso de litigio o controversia, las Partes, con renuncia expresa a cualquier otro fuero que pudiera corresponderles, se someterán a la Jurisdicción y Tribunales de Madrid (Capital).

#### XIV. VIGENCIA DE PRECIOS

Los precios indicados en esta tarifa entran en vigor el **1 de enero de 2015**.

**NOTA:** Todos los datos indicados en este catálogo pueden ser modificados sin previo aviso.



# DAIKIN AC SPAIN, S.A.

## OFICINAS CENTRALES

C/ Labastida, 2 - 28034 Madrid  
T. 91 334 56 00 // F. 91 334 56 29

## SERVICIO DE ASISTENCIA TÉCNICA

C/ Diseño, 6 - Pol. Ind. "Los Olivos" - 28906 Getafe Madrid  
T. 902 44 00 44 // F. 91 334 54 18

[www.daikin.es](http://www.daikin.es)

Teléfono de información: 901 101 102

## DELEGACIONES

### CENTRO

C/ Labastida, 2 - 28034 Madrid  
T. 91 334 56 00 // F. 91 334 56 30

### CATALUÑA

C/ Tànger, 98-108, 8ª Planta  
Edificio Interface - 08018 Barcelona  
T. 933 01 22 23 // F. 933 18 04 93

### LEVANTE

C/ Santos Justo y Pastor, 122 - 46022 Valencia  
T. 963 55 93 00 // F. 963 55 93 05

### BALEARES

Centro Comercial Sa Teulera  
Camino de Génova, 2. 2ª planta. Oficina nº. 9  
07015 Palma de Mallorca  
T. 971 42 58 90 // F. 971 71 20 01

### ANDALUCÍA OCCIDENTAL

Edif. Galia Puerto 4ª Planta, mód. 4.1 - 4.2  
Carretera Esclusa (zona portuaria), II  
Acceso A - 41011 Sevilla  
T. 954 27 54 45 // F. 954 45 36 27

### ANDALUCÍA ORIENTAL

C/ Rafael Muntaner, 1 - 29004 Málaga  
T. 952 24 79 90 // F. 952 10 59 69

### NORTE

Carretera Asua-Bilbao - Alto de Enekuri  
Edificio Fátima Portal B, Planta 1ª, Local 19  
48950 Erandio Vizcaya  
T. 944 74 57 10 // F. 944 74 52 46

### OESTE

C/ Labastida, 2 - 28034 Madrid  
T. 91 334 56 00 // F. 91 334 84 42



ISO 14001 certifica que "Daikin Europe N.V." dispone de un efectivo sistema de gestión medioambiental con el fin de proteger al hombre y su entorno del impacto potencial de sus procesos de fabricación, productos y servicios a la vez que contribuye a la conservación global del medio ambiente". Daikin se ha convertido en una de los primeros fabricantes en recibir dicha certificación.



Los productos Daikin manufacturados en la fábrica de Daikin en Ostende (Daikin Europe NV) están certificados por ISO9001. ISO9001 es una garantía de calidad tanto para el diseño como para el desarrollo, la fabricación y la instalación de los productos y servicios relativos al mismo.



**EHPA**  
Este reconocimiento garantiza la calidad y la seguridad de las bombas de calor, que se considerarán en conformidad con las normas alemanas, europeas e internacionales, en cuanto a eficiencia, capacidad térmica y nivel acústico.



Daikin AC Spain ha obtenido la certificación en Gestión Medioambiental ISO 14001 que garantiza la protección y cuidado por el medio ambiente frente al impacto potencial de nuestras actividades, productos y servicios.



DAIKIN Europe participa en el programa de Certificación EUROVENT. Los productos se corresponden con los relacionados en el Directorio EUROVENT de productos Certificados.



Los productos Daikin son conformes con los requisitos legales establecidos por la Unión Europea y pueden comercializarse dentro del Espacio Económico Europeo.



Los colectores solares Daikin cuentan con la certificación Solar Keymark. Se trata de una certificación para productos térmicos solares reconocida en toda Europa y que ayuda a los usuarios a decantarse por los colectores solares de mayor calidad.



### ECF (Elemental Chlorine-Free)

El papel utilizado en este catálogo se ha fabricado con celulosa que no ha sido blanqueada con cloro gas. Garantiza mínimos contenidos de cloro en el papel. Este tipo de papel ecológico abre una puerta a la defensa de la gestión medioambiental y nos acerca aún más hacia el respeto a la naturaleza.

DICIEMBRE 2014

